

ENGLISH
ESPAÑOL

TRUPER[®] INDUSTRIAL

Manual

Hammer drill

1.6 Hp

Power

1/2"

Chuck

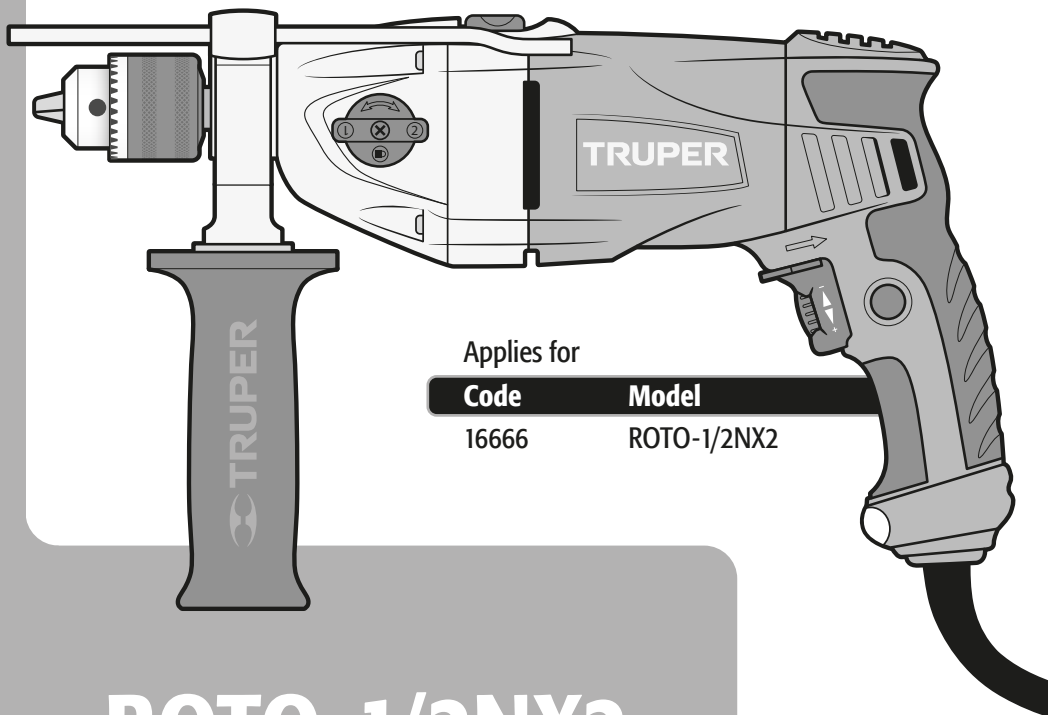

Applies for

Code

16666

Model

ROTO-1/2NX2



ROTO-1/2NX2

CAUTION



Read this manual thoroughly
before using the tool.



Technical data	3
Power requirements	3
 General power tool safety warnings	4
 Safety warnings for drills and hammer drills	5
Parts	6
Preparation	6
Start up	7
Maintenance	8
Notes	10
Authorized service centers	11
Warranty policy	12

 WARNING

To gain the best performance of the tool, prolong the duty life, make the Warranty valid if necessary and to avoid hazards or fatal injuries please read and understand this Manual before using the tool.

Keep this manual for future references.

The illustrations in this manual are for reference only. They might be different from the real tool.

Use and care recommendations

 **TO EXTEND THE LIFE OF YOUR TOOL.**
Clean with compressed air after each use.

 **FULLFILL THE WORKING CYCLES.**
50 min of work and 20 min of rest. Daily maximum 6 hours. 

 Never use or pull the power cord to carry, lift, or disconnect the tool.

 Do not turn the speed selector while the tool is running 

 Perform periodic **MAINTENANCE** to your machine (page 8).

ROTO-1/2NX2

Code	16666	
Description	Hammer drill	
Chuck	1/2"	
Voltage	127 V~	
Frequency	60 Hz	
Current	9 A	
Power	1.6 Hp	
Functions	Hammer drill - Drill	
Speed	Position 1: 0 - 1 400 RPM	Position 2: 0 - 3 300 RPM
Strokes per minute	Position 1: 0 - 22 400 strokes/min	Position 2: 0 - 52 800 strokes/min
Drilling Capacity	concrete: 3/4"	steel: 1/2" wood: 1-1/2"
Rotation line	Forward - Reverse	
Duty Cycle	50 minutes work per 20 minutes idle. Maximum 6 hours per day.	
Conductors	H05RN-F 2x1.0 mm ² with insulating temperature of 221 °F	
Insulation	Class II	IP Grade • IP20

Power Cord Grips used in this product: Type Y.
Tool Build Quality: Reinforced insulation.
Thermal insulation on motor winding: Class E.

⚠ WARNING Avoid the risk of electric shock or severe injury. When the power cable gets damaged it should only be replaced by the manufacturer or at a  **TRUPER** Authorized Service Center. The build quality of the electric insulation is altered if spills or liquid gets into the tool while in use. Do not expose to rain, liquids and/or dampness.

⚠ WARNING Before gaining access to the terminals all power sources should be disconnected.



Power Requirements

⚠ WARNING Tools with double insulation and reinforced insulation are equipped with a polarized plug (one prong is wider than the other). This plug will only fit in the right way into a polarized outlet. If the plug cannot be introduced into the outlet, reverse the plug. If it still doesn't fit, call a qualified electrician to install for you a polarized outlet. Do not alter the plug in any way. Both insulations eliminates the need of a grounded third power cord with three prongs or a grounded power connection.

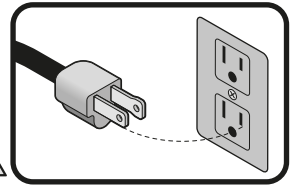

⚠ WARNING When using an extension cable, verify the gauge is enough for the power that your product needs. A lower gauge cable will cause voltage drop in the line, resulting in power loss and overheating. The following table shows the right size to use depending on cable's length and the ampere capability shown in the tool's nameplate. When in doubt use the next higher gauge.

Ampere Capacity	Number of Conductors	Extension gauge	
		from 5.9' to 49.2'	higher than 49.2'
from 0 A and up to 10 A	3 (one grounded)	18 AWG(*)	16 AWG
from 10 A and up to 13 A		16 AWG	14 AWG
from 13 A and up to 15 A		14 AWG	12 AWG
from 15 A and up to 20 A		8 AWG	6 AWG

* It is safe to use only if the extensions have a built-in artifact for over current protection.
AWG = American Wire Gauge. Reference: NMX-J-195-ANCE

⚠ WARNING When operating power tools outdoors, use a  **VOLTECK** grounded extension cable labeled "For Outdoors Use". These extensions are specially designed for operating outdoors and reduce the risk of electric shock.





General power tool safety warnings



⚠ WARNING! Read carefully all safety warnings and instructions listed below. Failure to comply with any of these warnings may result in electric shock, fire and / or severe damage. **Save all warnings and instructions for future references.**

Work area

Keep your work area clean, and well lit.

Cluttered and dark areas may cause accidents.



Never use the tool in explosive atmospheres, such as in the presence of flammable liquids, gases or dust.

Sparks generated by power tools may ignite the flammable material.



Keep children and bystanders at a safe distance while operating the tool.

Distractions may cause losing control.



Electrical Safety

The tool plug must match the power outlet. Never modify the plug in any way. Do not use any adapter plugs with grounded power tools.

Modified plugs and different power outlets increase the risk of electric shock.



Avoid direct contact with grounded surfaces, such as pipes, radiators, electric ranges and refrigerators.

The risk of electric shock increases if your body is grounded.

Do not expose the tool to rain or wet conditions.

Water entering into the tool increases the risk of electric shock.

Do not force the cord. Never use the cord to carry, lift or unplug the tool. Keep the cord away from heat, oil, sharp edges or moving parts.

Damaged or entangled cords increase the risk of electric shock.

When operating a tool outdoors, use an extension cord suitable for outdoor use.

Using an adequate outdoor extension cord reduces the risk of electric shock.

If operating the tool in a damp location cannot be avoided, use a ground fault circuit interrupter (GFCI) protected supply.

Using a GFCI reduces the risk of electric shock.

Personal safety

Stay alert, watch what you are doing and use common sense when operating a tool. Do not use a power tool while you are tired or under the influence of drugs, alcohol or medication.

A moment of distraction while operating the tool may result in personal injury.

Use personal protective equipment. Always wear eye protection.

Protective equipment such as safety glasses, anti-dust mask, non-skid shoes, hard hats and hearing protection used in the right conditions significantly reduce personal injury.



Prevent unintentional starting up. Ensure the switch is in the "OFF" position before connecting into the power source and / or battery as well as when carrying the tool.

Transporting power tools with the finger on the switch or connecting power tools with the switch in the "ON" position may cause accidents.

Remove any wrench or vice before turning the power tool on.

Wrenches or vices left attached to rotating parts of the tool may result in personal injury.

Do not overreach. Keep proper footing and balance at all times.

This enables a better control on the tool during unexpected situations.

Dress properly. Do not wear loose clothing or jewelry. Keep hair, clothes and gloves away from the moving parts.

Loose clothes or long hair may get caught in moving parts.



If you have dust extraction and recollection devices connected onto the tool, inspect their connections and use them correctly.
Using these devices reduce dust-related risks.

Power Tools Use and Care

Do not force the tool. Use the adequate tool for your application.



The correct tool delivers a better and safer job at the rate for which it was designed.

Do not use the tool if the switch is not working properly.

Any power tool that cannot be turned ON or OFF is dangerous and should be repaired before operating.

Disconnect the tool from the power source and / or battery before making any adjustments, changing accessories or storing.

These measures reduce the risk of accidentally starting the tool.

Store tools out of the reach of children. Do not allow persons that are not familiar with the tool or its instructions to operate the tool.

Power tools are dangerous in the hands of untrained users.



Service the tool. Check the mobile parts are not misaligned or stuck. There should not be broken parts or other conditions that may affect its operation. Repair any damage before using the tool.

Most accidents are caused due to poor maintenance to the tools.



Keep the cutting accessories sharp and clean.

Cutting accessories in good working conditions are less likely to bind and are easier to control.

Use the tool, components and accessories in accordance with these instructions and the projected way to use it for the type of tool when in adequate working conditions.

Using the tool for applications different from those it was designed for, could result in a hazardous situation.

Service

Repair the tool in a TRUPER Authorized Service Center using only identical spare parts.

This will ensure that the safety of the power tool is maintained.

Safety warnings for drills and hammer drills

TRUPER
INDUSTRIAL

Choose the right bit

- ⚠ **CAUTION** • Choose the right bit for the work piece. It reduces the risk of severe injury and makes the job easier.
- To drill concrete or stone, use bits specifically designed for concrete.
- To work on metal or plastic, use bits suitable for metal. Sizes encompass a minimum of 0.05" and up to the chuck maximum capacity (0.5").
- On wood, use regular bits suitable for wood. In any case, to drill 0.25" or smaller orifices, use bits designed to drill on metal.
- Do not try using bits exceeding the chuck capacity.
- Use well sharp and in good condition bits / accessories to optimize works.

Before using the hammer drill

- Before starting to work with the drill, take a few minutes to assess the job to be done and double-check all the safety caution rules.

⚠ **WARNING** • Fit the bit into the chuck. Remove the chuck wrench before drilling. Failure to follow this instruction shoots out the chuck wrench with great speed and cause severe injury.

⚠ **DANGER** • Before drilling walls, floors or ceiling, look for any built-in objects, like power cables and conductors or pipes.

⚠ **DANGER** • Verify the switch is in the OFF position before connecting the drill. Otherwise, it can unexpectedly start operating and could cause sever injuries.

⚠ **CAUTION** • Turn off and disconnect the tool before reversing the chuck's direction as well as fitting or replacing bits.

While operating the hammer drill

- Use the auxiliary handles, if supplied with the tool. Loss of control may result in personal injury.
- Hold the tool by the isolated parts. The cutting part of bit could come into contact with hidden wiring or with its own power cord. Making contact with a power cord causes the tool metal parts get electrified and may result in electric shock to the user.
- Do not force the tool to excessive workloads.

⚠ **CAUTION** • Turn off the hammer drill immediately if the bit gets stuck into de work piece. Then, remove the bit off the work piece. Do not try removing stuck bits turning on and off the tool.

- Do not apply too much force on the tool in order to accelerate the drilling procedure. The bit could get damaged and the tool would loose efficiency and useful life.

⚠ **WARNING** • A large diameter bit causes a higher reactive force leading to losing control over the tool. To avoid this possibility, firmly hold the tool with both hands and keep balanced footing. Drill at 90°

- Be prepared to relax the drilling force when the bit goes through the material. Sudden movements could break the bit or damage the hammer drill.

⚠ **CAUTION** • Do not touch the bit or the orifices immediately after drilling. Wait until they cool down to handle them. Do not try to cool them down using water or oil.

- Immediately after using do not set the tool where there are particles and / or dust. They can be absorbed into the tool mechanism and cause damage.

- Use earplugs when using the hammer drill.

Exposure to noise can cause hearing loss.

- Use dust mask and dust extractor if necessary.

Remember that materials such as asbestos, paint with lead, additives, some types of wood, metals or minerals are highly toxic.

- Use safety glasses.

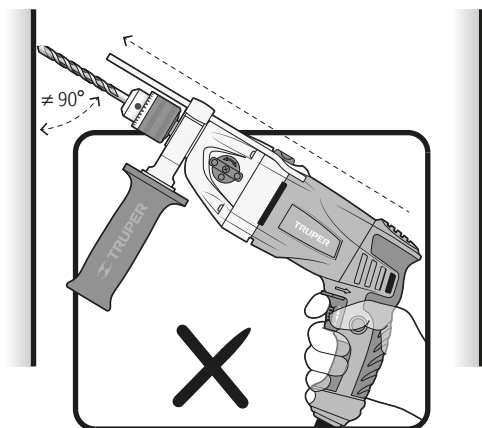

Wrong way to operate the hammer drill.

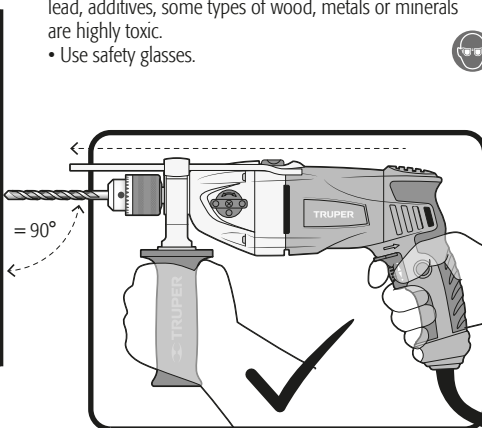

Right way to operate the hammer drill.

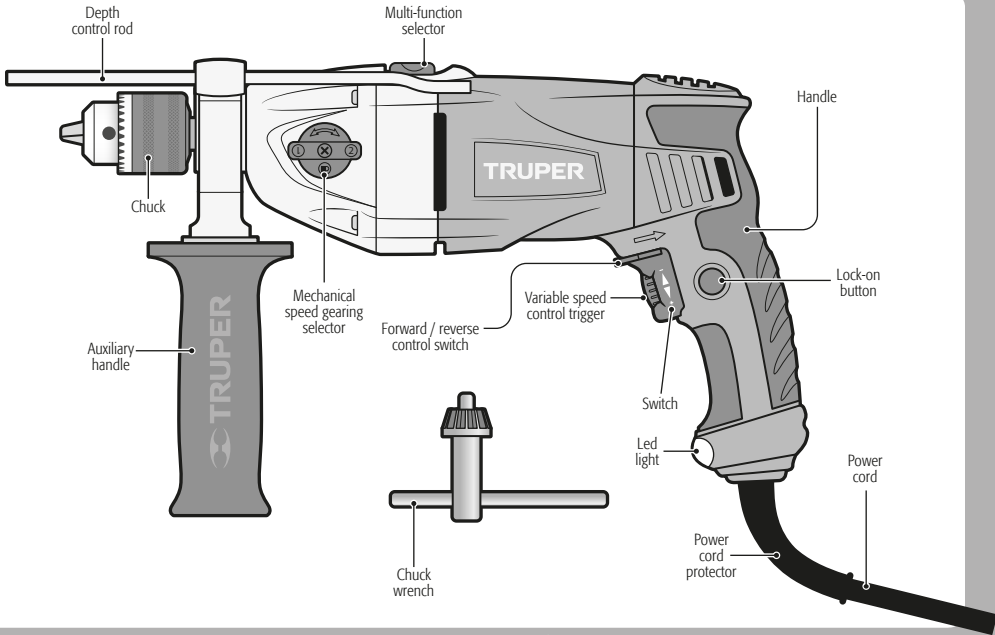

Preparation

Auxiliary handle and depth control rod Assembly.

- 1.** Turn the auxiliary handle clockwise to release it. The opening of the mount will pass freely over the chuck.
- 2.** Insert the hammer drill head through the auxiliary handle mount.
- 3.** Insert the depth control rod into the mount small orifice.
- 4.** Rotate the auxiliary handle together with its mount until it is set in the right position to operate the tool. The auxiliary handle is secured when the handle notches are attached to the edge of the gearbox.
- 5.** Turn the auxiliary handle to firmly set the mount onto the hammer drill head.

Steps 1 & 2

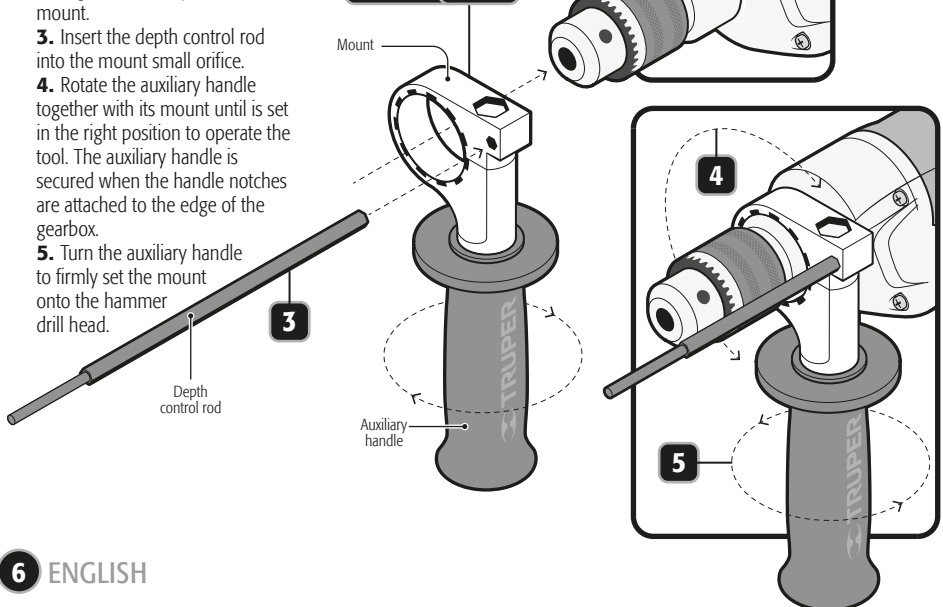

Preparation

TRUPER[®]
INDUSTRIAL

Bit Fitting

- Put the bit into the chuck until it stops. Fasten with the chuck wrench and tighten alternately the chuck into each of the orifices.

⚠ WARNING Clean off the bit and chuck burrs and any other debris. Otherwise the bit would not be properly fastened and cause severe personal injury.

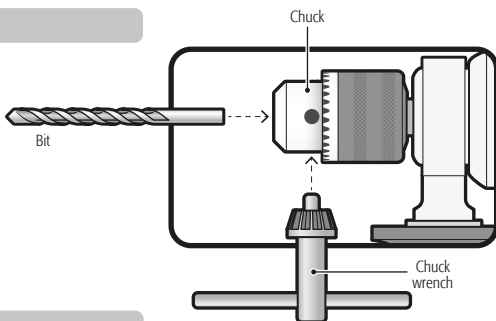

Adjustment of the depth control rod

- Loosen the auxiliary handle (see page 6 for Safety Handle Assembly) to allow for free movement on the rod.
- Move the depth rod so that the distance between the end of the rod and the end of the drill bit is equal to the desired drilling depth.
- Tighten the auxiliary handle (see page 6 Auxiliary Handle Assembly) to lock the rod in place.
- Stop when the end of the rod reaches the surface when drilling with the depth rod.

Varilla de control de profundidad

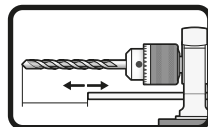
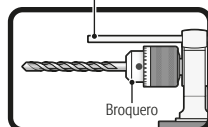

Start-up

Turn on and operation control

- Intermittent operation:
 - Connect the plug into the power inlet.
 - Press the switch **(A)** to start the hammer drill.
 - To stop, just release the switch.
- Continuous Operation:
 - Connect the plug into the power inlet.
 - Press the switch **(A)** and block it pressing the lock-on button **(B)**.
 - To stop, press and then, release the switch.

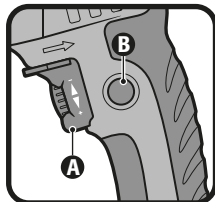

Selection of speed range (Mechanical speed)

- The two speeds that the rotary hammer has function in a similar way to those used in cars.
- The low speed (1) will give you a lot of torque (Twisting power).
- Use this speed when starting to drill large holes, either in metal or concrete, this will prevent the drill bit from getting stuck. Orient the number 1 towards the back.
- The high speed (2) has reduced torque but allows the rotary hammer to operate at higher revolutions per minute, which will make the rotary hammer, in its drilling function, drill wood or thin metal faster. Orient the number 2 towards the back.

⚠ CAUTION Do not rotate the selector while the tool is operating.

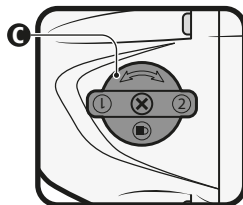

Speed control

- The tool can run in different speeds. Select by adjusting speed control (D) in the switch.
- Turn speed control clockwise to increase the hammer drill speed and torsion.
- Turn counterclockwise to lessen speed and torsion.

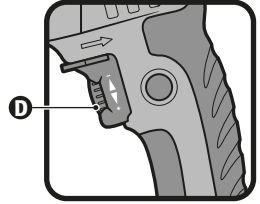

Changing from hammer drill to drill

- To drill concrete, floor tile or materials of similar hardness, move the impact-rotation selector (E) completely into the IMPACT position (pointing towards ←). The bit will simultaneously impact and rotate onto the material.
- To drill metal, wood or plastic, move the impact-rotation selector completely into the ROTATION position (pointing towards ↻). The bit will rotate onto the material.

⚠ WARNING Do not try to drill metal; wood or plastic with the hammer drill into IMPACT (pointing towards ←) mode setting. Otherwise the tool efficiency will lessen and the bit tip would get damaged.

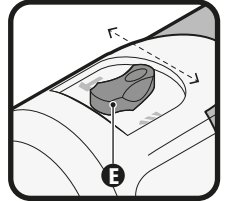

Rotation direction

- To get the bit to rotate forward and drill, move the rotation selector lever (F) towards the arrow pointing the chuck.
- To get the bit go reverse and use the tool as a screwdriver, move the rotation selector lever towards the arrow pointing the hammer drill handle.

⚠ WARNING Never use the tool in reverse when the impact-rotation selector is in the IMPACT (pointing towards ←) position, otherwise, the impact system will be severely damaged.

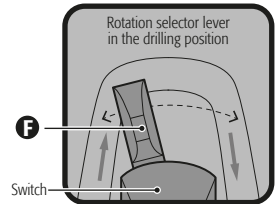

Maintenance

Chuck change

- Remove the auxiliary handle and open the chuck jaws.
- Using a screwdriver remove the left-threaded safety screw with a clockwise movement.
- Fit the long side of a Hex key (not included), in a vise and insert the short side of the Hex key (not included), to the chuck. Close the jaws.
- Move the rotation selector lever into the reverse position (pag 7, rotation direction) and fastening with a firm hand activate the hammer drill. The chuck will be released with the turn.
- Set the new chuck turning it into the hammer drill thread until it stops.
- Open fully the jaws and set the screw threading counter-clockwise. Tighten with a screwdriver.

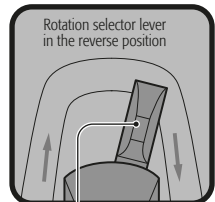
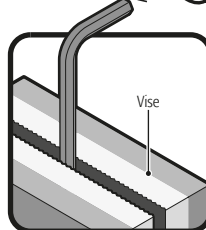
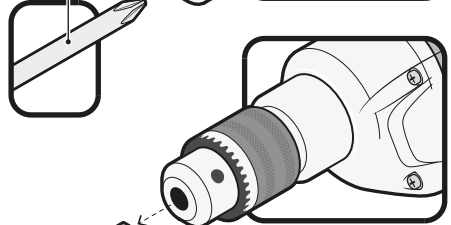
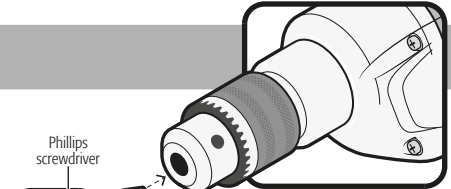

Rotation selector lever

Cleaning and care

- To guarantee an adequate motor cooling, always keep slots clean and free of obstructions.
- Regularly inspect all the mounting screws. Double-check they are properly tighten. If any screw is loose tighten immediately.



Service

- Service should only be made in a  **TRUPER®** Authorized Service Center. Service and maintenance performed by non-qualified people may be dangerous and lead to personal injuries. It also makes the product Warranty void.

Lubrication

- We recommend lubricating the tool transmission every carbon brush change in a  **TRUPER®** Authorized Service Center.
- However, within two or six months, depending on usage, take or send your tool to an Authorized Service Center to perform a complete cleaning, inspection, and lubrication. Tools that are constantly used in production work will have to be lubricated more frequently. Additionally, tools that have been "out of service" for long periods of time will need to be lubricated before being used again.

Carbon brush replacement

- Carbon brushes shall be checked periodically. When showing signs of wear go to a  **TRUPER®** Authorized Service Center to have both carbon brushes replaced.
- When replaced, ask the technician to inspect if the new carbon brushes move freely in the carbon brush housing. Ask to turn on the toll during 5 minutes to even the contact in the carbon brushes and the commuter.
- Use only original  **TRUPER®** spare carbon brushes, designed specifically with the right strength and electric resistance for each type of motor. Carbon brushes with different specifications may damage the motor.
- When replacing carbon brushes, always change both.

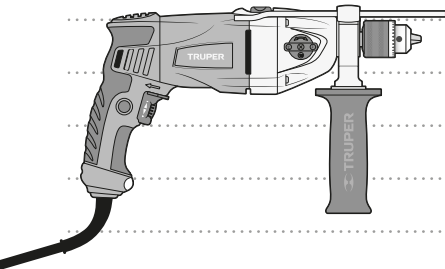

Authorized service centers

TRUPER®
INDUSTRIAL

In the event of any problem contacting a Truper Authorized Service Center, please see our webpage www.truper.com to get an updated list, or call our toll-free numbers **800 690-6990** or **800 018-7873** to get information about the nearest Service Center.

- AGUASCALIENTES** **DE TODO PARA LA CONSTRUCCIÓN**
GRAL. BARRAGÁN #1201, COL. GREMIAL, C.P. 20050, AGUASCALIENTES, AGS. TEL.: 449 994 0537
- BAJA CALIFORNIA** **SUCURSAL TIJUANA**
AV. LA ENCANTADA, LOTE #5, PARQUE INDUSTRIAL EL FLORIDO II, C.P. 22244, TIJUANA, B.C. TEL.: 664 969 5100
- BAJA CALIFORNIA SUR** **FIX FERRETERÍAS**
FELIPE ANGELES ESQ. RUIZ CORTINEZ S/N, COL. PUEBLO NUEVO, C.P. 23670, CD. CONSTITUCIÓN, B.C.S. TEL.: 615 132 1115
- CAMPECHE** **TORNILLERÍA Y FERRETERÍA AAA**
AV. ÁLVARO OBREGÓN #324, COL. ESPERANZA C.P. 24080 CAMPECHE, CAMP. TEL.: 981 815 2808
- CHIAPAS** **FIX FERRETERÍAS**
AV. CENTRAL SUR #27, COL. CENTRO, C.P. 30700, TAPACHULA, CHIS. TEL.: 962 118 4083
- CHIHUAHUA** **SUCURSAL CHIHUAHUA**
AV. SILVESTRE TERRAZAS #128-11, PARQUE INDUSTRIAL BAFAR, CARRETERA MÉXICO CUAUHTÉMOC, C.P. 31415, CHIHUAHUA, CHIH. TEL.: 614 434 0052
- CIUDAD DE MÉXICO** **FIX FERRETERÍAS**
EL MONSTRUO DE CORREGIDORA, CORREGIDORA # 35, COL. CENTRO, C.P. 06060, CUAUHTÉMOC, CDMX. TEL.: 55 5522 5051 / 5522 4861
- COAHUILA** **SUCURSAL TORREÓN**
CALLE METAL MECÁNICA #280, PARQUE INDUSTRIAL ORIENTE, C.P. 27278, TORREÓN, COAH. TEL.: 871 209 68 23
- COLIMA** **BOMBAS Y MOTORES BYMTESA DE MANZANILLO**
BLVD. MIGUEL DE LA MADRID #190, COL. 16 DE SEPTIEMBRE, C.P. 28239, MANZANILLO, COL. TEL.: 314 332 1986 / 332 8013
- DURANGO** **TORNILLOS ÁGUILA, S.A. DE C.V.**
MAZURIÑO #200, COL. LUIS ECHEVERRÍA, DURANGO, DGO. TEL.: 618 817 1946 / 618 818 2844
- ESTADO DE MÉXICO** **SUCURSAL CENTRO JILOTEPEC**
PARQUE INDUSTRIAL # 1, COL. PARQUE INDUSTRIAL JILOTEPEC, JILOTEPEC, EDO. DE MÉX. C.P. 54257 TEL.: 761 782 9101 EXT. 5728 Y 5102
- GUANAJUATO** **CÍA. FERRETERA NUEVO MUNDO S.A. DE C.V.**
AV. MÉXICO - JAPÓN #225, CD. INDUSTRIAL, C.P. 38010, CELAYA, GTO. TEL.: 461 617 7578 / 79 / 80 / 88
- GUERRERO** **CENTRO DE SERVICIO ECLIPSE**
CALLE PRINCIPAL MZ I LT. 1, COL. SANTA FE, C.P. 39010, CHILPANCIÑO, GRO. TEL.: 747 478 5793
- HIDALGO** **FERREPRECIOS S.A. DE C.V.**
LIBERTAD ORIENTE #304 LOCAL 50, INTERIOR DE PASAJE ROBLEDO, COL. CENTRO, C.P. 43600, TULANCINGO, HGO. TEL.: 775 755 6615 / 775 753 6616
- JALISCO** **SUCURSAL GUADALAJARA**
AV. ADOLFO B. HORN # 6800, COL: SANTA CRUZ DEL VALLE, C.P.: 45655, TLAJOMULCO DE ZUÑIGA, JAL. TEL.: 33 3606 5285 AL 90
- MICHOACÁN** **FIX FERRETERÍAS**
AV. PASEO DE LA REPÚBLICA #3140-A, COL. EX-HACIENDA DE LA HUERTA, C.P. 58050, MORELIA, MICH. TEL.: 443 334 6858
- MORELOS** **FIX FERRETERÍAS**
CAPITÁN ANZURES #95, ESQ. JOSÉ PERDIZ, COL. CENTRO, C.P. 62740, CUAUTLA, MOR. TEL.: 735 352 8951
- NAYARIT** **HERRAMIENTAS DE TEPIC**
MAZATLAN #117, COL. CENTRO, C.P. 63000, TEPIC, NAY. TEL.: 311 258 0540
- NUEVO LEÓN** **SUCURSAL MONTERREY**
CARRETERA LAREDO #300, 1B MONTERREY PARKS, COLONIA PUERTA DE ANAHUAC, C.P. 66052, ESCOBEDO, NUEVO LEÓN, TEL.: 81 8352 8791 / 81 8352 8790
- OAXACA** **FIX FERRETERÍAS**
AV. 20 DE NOVIEMBRE #910, COL. CENTRO, C.P. 68300, TUXTEPEC, OAX. TEL.: 287 106 5092
- PUEBLA** **SUCURSAL PUEBLA**
AV. PERIFÉRICO #2-A, SAN LORENZO ALMECATLA, C.P. 72710, CUAUHTLACINGO, PUE. TEL.: 222 282 8282 / 84 / 85 / 86
- QUERÉTARO** **ARU HERRAMIENTAS S.A. DE C.V.**
AV. PUERTO DE VERACRUZ #110, COL. RANCHO DE ENMEDIO, C.P. 76842, SAN JUAN DEL RÍO, QRO. TEL.: 427 268 4544
- QUINTANA ROO** **FIX FERRETERÍAS**
CARRETERA FEDERAL MZ. 46 LT. 3 LOCAL 2, COL. EJIDAL, C.P. 77710 PLAYA DEL CARMEN, Q.R. TEL.: 984 267 3140
- SAN LUIS POTOSÍ** **FIX FERRETERÍAS**
AV. UNIVERSIDAD #1850, COL. EL PASEO, C.P. 78320, SAN LUIS POTOSÍ, S.L.P. TEL.: 444 822 4341
- SINALOA** **SUCURSAL CULIACÁN**
AV. JESÚS KUMATE SUR #4301, COL. HACIENDA DE LA MORA, C.P. 80143, CULIACÁN, SIN. TEL.: 667 173 9139 / 173 8400
- SONORA** **FIX FERRETERÍAS**
CALLE 5 DE FEBRERO #517, SUR LT. 25 MZ. 10, COL. CENTRO, C.P. 85000, CD. OBREGÓN, SON. TEL.: 644 413 2392
- TABASCO** **SUCURSAL VILLAHERMOSA**
CALLE HELIO LOTES 1, 2 Y 3 MZ. #1, COL. INDUSTRIAL, 2A ETAPA, C.P. 86010, VILLAHERMOSA, TAB. TEL.: 993 355 7244
- TAMAULIPAS** **VM ORINGS Y REFACCIONES**
CALLE ROSITA #527 ENTRE 20 DE NOVIEMBRE Y GRAL. RODRIGUEZ, FRACC. REYNOSA, C.P. 88780, REYNOSA, TAMS. TEL.: 899 926 7552
- TLAXCALA** **SERVICIOS Y HERRAMIENTAS INDUSTRIALES**
PABLO SIDAR #132, COL. BARRIO DE SAN BARTOLOMÉ, C.P. 90970, SAN PABLO DEL MONTE, TLAX. TEL.: 222 271 7502
- VERACRUZ** **LA CASA DISTRIBUIDORA TRUPER**
BLVD. PRIMAVERA, ESQ. HORTENSIA S/N, COL. PRIMAVERA, C.P. 93308, POZA RICA, VER. TEL.: 782 823 8100 / 826 8484
- YUCATÁN** **SUCURSAL MÉRIDA**
CALLE 33 #600 Y 602, LOCALIDAD ITZINCAB Y MULSAY, MPIO. UMAN, C.P. 97390, MÉRIDA, YUC. TEL.: 999 912 2451

Code	Model	Brand
16666	ROTO-1/2NX2	TRUPER INDUSTRIAL

Warranty. Duration: 5 year. Coverage: parts, components and workmanship against manufacturing or operating defects, except if used under conditions other than normal; when it was not operated in accordance with the instructive; was altered or repaired by personnel not authorized by **Truper®**. To make the warranty valid, only present the product in the establishment where you bought it or in Corregidora 35, Centro, Cuauhtémoc, CDMX, 06060, where you can also purchase parts, components, consumables and accessories. The costs of transportation of the product that derive from its fulfillment of its service network are included. **Truper will not require any proof of purchase to make the warranty effective.** Phone number 800-018-7873. Made in China. Imported by Truper, S.A. de C.V. Parque Industrial 1, Parque Industrial Jilotepec, Jilotepec, Edo. de Méx. C.P. 54257, Phone number 761 782 9100.

Stamp of the business. Delivery date:



Código
16666Modelo
ROTO-1/2NX2Marca
TRUPER
INDUSTRIAL

Garantía. Duración: 5 años. Cobertura: piezas, componentes y mano de obra contra defectos de fabricación o funcionamiento, excepto si se usó en condiciones distintas a las normales; cuando no fue operado conforme instructivo; fue alterado o reparado por personal no autorizado por Truper®. Para hacer efectiva la garantía únicamente presente el producto en el establecimiento donde lo compró o en Corregidora 35, Centro, Cuauhtémoc, CDMX, 06060, donde también podrá adquirir partes, componentes, consumibles y accesorios. Incluye los gastos de transportación del producto que deriven de su cumplimiento de su red de servicio. Truper no solicitará ningún tipo de comprobante de pago para hacer efectiva la garantía. Tel. 800-018-7875. Made in/Hecho en China. Importador Truper, S.A. de C.V. Parque Industrial 1, Parque Industrial Jilotepec, Jilotepec, Edo. de Méx. C.P. 54257, Tel. 761 782 9100.

Sello del establecimiento comercial. Fecha de entrega:

En caso de tener algún problema para contactar un Centro de Servicio Autorizado Truper® consulte nuestra página www.truper.com donde obtendrá un listado actualizado, o llame al: 800 690-6990 o 800 018-7873 donde le informan

ran cuál es el Centro de Servicio más cercano.

Centros de servicio autorizados

<p>MORELOS FIX FERRERÍAS CAPTÁN ANZURES #495, ESQ. JOSÉ PERDIZ, COL. CENTRO, C.P. 62740, CUAUTLA, MOR. TEL.: 755 552 8951</p>	<p>NAVARRIT HERRAMIENTAS DE TEPIC MAZATLÁN #117, COL. CENTRO, C.P. 63000, TEPIC, NAV. TEL.: 311 258 0540</p>	<p>AGUASCALIENTES DE TODO PARA LA CONSTRUCCIÓN AGUASCALIENTES, AGS. TEL.: 449 994 0557 GRAL. BARBAGÁN #1201, COL. GEMINAL, C.P. 20050.</p>	<p>BAJA CALIFORNIA SUCURSAL TIJUANA AV. LA ENCANTADA LOTE #5, PARQUE INDUSTRIAL EL FLORIDO II, C.P. 22244, TIJUANA, B.C. TEL.: 664 969 5100</p>	<p>CALIFORNIA SUR FIX FERRERÍAS FEIJER ANCELES ESQ. RUIZ CORTINEZ S/N, COL. NUEVO, C.P. 25670, CO. CONSTITUCIÓN, B.C.S. TEL.: 615 152 1115</p>	<p>CAMPESHE TORNILLERÍA Y FERRERÍA AAA AV. ALVARO OBREGÓN #524, COL. ESPERANZA C.P. 24080 CAMPECHE, CAMP. TEL.: 981 818 2808</p>	<p>CHIAPAS FIX FERRERÍAS AV. CENTRAL SUR #27, COL. CENTRO, C.P. 30700, TAPACHULA, CHIS. TEL.: 962 118 4083</p>	<p>CHIHUAHUA SUCURSAL CHIHUAHUA AV. SILVESTRE TERREZAS #128-11, PARQUE INDUSTRIAL BARR. CARRETERA MEXICO CUAUHTEMOC, C.P. 31415, CHIHUAHUA, CHIH. TEL. 614 434 0052</p>	<p>CIUDAD DE MEXICO FIX FERRERÍAS EL MONSTRUO DE CORREGIDORA, CORREGIDORA # 35, COL. CENTRO, C.P. 06060, CUAUHTEMOC, CDMX. TEL.: 55 5522 5051 / 5522 4861</p>	<p>COAHUILA SUCURSAL TORREÓN CALLE METAL MECÁNICA #80, PARQUE INDUSTRIAL ORIENTE, C.P. 27278, TORREÓN, COAH. TEL.: 871 209 68 25</p>	<p>COLIMA BOMBAS Y MOTORES BVMETA DE MANZANILLO BIAD MIGUEL DE LA MADRID #190, COL. 16 DE SEPTIEMBRE, C.P. 28259, MANZANILLO, COL. TEL.: 314 352 1966 / 352 8013</p>	<p>DURANGO TORNILLOS ÁGUILA, S.A. DE C.V. DCO.TEL.: 618 817 1946 / 618 818 2844</p>	<p>ESTADO DE MEXICO SUCURSAL CENTRO JILOTEPEC PARQUE INDUSTRIAL #1, COL. PARQUE INDUSTRIAL JILOTEPEC, JILOTEPEC, EDO. DE MEX. TEL.: 761 782 9101 EXT. 5728 Y 5102</p>	<p>GUANAJUATO CIA. FERRERIA NUEVO MUNDO S.A. DE C.V. AV. MEXICO - JAFÓN 2255, CD. INDUSTRIAL, C.P. 38010, CELVA, GTO. TEL.: 461 617 7578 / 79 / 80 / 88</p>	<p>GUERRERRO CENTRO DE SERVICIO ECLIPSE CALLE PRINCIPAL MZ1 LT 1, COL. SANTA FE, C.P. 39010, CHILPANCIANGO, GRO. TEL.: 747 478 5795</p>	<p>HIDALGO FERRERECIOS S.A. DE C.V. LIBERTAD ORIENTE #504 LOCAL 30, INTERIOR DE PASARE ROBLEDO, COL. CENTRO, C.P. 43600, TULANGCIÑO, HGO. TEL.: 775 753 6615 / 775 753 6616</p>	<p>JALISCO SUCURSAL GUADALAJARA AV. ADOLFO B. HORN # 6800, COL. SANTA CRUZ DEL VALLE, C.P.: 45655, TLAMUJILCO DE ZUNIGA, JAL. TEL.: 35 3606 5285 AL 90</p>	<p>MICHOACÁN FIX FERRERÍAS AV. PASO DE LA REPUBLICA #374-A, COL. EXHACIENDA DE LA HUERTA, C.P. 58050, MORELIA, MICH. TEL.: 443 354 6858</p>
<p>YUCATÁN SUCURSAL MÉRIDA CALLE 33 #600 Y 602, LOCALIDAD ITZINCAB Y MULSAN, MPIO. UMMAY, C.P. 97390, MÉRIDA, YUC. TEL.: 999 912 2451</p>	<p>VERACRUZ LA CASA DISTRIBUIDORA TRUPER BLVD. PIRAMAYRA ESQ. GARCÍA VER, PIMAVERA, C.P. 93308, POZA RICA, VER. TEL.: 782 825 8100 / 826 8448</p>	<p>TLAXCALA SERVICIOS Y HERRAMIENTAS INDUSTRIALES PABLO SIDAR #132, COL. BARRIO DE SAN BARTOLOMÉ, C.P. 90970, SAN PABLO DEL MONTE, TLAX. TEL.: 222 271 7502</p>	<p>TAMAULIPAS VM FRINGS Y REFACCIONES CALLE ROSITA #527, ENTRE 20 DE NOVIEMBRE Y GRAL. RODRIGUEZ, FRAC. REVOSA, C.P. 88780, REVOSA, TAMS. TEL.: 899 926 7552</p>	<p>SONORA FIX FERRERÍAS CALLE 5 DE FEBRERO #517, SUR IT. 25 MZ. 10, COL. CENTRO, C.P. 85000, CD. OBRERÓN, SON. TEL.: 644 415 2522</p>	<p>SINALOA SUCURSAL CUICUILA AV. JESÚS KUMATE SUR #4301, COL. HACIENDA DE LA MORA, C.P. 80143, CUICUILA, SIN. TEL.: 667 175 9159 / 173 8400</p>	<p>SAN LUIS POTOSÍ FIX FERRERÍAS AV. UNIVERSIDAD #1850, COL. EL PASCO, C.P. 78520, SAN LUIS POTOSÍ, S.L.P. TEL.: 444 822 4341</p>	<p>QUINTANA ROO FIX FERRERÍAS CARRETERA FEDERAL MZ. 46 LT. 3 LOCAL 2, COL. EIDAL, C.P. 77710 PLAMA DEL CARMEN, Q.R. TEL.: 984 267 3140</p>	<p>QUERÉTARO AHU HERRAMIENTAS S.A DE C.V. AV. PUERTO DE VERACRUZ #110, COL. RANCHO DE ENMEDIO, C.P. 76842, SAN JUAN DEL RÍO, Q.RO. TEL.: 427 268 4544</p>	<p>PUEBLA SUCURSAL PUEBLA AV. PERRIERO #2-A, SAN LORENZO ALMECILLA, A.P. 22710 CUANTUATLÁNCO, PUE. TEL.: 222 282 8282 / 84 / 85 / 86</p>	<p>OAXACA FIX FERRERÍAS AV. 20 DE NOVIEMBRE #910, COL. CENTRO, C.P. 68300, TUXTEPEC, OAX. TEL.: 287 106 3092</p>	<p>BAJA CALIFORNIA SUR FIX FERRERÍAS CALLE LARERO #500, 1B MONTERREY PARKS, COLONIA PUERTA DE ANÁHUAC, C.P. 66052, ESCOBEDO, NUEVO LEÓN, TEL.: 81 8352 8791 / 81 8352 8790</p>						

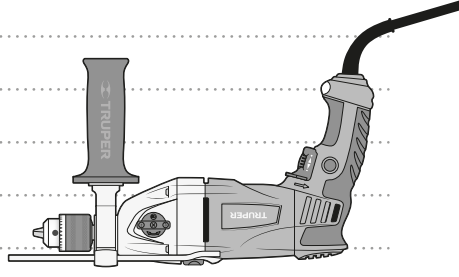

Mantenimiento

Limpeza y cuidados

- Siempre mantenga las ventillas limpias y libres de obstrucciones para garantizar un enfriamiento adecuado del motor.
- Inspeccione regularmente todos los tornillos de montaje y asegúrese de que estén apretados correctamente. En caso de que alguno de los tornillos esté suelto, aprétele inmediatamente.

Servicio

- El servicio de las herramientas debe ser realizado únicamente en un Centro de Servicio Autorizado **TRUPER**. El servicio y mantenimiento realizado por personas no calificadas puede resultar peligroso y llegar a ocasionar daños personales además de invalidar la garantía del producto.

Lubricación

- Se recomienda que la transmisión de la herramienta sea lubricada cada cambio de carbones en un Centro de Servicio Autorizado **TRUPER**.
- Sin embargo, en dos a seis meses, dependiendo del uso, lleve o envíe su herramienta a un Centro de Servicio Autorizado para que realicen una limpieza, inspección y lubricación completas. Las herramientas que se utilizan constantemente en trabajos de producción tendrán que volver a lubricarse con más frecuencia, además, las herramientas que hayan estado "fuera de servicio" durante largos periodos de tiempo, deberán volver a lubricarse antes de volver a utilizarse.

Cambio de carbones

- Los carbones deben revisarse periódicamente, y ser reemplazados siempre por un Centro de Servicio Autorizado **TRUPER** cuando se hayan desgastado.
- Después de que hayan sido reemplazados, pida que se inspeccione si los nuevos carbones pueden moverse libremente en el porta-carbón y solicite que enciendan la herramienta durante 5 minutos para emparejar el contacto de los carbones y el conmutador.
- Solo se deben usar carbones de repuesto originales **TRUPER**, diseñados específicamente con la dureza y la resistencia eléctrica adecuada para cada tipo de motor. Los carbones fuera de especificaciones pueden dañar el motor.
- Cuando se haga el cambio de carbones siempre se deben de cambiar los dos carbones.

Preparación

Instalación de la broca

• Introduzca la broca dentro del broquero hasta que tope y asegúrela con la llave de broquero apretando el broquero en cada uno de los orificios atornillados.
ADVERTENCIA Limpie las rebabas y cualquier otro objeto extraño de la broca y el broquero, de lo contrario la broca puede no quedar bien apretada y causar lesiones personales serias.

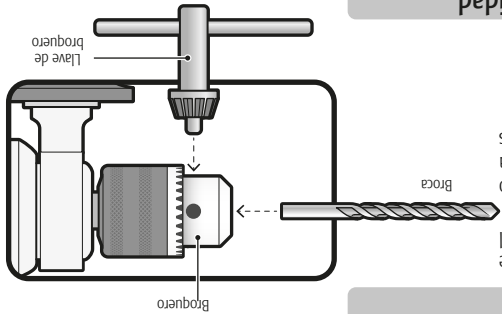

Ajuste de varilla de control de profundidad

• Afloje el mango auxiliar (ver Página 6; ensamble de mango auxiliar), para permitir el libre movimiento de la varilla.
 • Mueva la varilla de profundidad de manera que la distancia entre el extremo de la varilla y el extremo de la broca sea igual a la profundidad de taladrado deseada.
 • Apriete el mango auxiliar (ver Página 6; ensamble de mango auxiliar), para bloquear la varilla en posición.

varilla llegue a la superficie.
 • Cuando taladre con la varilla de profundidad, pare cuando el extremo de la

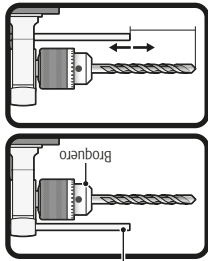

Puesta en marcha

Encendido y control de operación

• Operación intermitente:
 Conecte la clavija al tomacorriente.
 Presione el interruptor (A) para hacer que el rotomartillo empiece a funcionar.
 Para interrumpir su uso, simplemente suelte el interruptor.

• Operación continua:
 Conecte la clavija al tomacorriente.
 Presione el interruptor (A) y bloquéelo, apretando el botón de uso continuo (B).
 Para interrumpir su funcionamiento, presione y después suelte el interruptor.

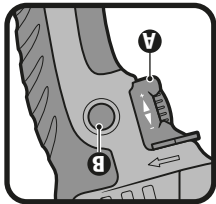

Selección de rango de velocidad (Velocidad mecánica)

Las dos velocidades con que cuenta el rotomartillo funcionan de manera similar a las que se usa en los autos.
 La velocidad baja (1) le dará mucho torque (poder de torsión).
 Use esta velocidad cuando empiece a taladrar orificios grandes, ya sea en metal o concreto. Esto evitará que la broca se atasque. Oriente hacia la parte posterior el número 1.
 La velocidad alta (2) tiene un torque reducido pero permite que el rotomartillo opere a mayores revoluciones por minuto, lo que hará que el rotomartillo, en su función de taladro, perforo más rápido la madera o metal delgado, oriente hacia la parte posterior el número 2.
¡ATENCIÓN! No gire el selector mientras la herramienta esté operando.

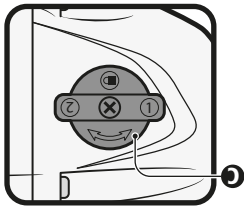

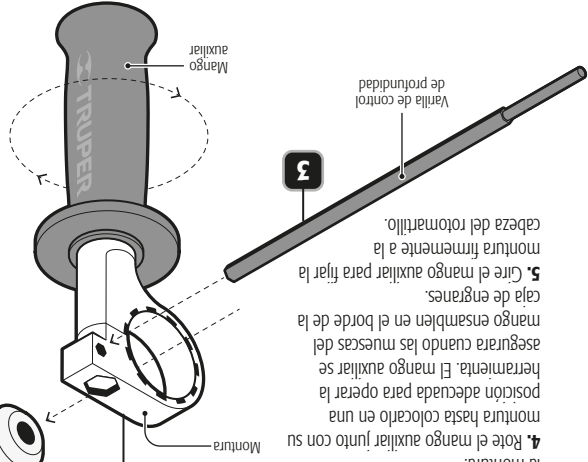
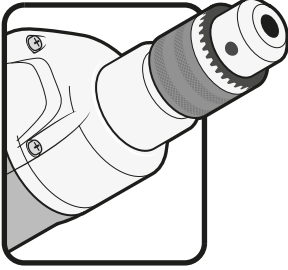
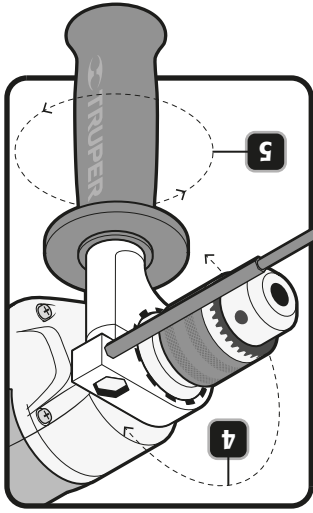

Pasos 1 y 2

1. Círe el mango auxiliar en sentido horario mientras esta libre, para que la apertura de la montura pase libremente sobre el broquero.
2. Inserte la cabeza del rotomartillo por la montura del mango auxiliar.
3. Inserte la varilla de control de profundidad en el orificio pequeño de la montura.
4. Rote el mango auxiliar junto con su montura hasta colocarlo en una posición adecuada para operar la herramienta. El mango auxiliar se asegurará cuando las muescas del mango ensamblen en el borde de la caja de engranes.
5. Círe el mango auxiliar para fijar la montura firmemente a la cabeza del rotomartillo.

Ensamble de mango auxiliar y varilla de control de profundidad.

Preparación

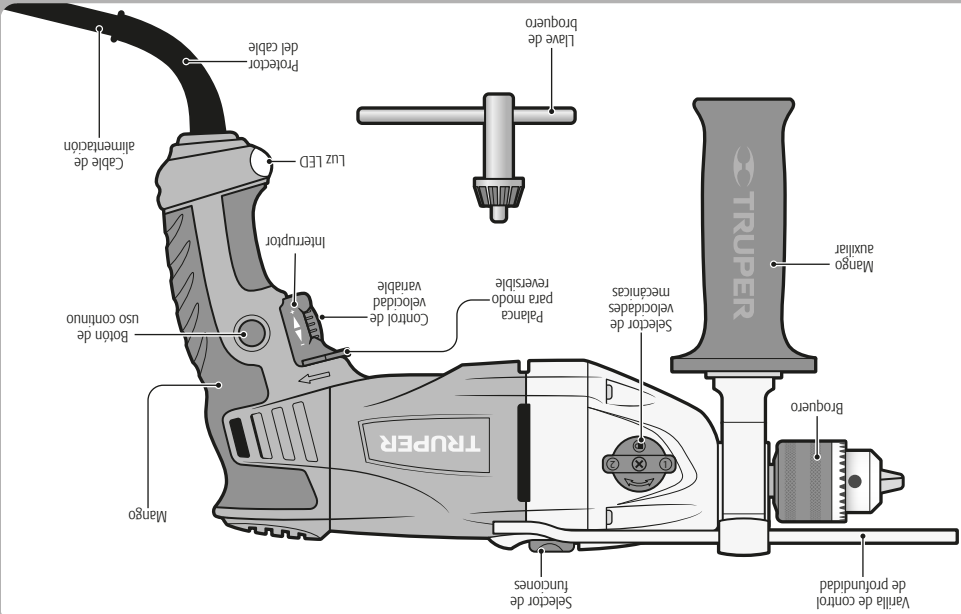

Partes

Forma correcta de operar el rotomartillo

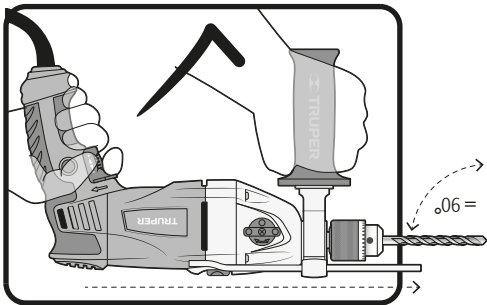

- Utilice los mangos auxiliares, si se proporcionan con la herramienta. La pérdida de control puede causar lesiones personales.
- Sostenga la herramienta por las superficies aislantes, sobre todo al realizar trabajos en los que la parte de corte de la broca pueda hacer contacto con cables de metalicos de la herramienta también tengan corriente y con un cable conductor de corriente hace que las piezas metálicas de la herramienta también tengan corriente y puedan provocar una descarga eléctrica al operador.
- ⚡
- No someta la herramienta a esfuerzos excesivos.
- Si la broca se atasca en la pieza de trabajo, apague el rotomartillo de inmediato. Luego retire la broca de la pieza de trabajo. No intente retirar las brocas atoradas encendiendo y apagando la herramienta.
- No ejerza demasiada presión a la herramienta con tal de acelerar la perforación. De lo contrario la broca se dañaría y la eficiencia de la herramienta disminuiría al igual que su vida útil.
- En cuanto más grande sea el diámetro de la broca, la fuerza reactiva es mayor, lo que puede provocar una pérdida del control de la herramienta. Para evitar esta posibilidad sujete firmemente la herramienta con ambas manos y mantenga una posición equilibrada sobre ambos pies mientras perfora a 90°.
- Esté atento y preparado para relajar la fuerza en cuanto la broca atraviese el material. Los movimientos repentinos pueden romper la broca o dañar el cuerpo de la herramienta.
- No toque la broca ni las perforaciones inmediatamente después de taladrar. Espere a que se enfríen para manipularlas. No intente enfriarlas con agua o aceite.
- Evite colocar la herramienta en un sitio con partículas y/o polvo inmediatamente después de haber sido usada, estas pueden ser absorbidas dentro del mecanismo de la herramienta y así dañarla.
- Usar protectores para los ojos cuando se utilice el rotomartillo. La exposición al ruido puede causar pérdida auditiva.
- Utilice mascarilla anti polvo y un equipo extractor de polvo si es necesario. Recuerde que trabajar materiales como asbesto, pinturas con plomo, aditivos, algunos tipos de madera, metales es altamente tóxico.
- Utilice gafas de seguridad.

Mientras opera el rotomartillo

Forma incorrecta de operar el rotomartillo

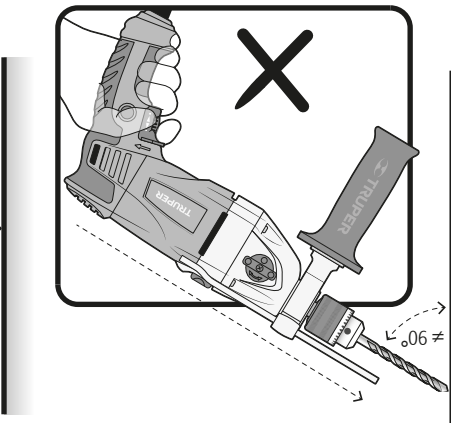

- Tómese su tiempo para evaluar el trabajo a realizar y asegúrese de haber respetado todas las precauciones necesarias antes de comenzar a taladrar.
- Ajuste correctamente la broca al broquero. Quite la llave del broquero antes de comenzar a taladrar. Si no se quita la llave, ésta puede salir despedida a gran velocidad y provocar lesiones graves.
- Antes de perforar en una pared, suelo o techo, asegúrese de que no haya objetos empotrados, tales como cables, conducciones eléctricas o tuberías.
- ⚡
- Asegúrese que el interruptor esté apagado (ver pag. 7 sección encendido y control de operación) antes de conectar la herramienta, de lo contrario ésta comenzará a funcionar inesperadamente.
- Apague y desconecte la herramienta antes de invertir el sentido del giro del broquero, así como de instalar o reemplazar una broca.

Antes de operar el rotomartillo

- Elija la broca apropiada para el material a trabajar, esto reduce el riesgo de lesiones graves y agilita el trabajo.
- En caso de perforar hormigón o piedra, use brocas específicas para concreto.
- Para metal o plástico use brocas para trabajos en metal. Las medidas abarcan un mínimo de 1,5 mm hasta la capacidad máxima del broquero (15 mm).
- Para madera use brocas ordinarias para trabajos de madera. En cualquier caso, perforando orificios de 6,5 mm o menos, use brocas para trabajos en metal.
- No intente utilizar brocas que excedan la capacidad del broquero.

Elija la broca apropiada

Advertencias de seguridad para uso de taladros y rotomartillos

Advertencias generales de seguridad para herramientas eléctricas

ADVERTENCIA! Lea detenidamente todas las advertencias de seguridad y todas las instrucciones que se encuentran a continuación. La omisión de alguna de ellas puede dar como resultado un choque eléctrico, incendio y/o daño serio. **Conserve las advertencias y las instrucciones para futuras referencias.**

Área de trabajo
Mantenga el área de trabajo limpia y bien iluminada. Las áreas desordenadas y oscuras son propensas a accidentes.



No maneje la herramienta en ambientes explosivos, como en presencia de líquido, gas o polvo inflamables. Las herramientas eléctricas producen chispas que pueden encender material inflamable.



Mantenga alejados a los niños y curiosos cuando opere la herramienta. Las distracciones pueden hacer que pierda el control.



Seguridad eléctrica

La clavija de la herramienta debe coincidir con el tomacorriente. Nunca modifique una clavija. No use ningún tipo de adaptador para clavijas de herramientas puestas a tierra. Clavijas modificadas y enchufes diferentes aumentan el riesgo de choque eléctrico.



Evite el contacto del cuerpo con superficies puestas a tierra como tuberías, radiadores, cocinas eléctricas y refrigeradores. Hay un mayor riesgo de choque eléctrico si el cuerpo está puesto a tierra.

No exponga la herramienta a la lluvia o condiciones de humedad. El agua que ingresa en la herramienta aumenta el riesgo de choque eléctrico.

No fuerce el cable. Nunca use el cable para transportar, levantar o desconectar la herramienta. Mantenga el cable lejos del calor, aceite, orillas afiladas o piezas en movimiento. Los cables dañados o entredados aumentan el riesgo de choque eléctrico.

Cuando maneje una herramienta en exteriores, use una extensión especial para uso en exteriores. El uso de una extensión adecuada para exteriores reduce el riesgo de choque eléctrico.

Si el uso de la herramienta en un lugar húmedo es inevitable, use una alimentación protegida por un interruptor de circuito de falla a tierra (GFCI). El uso de un GFCI reduce el riesgo de choque eléctrico.

Seguridad personal
Esté alerta, vigile lo que está haciendo y use el sentido común cuando maneje una herramienta. No la use si está cansado o bajo la influencia de drogas, alcohol o medicamentos.

Un momento de distracción mientras maneja la herramienta puede causar un daño personal. Use equipo de seguridad. Use siempre protección para los ojos. El uso de equipo de seguridad como lentes de seguridad, mascarilla antipolvo, zapatos antideslizantes, casco y protección para los oídos en condiciones apropiadas, reduce de manera significativa los daños personales.



Evite arranques accidentales. Asegúrese de que el interruptor está en posición "apagado" antes de conectar a la fuente de alimentación y/o a la batería o transportar la herramienta. Transportar herramientas eléctricas con el dedo sobre el interruptor o conectar herramientas eléctricas que tienen el interruptor en posición de "encendido" puede causar accidentes.

Refire cualquier llave o herramienta de ajuste antes de arrancar la herramienta eléctrica. Las llaves o herramientas que quedan en las partes rotativas de la herramienta pueden causar un daño personal.

No sobrepase su campo de acción. Mantenga ambos pies bien asentados sobre el suelo y conserve el equilibrio en todo momento. Esto permite un mejor control de la herramienta en situaciones inesperadas.

Vista adecuadamente. No vista ropa suelta o joyas. Mantenga su pelo, su ropa y guantes alejados de las piezas en movimiento. La ropa o el pelo suelto o las joyas pueden quedar atrapados en las piezas en movimiento.

En caso de contar con dispositivos de extracción y recolección de polvo conectados a la herramienta, verifique sus conexiones y úselos correctamente. El uso de estos dispositivos reduce los riesgos relacionados con el polvo.

Uso y cuidados de la herramienta
No fuerce la herramienta. Use la herramienta adecuada para el trabajo a realizar. La herramienta adecuada hace un trabajo mejor y más seguro cuando se usa al ritmo para el que fue diseñada.



No use la herramienta si el interruptor no funciona. Cualquier herramienta eléctrica que no pueda encenderse o apagarse es peligrosa y debe repararse antes de ser operada. Desconecte la herramienta de la fuente de alimentación y/o de la batería antes de efectuar cualquier ajuste, cambiar accesorios o almacenarla. Estas medidas reducen el riesgo de arrancar la herramienta accidentalmente.

Almacene las herramientas fuera del alcance de los niños y no permita su manejo por personas no familiarizadas con las herramientas o con las instrucciones.

Las herramientas eléctricas son peligrosas en manos no entrenadas. Déle mantenimiento a la herramienta. Compruebe que las partes móviles no estén desalineadas o trabadas, que no haya piezas rotas u otras condiciones que puedan afectar su operación. Repare cualquier daño antes de usar la herramienta. Muchos accidentes son causados por el escaso mantenimiento de las herramientas. Mantenga los accesorios de corte afilados y limpios. Los accesorios de corte en buenas condiciones son menos probables de trabarse y más fáciles de controlar.

Use la herramienta, sus componentes y accesorios de acuerdo con estas instrucciones y de la manera prevista para el tipo de herramienta, en condiciones de trabajo adecuadas. El uso de la herramienta para aplicaciones diferentes para las que está diseñada podría causar una situación de peligro.

Servicio
Repare la herramienta en un Centro de Servicio Autorizado TRUPER usando sólo piezas de repuesto idénticas.

Para mantener la seguridad de la herramienta.

Especificaciones técnicas

TRUPER®
INDUSTRIAL

ROTO-1/2NX2

• Código	16666
• Descripción	Rotomartillo
• Broquero	1/2" (13 mm)
• Tensión	127 V ~
• Frecuencia	60 Hz
• Corriente	9 A
• Potencia	1 200 W
• Funciones	Rotomartillo - Taladro
• Velocidad	Posición 1: 0 - 1 400 r/min Posición 2: 0 - 3 300 r/min
• Golpes por minuto	Posición 1: 0 - 22 400 golpes/min Posición 2: 0 - 52 800 golpes/min
• Capacidad de perforación	• concreto: 3/4" (19 mm) acero: 1/2" (13 mm) madera: 1-1/2" (38 mm)
• Línea de rotación	Adelante - Reversa
• Ciclo de trabajo	50 minutos de trabajo por 20 minutos de descanso. Máximo 6 horas diarias
• Conductores	H05RN-F 2x1,0 mm ² con temperatura de aislamiento de 105 °C
• Aislamiento	Clase II
• Grado IP	IP20

ADVERTENCIA

Si el cable de alimentación se daña, éste debe ser reemplazado por el fabricante o Centro de Servicio Autorizado **TRUPER** con el fin de evitar algún riesgo de descarga accidental considerable. La construcción del aislamiento eléctrico de esta herramienta es alterado por sapicaduras o derramamiento de líquidos durante su operación. No la exponga a la lluvia, líquidos y/o humedad. Antes de obtener acceso a las terminales, todos los circuitos de alimentación deben ser desconectados.



ADVERTENCIA

Las herramientas de doble aislamiento y aislamiento reforzado están equipadas con una clavija polarizada (una pata es más ancha que la otra). Esta clavija cabe en cualquier enchufe polarizado y sólo puede conectarse en contacto con un enchufe polarizado. Si aún así no cabe, póngase en contacto con un electricista calificado o instale un enchufe polarizado. No altere la clavija en forma alguna. Ambos tipos de aislamiento eliminan la necesidad de un cable de corriente de tres partes con conexión a tierra o de un sistema de corriente eléctrica con conexión a tierra.



ADVERTENCIA

Al usar un cable de extensión, asegúrese de usar el calibre suficiente para transportar la corriente que consumirá su herramienta. Un cable de un calibre inferior ocasionará caídas de tensión en la línea, teniendo como resultado pérdida de potencia y sobrecalentamiento del motor. La siguiente tabla muestra el tamaño correcto que debe usarse dependiendo de la longitud del cable y de la capacidad de amperes indicada en la placa de datos de la herramienta. Si tiene dudas use el siguiente calibre más alto.

Requerimientos eléctricos

Capacidad en Amperes

de 0 A hasta 10 A de 10 A hasta 13 A de 13 A hasta 15 A de 15 A hasta 20 A

3 (uno a tierra)

Número de conductores

de 1,8 m a 15 m | mayor de 15 m

18 AWG(*)
16 AWG
14 AWG
8 AWG

16 AWG
14 AWG
12 AWG
6 AWG

ADVERTENCIA

Al operar herramientas eléctricas en exteriores, utilice una extensión especial para el uso en exteriores y reduzca el riesgo de sufrir una descarga eléctrica. Al operar herramientas eléctricas en exteriores, utilice una extensión especial para el uso en exteriores "marca **VOLTECK**". Estas extensiones son diseñadas para el uso en exteriores y reducen el riesgo de sufrir una descarga eléctrica.

* Se permite utilizar siempre y cuando las extensiones mismas cuenten con un artefacto de protección contra sobrecorriente.

MWG =

Calibre de alambre estadounidense (American Wire Gauge). Referencia: NMX-F-195-AN-CE.







Recomendaciones de uso y cuidados

3	Especificaciones técnicas
3	Requerimientos eléctricos
4	Advertencias generales de seguridad para herramientas eléctricas
5	Advertencias de seguridad para uso de taladros y rotomartillos
6	Partes
6	Preparación
7	Puesta en marcha
8	Mantenimiento
10	Notas
11	Centros de servicio autorizados
12	Póliza de garantía

Para poder sacar el máximo provecho de la herramienta, alargar su vida útil, hacer válida la garantía en caso de ser necesario y evitar riesgos o lesiones graves, es fundamental leer este instructivo por completo antes de usar la herramienta.

Guarde este instructivo para futuras referencias. Los gráficos de este instructivo son para referencia, pueden variar del aspecto real de la herramienta.

ATENCIÓN

-  Realice **MANTENIMIENTO** periódico a su máquina (página 8).
-  No cambie los selectores mientras el broquero esté girando.
-  **NUNCA** use el cable para transportar, levantar o desconectar la herramienta.
-  **EXCEDER EL CICLO DE TRABAJO REDUCE LA VIDA ÚTIL DE SU HERRAMIENTA**
50 min de trabajo por 20 min de descanso. Máximo diario 6 horas.
-  **PARA PROLONGAR LA VIDA DE SU HERRAMIENTA, LIMPIE CON AIRE COMPRIMIDO (SOPLETEAR), DESPUÉS DE CADA USO.**



EXCEDER EL CICLO DE TRABAJO REDUCE LA VIDA ÚTIL DE SU HERRAMIENTA
50 min de trabajo por 20 min de descanso. Máximo diario 6 horas.

PARA PROLONGAR LA VIDA DE SU HERRAMIENTA, LIMPIE CON AIRE COMPRIMIDO (SOPLETEAR), DESPUÉS DE CADA USO.

ATENCIÓN



Lea este instructivo por completo antes de usar la herramienta.



ATENCIÓN

ROTO-1/2NX2

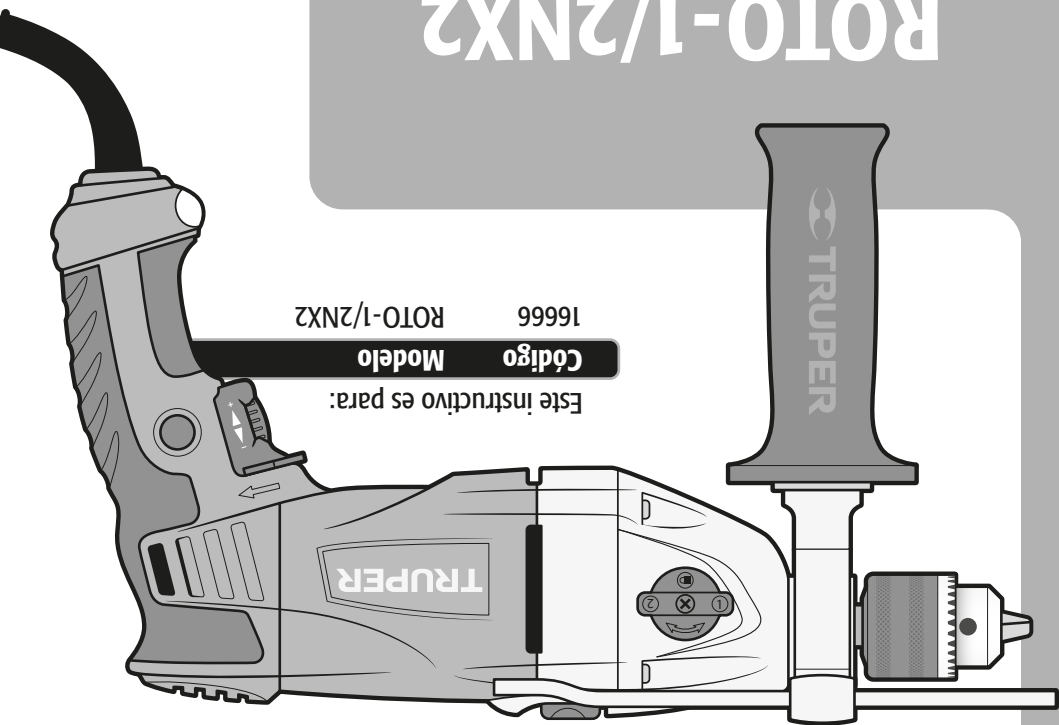

Este instructivo es para:
Código 16666
Modelo ROTO-1/2NX2

Instructivo de Rotomartillo

Potencia 1 200 W
Broquero 13 mm 1/2"

TRUPER
INDUSTRIAL

ESPAÑOL
ENGLISH