

ENGLISH  
ESPAÑOL



# TRUPER®

## Manual Polisher

**1.6 Hp**

Power

**7"**

Disc

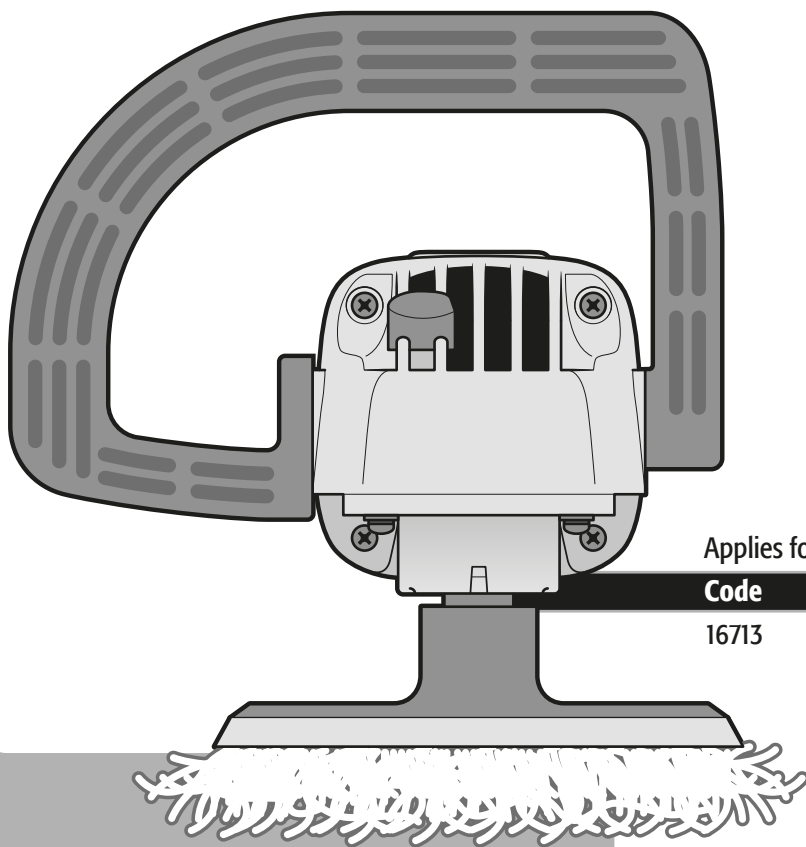

Applies for

Code	Model
16713	PULA-7A3-2

# PULA-7A3-2

**CAUTION**

Read this manual thoroughly  
before using the tool.



Technical Data .....	<b>3</b>
Power Requirements .....	<b>3</b>
 General power tool safety warnings .....	<b>4</b>
 Safety warnings for polishers .....	<b>5</b>
Parts .....	<b>7</b>
Assembly .....	<b>7</b>
Start Up .....	<b>8</b>
Maintenance .....	<b>9</b>
Notes .....	<b>10</b>
Authorized Service Centers .....	<b>11</b>
Warranty Policy .....	<b>12</b>

** CAUTION**

To gain the best performance of the tool, prolong the duty life, make the Warranty valid if necessary and to avoid hazards or fatal injuries please read and understand this Manual before using the tool.

Keep this manual for future references.

The illustrations in this manual are for reference only. They might be different from the real tool.

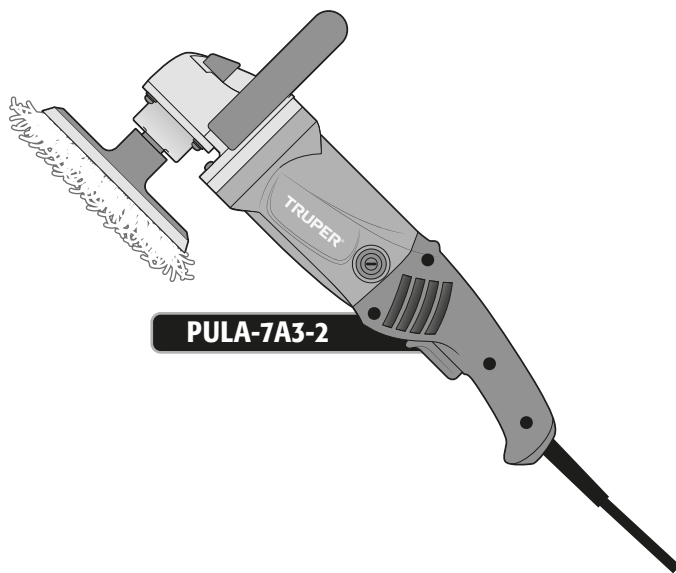

## PULA-7A3-2

Code	•	16713
Description	•	Polisher
Discs	•	7"
Voltage	•	220 V~
Frequency	•	50 Hz / 60 Hz
Current	•	5 A
Power	•	1.6 Hp
Speed	•	600 - 3 300 RPM
Duty cycle	•	30 minutes work per 15 minutes idle. Maximum 3 hours per day.
Conductors	•	H05VV-F x 2C with insulating temperature of 221 °F
Insulating	•	Class II
		Grade IP • IP20

Power Cord Grips used in this product: Type Y.  
Tool Build Quality: Reinforced insulation.  
Thermal insulation on motor winding: Class E.

**⚠ WARNING** Avoid the risk of electric shock or severe injury. When the power cable gets damaged it should only be replaced by the manufacturer or at a **TRUPER** Authorized Service Center. The build quality of the electric insulation is altered if spills or liquid gets into the tool while in use. Do not expose to rain, liquids and/or dampness.

**⚠ WARNING** Before gaining access to the terminals all power sources should be disconnected.



## Power Requirements

**⚠ WARNING** Tools with double insulation and reinforced insulation eliminate the need of a grounded power cord with three prongs or a grounded power connection.

**⚠ WARNING** When using an extension cable, verify the gauge is enough for the power that your product needs. A lower gauge cable will cause voltage drop in the line, resulting in power loss and overheating. The following table shows the right size to use depending on cable's length and the ampere capability shown in the tool's nameplate. When in doubt use the next higher gauge.

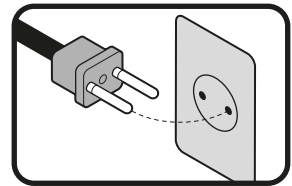

Ampere Capacity

Number of Conductors

Extension gauge  
from 5.9' to 49.2' | higher than 49.2'

from 0 A and up to 11 A  
from 11 A and up to 15 A  
from 15 A and up to 17 A  
from 17 A and up to 23 A

3

18 AWG(*)	16 AWG
16 AWG	14 AWG
14 AWG	12 AWG
10 AWG	8 AWG

\* It is safe to use only if the extensions have a built-in artifact for over current protection.

AWG = American Wire Gauge. Reference: NMX-1-195-ANCE-2006

**⚠ WARNING! Read carefully all safety warnings and instructions listed below.** Failure to comply with any of these warnings may result in electric shock, fire and / or severe damage. **Save all warnings and instructions for future references.**

## Work area

**Keep your work area clean, and well lit.**

Cluttered and dark areas may cause accidents.



**Never use the tool in explosive atmospheres, such as in the presence of flammable liquids, gases or dust.**

Sparks generated by power tools may ignite the flammable material.



**Keep children and bystanders at a safe distance while operating the tool.**

Distractions may cause losing control.



## Electrical Safety

**The tool plug must match the power outlet. Never modify the plug in any way. Do not use any adapter plugs with grounded power tools.**

Modified plugs and different power outlets increase the risk of electric shock.



**Avoid body contact with grounded surfaces, such as pipes, radiators, electric ranges and refrigerators.**

The risk of electric shock increases if your body is grounded.

**Do not expose the tool to rain or wet conditions.**

Water entering into the tool increases the risk of electric shock.

**Do not force the cord. Never use the cord to carry, lift or unplug the tool. Keep the cord away from heat, oil, sharp edges or moving parts.**

Damaged or entangled cords increase the risk of electric shock.

**When operating a tool outdoors, use an extension cord suitable for outdoor use.**

Using an adequate outdoor extension cord reduces the risk of electric shock.

**If operating the tool in a damp location cannot be avoided, use a ground fault circuit interrupter (GFCI) protected supply.**

Using a GFCI reduces the risk of electric shock.

## Personal safety

**Stay alert, watch what you are doing and use common sense when operating a tool. Do not use a power tool while you are tired or under the influence of drugs, alcohol or medication.**

A moment of distraction while operating the tool may result in personal injury.

**Use personal protective equipment. Always wear eye protection.**

Protective equipment such as safety glasses, anti-dust mask, non-skid shoes, hard hats and hearing protection used in the right conditions significantly reduce personal injury.



**Prevent unintentional starting up. Ensure the switch is in the "OFF" position before connecting into the power source and / or battery as well as when carrying the tool.**

Transporting power tools with the finger on the switch or connecting power tools with the switch in the "ON" position may cause accidents.

**Remove any wrench or vice before turning the power tool on.**

Wrenches or vices left attached to rotating parts of the tool may result in personal injury.

**Do not overreach. Keep proper footing and balance at all times.**

This enables a better control on the tool during unexpected situations.

**Dress properly. Do not wear loose clothing or jewelry. Keep hair, clothes and gloves away from the moving parts.**

Loose clothes or long hair may get caught in moving parts.



**If you have dust extraction and recollection devices connected onto the tool, inspect their connections and use them correctly.**  
Using these devices reduce dust-related risks.

## Power Tools Use and Care

**Do not force the tool. Use the adequate tool for your application.**

The correct tool delivers a better and safer job at the rate for which it was designed.



**Do not use the tool if the switch is not working properly.**

Any power tool that cannot be turned ON or OFF is dangerous and should be repaired before operating.

**Disconnect the tool from the power source and / or battery before making any adjustments, changing accessories or storing.**

These measures reduce the risk of accidentally starting the tool.

**Store tools out of the reach of children. Do not allow persons that are not familiar with the tool or its instructions to operate the tool.**

Power tools are dangerous in the hands of untrained users.



**Service the tool. Check the mobile parts are not misaligned or stuck. There should not be broken parts or other conditions that may affect its operation. Repair any damage before using the tool.**

Most accidents are caused due to poor maintenance to the tools.

**Keep the cutting accessories sharp and clean.**

Cutting accessories in good working conditions are less likely to bind and are easier to control.



**Use the tool, components and accessories in accordance with these instructions and the projected way to use it for the type of tool when in adequate working conditions.**

Using the tool for applications different from those it was designed for, could result in a hazardous situation.

## Service



**Repair the tool in a TRUPER Authorized Service Center using only identical spare parts.**

This will ensure that the safety of the power tool is maintained.

# Safety warnings for polishers

This power tool is intended to function as a polisher, read all safety warnings, instructions, illustrations and specifications provided with this power tool.



- Failure to follow the instructions outlined below may result in electric shock, fire and/or serious injury.
  - Never have the car running when using the polisher in an enclosed place.
  - It is not recommended for use in operations such as grinding, planing, sanding or cutting.
  - Operations for which this tool was not designed may cause an accident and result in personal injury.
  - Do not use accessories that are not specifically designed and recommended by the manufacturer.
  - Before starting the polishing job, make a test. In the event the tool makes strange sounds or vibrates in an unusual way, please turn it off. Disconnect it and take it to a  Authorized Service Center.
  - When not in service the tool shall be turned off and disconnected.
  - Prevent unexpected starting. Keep your fingers away from the On /Off switch when connecting the tool into the power outlet.
  - To prevent electric shock, keep the tool dry and clean, free of any oil or grease residue. 
- CAUTION** • Keep the power cable away from the tool trajectory while polishing. Otherwise the disc can trap and cut the cable exposing the user to electric shock.
- Do not force the tool. Hold it firmly by both handles. Do not use force downwards, otherwise the tool movement will slow down, reducing quality in the job and severely damaging the tool.
  - Take good care of the tool. The job is easier if it is in good conditions.
- WARNING** • Wear safety glasses. 
- Keep persons present at a safe distance from the work area. Anyone entering the work area must wear personal protective equipment.
  - Fragments of the workpiece or a broken attachment can break off and cause damage beyond the immediate area of operation.
  - Put the power cord away from the rotating accessory.
  - If control of the power tool is lost, the cord may be cut or entangled and the operator's arm or hand may be pulled into the rotating accessory;
  - Never release the power tool until the accessory comes to a complete stop.
  - The rotating accessory may snag on a surface and pull the power tool out of your control;
  - Do not operate the power tool while carrying it at your side.
  - Accidental contact with the rotating accessory can catch on clothing, pulling the accessory toward your body;
  - Regularly clean the vents on the power tool.
  - The motor fan directs dust into the housing and excessive accumulation of metal dust can cause an electrical hazard;
  - Do not use the power tool near flammable materials.
  - Sparks can ignite these materials
  - Do not use accessories that require liquid refrigerants.
  - The use of water or other liquid coolants can result in electric shock or electrocution.
  - The rated speed of the accessory must be at least equal to the maximum speed marked on the power tool.
  - Accessories running faster than their rated speed may break and become detached.
  - The outside diameter and thickness of the accessories must be within the rated capacity of the power tool.
  - Incorrectly sized fittings cannot be properly protected or controlled.

- The threaded mounting (installation) of accessories must match the spindle thread.
- Accessories that do not match the installation fixtures of the power tool will cause unbalance, excessive vibration and may cause loss of control.
  - Do not use a damaged accessory. Before each use, inspect accessories, for example:
    - Check backings for cracks, tears, or excessive wear.
  - If the power tool or an accessory is dropped, inspect for damage or install an undamaged accessory. After inspecting and installing an accessory, stand clear of and keep bystanders away from the rotating accessory plane, run the power tool at full speed with no load for one minute.
  - Damaged accessories will generally break during this time period;
  - Use personal protective equipment. Depending on the application, use face shield, safety glasses. As appropriate, use dust mask, hearing protection, gloves and shop apron capable of stopping small abrasive fragments or pieces of workpieces.
  - Eye protection should stop debris generated by the various operations. Dust masks or respirators should filter out particles produced by the operation. Prolonged exposure to high intensity noise can cause hearing loss.

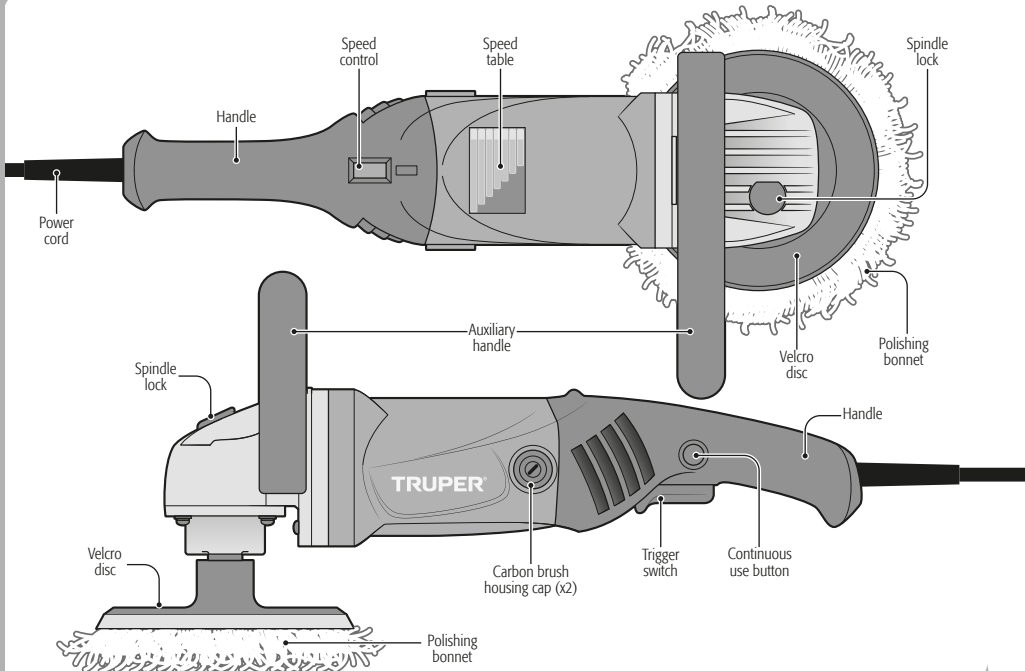

## Assembly

### Auxiliary handle assembly

- Align the auxiliary handle with the polisher head and match the screw orifices.
- Screw firmly the auxiliary handle to the polisher head using the included screws.

### Disc Assembly

- Adhere the bonnet to the Velcro disc.
- Press the spindle lock **(A)** and mount the disc into the polisher head. Screw it tight.
- To remove the disc, press the spindle lock and unscrew the disc.

**CAUTION** • The spindle lock can only be tightened when mounting or dismantling the disc. It shall never be pressed to stop the disc while polishing. Otherwise the tool may get damaged and exposes you to personal injury.

M14x2

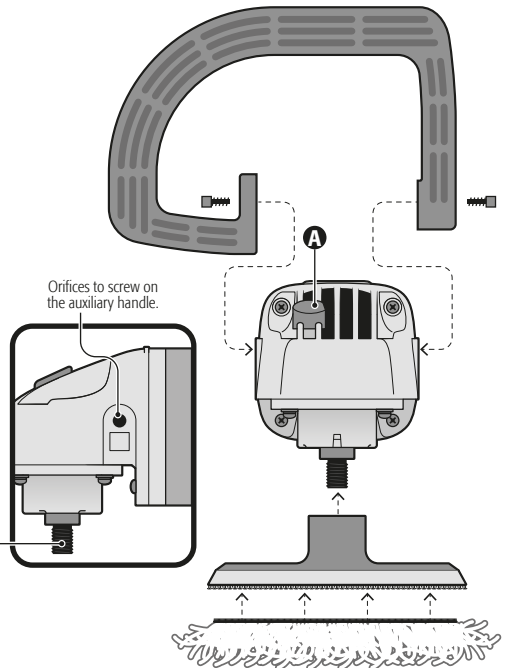

## Start up and operation control

- Intermittent operation:  
Connect the plug into the power outlet.  
Press switch **(A)** to start the tool.  
To stop, release the switch.
- Continuous operation:  
Connect the plug into the power outlet.  
Press switch **(A)** and block it pressing the continuous use button **(B)**.  
To stop, press and release the switch.

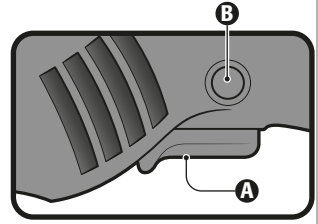

## Speed control

- The tool operates with different speeds. Select the speed adjusting the speed control **(C)**. Refer to the speed control table **(D)** to adjust the speed control.
- As a general recommendation, use slow speeds for reduced work areas; high speeds for large surfaces. Select the speed more suitable for the job.

Min	600 RPM
1	1 000 RPM
2	1 500 RPM
3	2 000 RPM
4	2 500 RPM
5	2 900 RPM
Máx	3 300 RPM

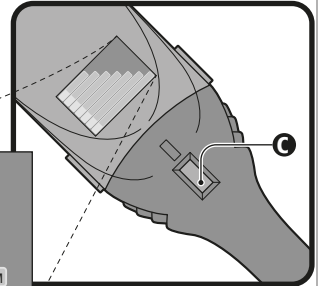

## How to correctly hold the tool

- Always hold the tool with both hands. One hand holds the handle and the other hand holds the auxiliary handle. Use care not to obstruct the ventilation slots.

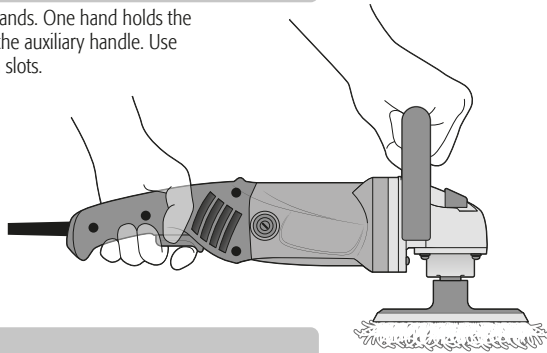

## Polishing

- Move the polisher forwards and backwards onto the work surface. Use long strokes.
- Keep in mind that an excessive pressure, a wrong angle or inadequate movements may cause whirl marks or burns in the finish. To prevent these, do not use high speeds when polishing small areas. Lightly press the bonnet onto the surface and keep the polisher in constant movement. Do not leave it static in one place, close to edges or when there are changes in the work surface.
- Follow the polishing products instructions to get a high quality job.

**CAUTION** • Use care when polishing rough surfaces; with joints or twists and turns. The bonnet can get stuck. A stuck bonnet may cause losing control over the tool and / or burning the finish. To reduce these risks use low speeds in rough surfaces. For complicated surfaces like mirrors or mouldings avoid using the tool and polish manually.



- Always disconnect the tool before cleaning it.
- Never use water or other liquids. Use a brush only.
- To prevent motor overheating clean regularly the ventilation slots.
- Double-check the entire tool components are perfectly tight.
- The tool housing shall not be cracked or damaged.
- Always verify the power cord is not cut or peeled.
- After a prolonged time of use, the grease in the head shall need to be changed. Go to a  **TRUPER** Authorized Service Center to service it.

## Repairs

Use only spare parts and accessories recommended by the manufacturer. In the event the tool is not working take it to repairs in a  **TRUPER** Authorized Service Center.

## Carbon brush replacement

- Carbon brushes need to be replaced. Replace with new carbons when worn, burnt, broken or smaller than 0.19" long.
- When replacing always replace both carbon brushes.
- Remove worn carbon brushes off the carbon housing. Remove accumulated dust with compressed air.
- Set the new carbon brushes reversing the order. Carbons shall drop easily in the carbon housing.
- After setting the new carbons run the car polisher a few minutes with no load to get better fit.
- Use only original  **TRUPER** replacement carbon brushes specifically designed with the hardness and electric resistance for each type of motor. Carbon brushes that are out of specification may damage the motor. For best results it is recommended to use original accessories such as Truper's BOR-PULA-7N.

## Storage

Neatly store the tool in a dry place and protected from dust and water .

## Kickback and related warnings

- Kickback is the sudden binding or snagging of a rotating wheel, brush or other accessory. Jamming or snagging causes rapid stalling of the rotating accessory which in turn causes the power tool to force itself in an uncontrolled manner in the opposite direction of the accessory's rotation at the point of work.
- Kickback can occur as a result of misuse of power tools and/or improper operating procedures or unsuitable conditions and can be avoided by taking the precautions outlined below:
- Maintain a firm grip on the power tool, keep your body and arm so that you can resist kickback (abrupt kickback) forces.
- Always use the auxiliary handle; if provided, for maximum control over kickback or motor torque reaction during start-up.
- The operator can control torque and kickback forces. If proper precautions are taken; • Never put your hand near the rotating attachment. • The accessories can kick back on your hand.
- Do not put your body in the area where the power tool may move if kickback occurs.
- This drives the power tool in the opposite direction of the blade movement at the point of snagging or binding;
- Take special care when working on corners, sharp edges, among others. Avoid bouncing and jamming of the accessory.
- When working around corners, sharp edges or bouncing can cause the accessory to jam and cause loss of control of the power tool or kickback of the power tool.



In the event of any problem contacting a  **TRUPER** Authorized Service Center, please see our webpage [www.truper.com](http://www.truper.com) to get an updated list, or call our toll-free numbers **800 690-6990** or **800 018-7873** to get information about the nearest Service Center.

- AGUASCALIENTES** **DE TODO PARA LA CONSTRUCCIÓN**  
GRAL. BARRAGÁN #1201, COL. GREMIAL, C.P. 20050, AGUASCALIENTES, AGS. TEL.: 449 994 0537
- BAJA CALIFORNIA** **SUCURSAL TIJUANA**  
AV. LA ENCANTADA, LOTE #5, PARQUE INDUSTRIAL EL FLORIDO II, C.P. 22244, TIJUANA, B.C. TEL.: 664 969 5100
- BAJA CALIFORNIA SUR** **FIX FERRETERÍAS**  
FELIPE ÁNGELES ESQ. RUIZ CORTÍNEZ S/N, COL. PUEBLO NUEVO, C.P. 23670, CD. CONSTITUCIÓN, B.C.S. TEL.: 615 132 1115
- CAMPECHE** **TORNILLERÍA Y FERRETERÍA AAA**  
AV. ÁLVARO OBREGÓN #324, COL. ESPERANZA C.P. 24080 CAMPECHE, CAMP. TEL.: 981 815 2808
- CHIAPAS** **FIX FERRETERÍAS**  
AV. CENTRAL SUR #27, COL. CENTRO, C.P. 30700, TAPACHULA, CHIS. TEL.: 962 118 4083
- CHIHUAHUA** **SUCURSAL CHIHUAHUA**  
AV. SILVESTRE TERRAZAS #128-11, PARQUE INDUSTRIAL BAFAR, CARRETERA MÉXICO CUAUHTÉMOC, C.P. 31415, CHIHUAHUA, CHIH. TEL.: 614 434 0052
- MEXICO CITY** **FIX FERRETERÍAS**  
EL MONSTRUO DE CORREGIDORA, CORREGIDORA # 22, COL. CENTRO, C.P. 06060, CUAUHTÉMOC, CDMX. TEL.: 55 5522 5051 / 5522 4861
- COAHUILA** **SUCURSAL TORREÓN**  
CALLE METAL MECÁNICA #280, PARQUE INDUSTRIAL ORIENTE, C.P. 27278, TORREÓN, COAH. TEL.: 871 209 68 23
- COLIMA** **BOMBAS Y MOTORES BYMTESA DE MANZANILLO**  
BLVD. MIGUEL DE LA MADRID #190, COL. 16 DE SEPTIEMBRE, C.P. 28239, MANZANILLO, COL. TEL.: 314 332 1986 / 332 8013
- DURANGO** **TORNILLOS ÁGUILA, S.A. DE C.V.**  
MAZURIÑO #200, COL. LUIS ECHEVERRÍA, DURANGO, DGO. TEL.: 618 817 1946 / 618 818 2844
- ESTADO DE MÉXICO** **SUCURSAL CENTRO JILOTEPEC**  
PARQUE INDUSTRIAL 1, PARQUE INDUSTRIAL JILOTEPEC, JILOTEPEC, EDO. DE MÉX. C.P. 54257, TEL.: 761 782 9101 EXT. 5728 Y 5102
- GUANAJUATO** **CÍA. FERRETERA NUEVO MUNDO S.A. DE C.V.**  
AV. MÉXICO - JAPÓN #225, CD. INDUSTRIAL, C.P. 38010, CELAYA, GTO. TEL.: 461 617 7578 / 79 / 80 / 88
- GUERRERO** **CENTRO DE SERVICIO ECLIPSE**  
CALLE PRINCIPAL MZ I LT. 1, COL. SANTA FE, C.P. 39010, CHILPANCIÑO, GRO. TEL.: 747 478 5793
- HIDALGO** **FERREPRECIOS S.A. DE C.V.**  
LIBERTAD ORIENTE #304 LOCAL 50, INTERIOR DE PASAJE ROBLEDO, COL. CENTRO, C.P. 43600, TULANCINGO, HGO. TEL.: 775 753 6615 / 775 753 6616
- JALISCO** **SUCURSAL GUADALAJARA**  
AV. ADOLFO B. HORN # 6800, COL: SANTA CRUZ DEL VALLE, C.P.: 45655, TLAJOMULCO DE ZUÑIGA, JAL. TEL.: 33 3606 5285 AL 90
- MICHOACÁN** **FIX FERRETERÍAS**  
AV. PASEO DE LA REPÚBLICA #3140-A, COL. EX-HACIENDA DE LA HUERTA, C.P. 58050, MORELIA, MICH. TEL.: 443 334 6858
- MORELOS** **FIX FERRETERÍAS**  
CAPITÁN ANZURES #95, ESQ. JOSÉ PERDIZ, COL. CENTRO, C.P. 62740, CUAUTLA, MOR. TEL.: 735 352 8951
- NAYARIT** **HERRAMIENTAS DE TEPIC**  
MAZATLAN #117, COL. CENTRO, C.P. 63000, TEPIC, NAY. TEL.: 311 258 0540
- NUEVO LEÓN** **SUCURSAL MONTERREY**  
CARRETERA LAREDO #300, 1B MONTERREY PARKS, COLONIA PUERTA DE ANAHUAC, C.P. 66052, ESCOBEDO, NUEVO LEÓN, TEL.: 81 8352 8791 / 81 8352 8790
- OAXACA** **FIX FERRETERÍAS**  
AV. 20 DE NOVIEMBRE #910, COL. CENTRO, C.P. 68300, TUXTEPEC, OAX. TEL.: 287 106 3092
- PUEBLA** **SUCURSAL PUEBLA**  
AV. PERIFÉRICO #2-A, SAN LORENZO ALMECATLA, C.P. 72710, CUAUHTLACINGO, PUE. TEL.: 222 282 8282 / 84 / 85 / 86
- QUERÉTARO** **ARU HERRAMIENTAS S.A DE C.V.**  
AV. PUERTO DE VERACRUZ #110, COL. RANCHO DE ENMEDIO, C.P. 76842, SAN JUAN DEL RÍO, QRO. TEL.: 427 268 4544
- QUINTANA ROO** **FIX FERRETERÍAS**  
CARRETERA FEDERAL MZ. 46 LT. 3 LOCAL 2, COL EJIDAL, C.P. 77710 PLAYA DEL CARMEN, Q.R. TEL.: 984 267 3140
- SAN LUIS POTOSÍ** **FIX FERRETERÍAS**  
AV. UNIVERSIDAD #1850, COL. EL PASEO, C.P. 78320, SAN LUIS POTOSÍ, S.L.P. TEL.: 444 822 4341
- SINALOA** **SUCURSAL CULIACÁN**  
AV. JESÚS KUIMATE SUR #4301, COL. HACIENDA DE LA MORA, C.P. 80143, CULIACÁN, SIN. TEL.: 667 173 9139 / 173 8400
- SONORA** **FIX FERRETERÍAS**  
CALLE 5 DE FEBRERO #517, SUR LT. 25 MZ. 10, COL. CENTRO, C.P. 85000, CD. OBREGÓN, SON. TEL.: 644 413 2392
- TABASCO** **SUCURSAL VILLAHERMOSA**  
CALLE HELIO LOTES 1, 2 Y 3 MZ. #1, COL. INDUSTRIAL, 2A ETAPA, C.P. 86010, VILLAHERMOSA, TAB. TEL.: 935 355 7244
- TAMAULIPAS** **VM ORINGS Y REFACCIONES**  
CALLE ROSITA #527 ENTRE 20 DE NOVIEMBRE Y GRAL. RODRÍGUEZ, FRACC. REYNOSA, C.P. 88780, REYNOSA, TAMS. TEL.: 899 926 7552
- TLAXCALA** **SERVICIOS Y HERRAMIENTAS INDUSTRIALES**  
PABLO SIDAR #132, COL. BARRIO DE SAN BARTOLOMÉ, C.P. 90970, SAN PABLO DEL MONTE, TLAX. TEL.: 222 271 7502
- VERACRUZ** **LA CASA DISTRIBUIDORA TRUPER**  
BLVD. PRIMAVERA, ESQ. HORTENSIA S/N, COL. PRIMAVERA, C.P. 93308, POZA RICA, VER. TEL.: 782 825 8100 / 826 8484
- YUCATÁN** **SUCURSAL MÉRIDA**  
CALLE 33 #600 Y 602, LOCALIDAD ITZINCAB Y MULSAY, MPIO. UMAN, C.P. 97390, MÉRIDA, YUC. TEL.: 999 912 2451

Code	Model	Brand
16713	PULA-7A3-2	 <b>TRUPER®</b>

This product is guaranteed for 2 years. To make the warranty valid or purchase parts and components you must present the product in Corregidora 22, Col. Centro, Alc. Cuauhtémoc, CDMX C.P. 06060 or at the establishment where you purchased it, or at any Truper® Service Center listed in the annex to the warranty policy and/or in [www.truper.com](http://www.truper.com) . Transportation costs resulting from compliance of this warranty will be covered by  **TRUPER®**

For questions or comments, call **800-690-6990**. Made in China. Imported by Truper S.A. de C.V. Parque Industrial 1, Parque Industrial Jilotepec, Jilotepec, Edo. de Méx. C.P. 54257

Stamp of the business. Date of purchase:





# 2 AÑOS

Sello del establecimiento comercial. Fecha de compra:

Este producto está garantizado por 2 años. Para hacer válida la garantía o adquirir piezas y componentes deberá presentar el producto en Corregidora 22, Col. Centro, Alc. Cuauhtémoc, CDMX C.P. 06060 o en el establecimiento donde lo compró, o en algún Centro de Servicio Truper® de los enlistados en el anexo de la póliza de garantía y/o en [www.truper.com](http://www.truper.com). Los gastos de transportación que resulten para su cumplimiento serán cubiertos por **TRUPER**. Para dudas o comentarios, llame al 800-690-6990. Hecho en China. Importado por Truper S.A. de C.V. Parque Industrial 1, Parque Industrial Jilotepec, Jilotepec, Edo. de Méx. C.P. 54257

Marca  TRUPER

Modelo PULA-7A3-2

Código 16713

Póliza de  
Garantía

 TRUPER®

En caso de tener algún problema para contactar un Centro de Servicio Autorizado o llamar al:

consulte nuestra página [www.truper.com](http://www.truper.com) donde obtendrá un listado actualizado, o llame al: **800 690-6990** o **800 018-7873** donde le informarán cuál es el Centro de Servicio más cercano.

<b>AGUASCALIENTES</b>	<b>BAJA CALIFORNIA</b>	<b>BAJA CALIFORNIA SUR</b>	<b>CIUDAD DE MEXICO</b>	<b>COAHUILA</b>	<b>COLIMA</b>	<b>DURANGO</b>	<b>GUANAJUATO</b>	<b>GUERRERO</b>	<b>HIDALGO</b>	<b>JALISCO</b>	<b>MICHOCAN</b>
<b>DEL TODO PARA LA CONSTRUCCION</b> GRAL. BARBAÓN #1201, COL. GREMIAL, C.P. 20050, AGUASCALIENTES, ACS, TEL.: 449 994 0557	<b>SUCURSAL TIJUANA</b> AV. LA ENCANADADA, LOTE #5, PARQUE INDUSTRIAL EL FLORIDO II, C.P. 22244, TIJUANA, B.C. TEL.: 664 969 5100	<b>FIX FERRETERIAS</b> FELIPE ANGELIS ESQ., RUIZ CORTINEZ S/N, COL. PUEBLO NUEVO, C.P. 22670, CD. CONSTITUCION, B.C.S. TEL.: 615 132 1115	<b>FIX FERRETERIAS</b> EL MONSTRUO DE CORREGIDORA, CORREGIDORA # 22, COL. CENTRO, C.P. 06060, CUAUHTEMOC, CDMX. TEL.: 55 5522 5031 / 5522 4861	<b>SUCURSAL TORREÓN</b> CALLE METAL MECÁNICA #280, PARQUE INDUSTRIAL ORIENTE, C.P. 27278, TORREÓN, COAH. TEL.: 871 209 68 25	<b>ROMBAS Y MOTORES BYMESA DE MANZANILLO</b> BID. MIGUEL DE LA MADRID #190, COL. P. DE SEPTIEMBRE, C.P. 28239, MANZANILLO, COL. TEL.: 514 532 1986 / 532 8015	<b>TORREÓN</b> MAYURCO #200, COL. LUIS ECHEVERRÍA, DURANGO, DGO. TEL.: 618 817 1946 / 618 818 2844	<b>EXI, FERRETERIA NUEVO MUNDO S.A. DE C.V.</b> AV. MEXICO #225, CD. INDUSTRIAL, C.P. 38010, CELAYA, GTO. TEL.: 461 617 7578 / 79 / 80 / 88	<b>CENTRO DE SERVICIO EQUIPE</b> CHILPANCIÑO, GRO. TEL.: 747 478 5793	<b>FERRETERIOS S.A. DE C.V.</b> LIBERATO ORIENTE #504 LOCAL 30, INTERIOR DE PASAJE ROBERTO, COL. CENTRO, C.P. 43600, TULANCINGO, HGO. TEL.: 777 755 6619 / 775 755 6616	<b>SUCURSAL GUADALAJARA</b> AV. ADOLFO B. HORN # 6800, COL. SANTA CRUZ DEL VALLE, C.P.: 45655, TULANCINGO DE ZUNIGA, JAL. TEL.: 35 5606 9285 AL 90	<b>FIX FERRETERIAS</b> EX-HACIENDA DE LA HUERTA, C.P. 58050, MORELIA, AV. PASO DE LA REPUBLICA #3140-A, COL. MICH. TEL.: 445 534 6858
<b>MORELOS</b>	<b>BAJA CALIFORNIA SUR</b>	<b>CIUDAD DE MEXICO</b>	<b>DURANGO</b>	<b>COAHUILA</b>	<b>COLIMA</b>	<b>DURANGO</b>	<b>GUANAJUATO</b>	<b>GUERRERO</b>	<b>HIDALGO</b>	<b>JALISCO</b>	<b>MICHOCAN</b>
<b>FIX FERRETERIAS</b> CAPITAN ANZURES #95, ESQ. JOSÉ PERDIZ, COL. CENTRO, C.P. 62740, CUAUTLA, MOR. TEL.: 735 352 9951	<b>SUCURSAL MONTERREY</b> CARRETERA IRRADIADA #500, 18 MONTERREY PARKS, COLOMIA PUERTA DE AMHUA, C.P. 66052, ESCOBEDO, NUEVO LEÓN, TEL.: 81 8352 8791 / 81 8352 8790	<b>FIX FERRETERIAS</b> AV. 20 DE NOVIEMBRE #910, COL. CENTRO, C.P. 68300, TUXTEPEC, OAX. TEL.: 287 106 5092	<b>FIX FERRETERIAS</b> AV. PUERTO DE VERACRUZ #170, COL. RANCHO DE AMENDIO, C.P. 76842, SAN JUAN DEL RÍO, QRO. TEL.: 427 268 4444	<b>SUCURSAL PUEBLA</b> AV. PÉREZ GONZÁLEZ #2-A, SAN LORENZO ALMECATLA, C.P. 72710, CUAUTLAQUINCÓN, PUE. TEL.: 222 282 8282 / 84 / 85 / 86	<b>FIX FERRETERIAS</b> SAN LUIS POTOSÍ, S.L.P. TEL.: 444 822 4341	<b>FIX FERRETERIAS</b> CALLE 5 DE FEBRERO #517, SUR LT 25 MZ. 10, COL. CENTRO, C.P. 85000, CD. OBREGÓN, SON. TEL.: 644 415 2392	<b>FIX FERRETERIAS</b> CALLE HELIO LOTES 1, 2 Y 3 MZ. #1, COL. INDUSTRIAL, 2A ETAPA, C.P. 86010, VILLAHERMOSA, TAB. TEL.: 993 555 7244	<b>FIX FERRETERIAS</b> CALLE ROSITA #527, ENTRE 20 DE NOVIEMBRE Y GRAL. RODRÍGUEZ, FRACC. REYNOSA, C.P. 88780, REYNOSA, TAMS. TEL.: 899 926 7552	<b>SUCURSAL TIJUANA</b> LA CASA DISTRIBUIDORA TRUPER BID. PAMPAVERA ESQ. HORTEGUISA S/N, COL. PRIMVERA, C.P. 93508, POZA RICA, VER. TEL.: 782 825 8100 / 828 8484	<b>SUCURSAL VERACRUZ</b> LA CASA DISTRIBUIDORA TRUPER BID. PAMPAVERA ESQ. HORTEGUISA S/N, COL. PRIMVERA, C.P. 93508, POZA RICA, VER. TEL.: 782 825 8100 / 828 8484	<b>SUCURSAL MÉRIDA</b> CALLE 53 #600 Y 602, LOCALIDAD TIZINCAB Y MUISAM, MPIO. UJMAH, C.P. 97390, MÉRIDA, YUC. TEL.: 999 912 2451
<b>MORELOS</b>	<b>BAJA CALIFORNIA SUR</b>	<b>CIUDAD DE MEXICO</b>	<b>DURANGO</b>	<b>COAHUILA</b>	<b>COLIMA</b>	<b>DURANGO</b>	<b>GUANAJUATO</b>	<b>GUERRERO</b>	<b>HIDALGO</b>	<b>JALISCO</b>	<b>MICHOCAN</b>
<b>FIX FERRETERIAS</b> CAPITAN ANZURES #95, ESQ. JOSÉ PERDIZ, COL. CENTRO, C.P. 62740, CUAUTLA, MOR. TEL.: 735 352 9951	<b>SUCURSAL MONTERREY</b> CARRETERA IRRADIADA #500, 18 MONTERREY PARKS, COLOMIA PUERTA DE AMHUA, C.P. 66052, ESCOBEDO, NUEVO LEÓN, TEL.: 81 8352 8791 / 81 8352 8790	<b>FIX FERRETERIAS</b> AV. 20 DE NOVIEMBRE #910, COL. CENTRO, C.P. 68300, TUXTEPEC, OAX. TEL.: 287 106 5092	<b>FIX FERRETERIAS</b> AV. PUERTO DE VERACRUZ #170, COL. RANCHO DE AMENDIO, C.P. 76842, SAN JUAN DEL RÍO, QRO. TEL.: 427 268 4444	<b>SUCURSAL PUEBLA</b> AV. PÉREZ GONZÁLEZ #2-A, SAN LORENZO ALMECATLA, C.P. 72710, CUAUTLAQUINCÓN, PUE. TEL.: 222 282 8282 / 84 / 85 / 86	<b>FIX FERRETERIAS</b> SAN LUIS POTOSÍ, S.L.P. TEL.: 444 822 4341	<b>FIX FERRETERIAS</b> CALLE 5 DE FEBRERO #517, SUR LT 25 MZ. 10, COL. CENTRO, C.P. 85000, CD. OBREGÓN, SON. TEL.: 644 415 2392	<b>FIX FERRETERIAS</b> CALLE HELIO LOTES 1, 2 Y 3 MZ. #1, COL. INDUSTRIAL, 2A ETAPA, C.P. 86010, VILLAHERMOSA, TAB. TEL.: 993 555 7244	<b>FIX FERRETERIAS</b> CALLE ROSITA #527, ENTRE 20 DE NOVIEMBRE Y GRAL. RODRÍGUEZ, FRACC. REYNOSA, C.P. 88780, REYNOSA, TAMS. TEL.: 899 926 7552	<b>SUCURSAL TIJUANA</b> LA CASA DISTRIBUIDORA TRUPER BID. PAMPAVERA ESQ. HORTEGUISA S/N, COL. PRIMVERA, C.P. 93508, POZA RICA, VER. TEL.: 782 825 8100 / 828 8484	<b>SUCURSAL VERACRUZ</b> LA CASA DISTRIBUIDORA TRUPER BID. PAMPAVERA ESQ. HORTEGUISA S/N, COL. PRIMVERA, C.P. 93508, POZA RICA, VER. TEL.: 782 825 8100 / 828 8484	<b>SUCURSAL MÉRIDA</b> CALLE 53 #600 Y 602, LOCALIDAD TIZINCAB Y MUISAM, MPIO. UJMAH, C.P. 97390, MÉRIDA, YUC. TEL.: 999 912 2451
<b>MORELOS</b>	<b>BAJA CALIFORNIA SUR</b>	<b>CIUDAD DE MEXICO</b>	<b>DURANGO</b>	<b>COAHUILA</b>	<b>COLIMA</b>	<b>DURANGO</b>	<b>GUANAJUATO</b>	<b>GUERRERO</b>	<b>HIDALGO</b>	<b>JALISCO</b>	<b>MICHOCAN</b>
<b>FIX FERRETERIAS</b> CAPITAN ANZURES #95, ESQ. JOSÉ PERDIZ, COL. CENTRO, C.P. 62740, CUAUTLA, MOR. TEL.: 735 352 9951	<b>SUCURSAL MONTERREY</b> CARRETERA IRRADIADA #500, 18 MONTERREY PARKS, COLOMIA PUERTA DE AMHUA, C.P. 66052, ESCOBEDO, NUEVO LEÓN, TEL.: 81 8352 8791 / 81 8352 8790	<b>FIX FERRETERIAS</b> AV. 20 DE NOVIEMBRE #910, COL. CENTRO, C.P. 68300, TUXTEPEC, OAX. TEL.: 287 106 5092	<b>FIX FERRETERIAS</b> AV. PUERTO DE VERACRUZ #170, COL. RANCHO DE AMENDIO, C.P. 76842, SAN JUAN DEL RÍO, QRO. TEL.: 427 268 4444	<b>SUCURSAL PUEBLA</b> AV. PÉREZ GONZÁLEZ #2-A, SAN LORENZO ALMECATLA, C.P. 72710, CUAUTLAQUINCÓN, PUE. TEL.: 222 282 8282 / 84 / 85 / 86	<b>FIX FERRETERIAS</b> SAN LUIS POTOSÍ, S.L.P. TEL.: 444 822 4341	<b>FIX FERRETERIAS</b> CALLE 5 DE FEBRERO #517, SUR LT 25 MZ. 10, COL. CENTRO, C.P. 85000, CD. OBREGÓN, SON. TEL.: 644 415 2392	<b>FIX FERRETERIAS</b> CALLE HELIO LOTES 1, 2 Y 3 MZ. #1, COL. INDUSTRIAL, 2A ETAPA, C.P. 86010, VILLAHERMOSA, TAB. TEL.: 993 555 7244	<b>FIX FERRETERIAS</b> CALLE ROSITA #527, ENTRE 20 DE NOVIEMBRE Y GRAL. RODRÍGUEZ, FRACC. REYNOSA, C.P. 88780, REYNOSA, TAMS. TEL.: 899 926 7552	<b>SUCURSAL TIJUANA</b> LA CASA DISTRIBUIDORA TRUPER BID. PAMPAVERA ESQ. HORTEGUISA S/N, COL. PRIMVERA, C.P. 93508, POZA RICA, VER. TEL.: 782 825 8100 / 828 8484	<b>SUCURSAL VERACRUZ</b> LA CASA DISTRIBUIDORA TRUPER BID. PAMPAVERA ESQ. HORTEGUISA S/N, COL. PRIMVERA, C.P. 93508, POZA RICA, VER. TEL.: 782 825 8100 / 828 8484	<b>SUCURSAL MÉRIDA</b> CALLE 53 #600 Y 602, LOCALIDAD TIZINCAB Y MUISAM, MPIO. UJMAH, C.P. 97390, MÉRIDA, YUC. TEL.: 999 912 2451

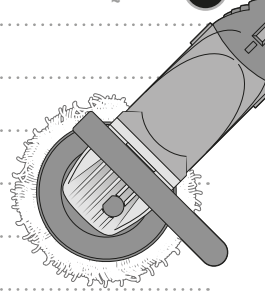

A series of horizontal dotted lines for writing, spanning the width of the page.





# Puesta en marcha

## Encendido y control de operación

- Operación intermitente: Conecte la clavija al tomacorriente. Presione el interruptor (A) para hacer que la herramienta empiece a funcionar. Para interrumpir su uso, simplemente suelte el interruptor.
- Operación continua: Conecte la clavija al tomacorriente. Presione el interruptor (A) y bloquéelo, apretando el botón de uso continuo (B).

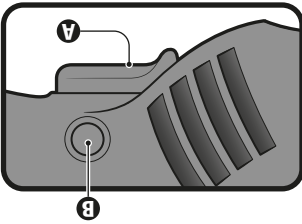

## Control de velocidad

- La herramienta puede operarse a distintas velocidades. Estas se seleccionan ajustando el control de velocidad (C). Círe el control de velocidad usando de referencia la tabla de velocidades (D).
- Generalmente se recomiendan velocidades bajas para áreas de trabajo reducidas y velocidades altas para áreas de trabajo grandes. Use la velocidad que se adapte mejor a las condiciones de trabajo.

Min	600 r/min
1	1 000 r/min
2	1 500 r/min
3	2 000 r/min
4	2 500 r/min
5	2 900 r/min
Max	3 300 r/min

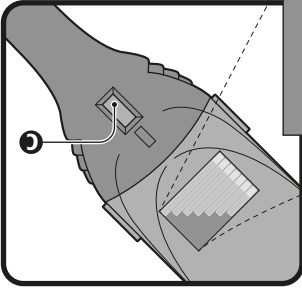

## Cómo sujetar adecuadamente la herramienta

- Siempre sostenga la herramienta con ambas manos. Una mano sosteniendo el mango y la otra el mango auxiliar.

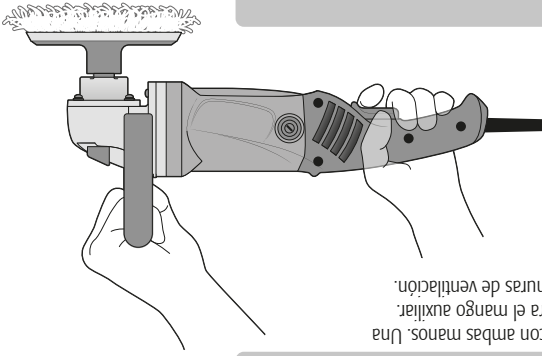

## Pulido

- Mueva la pulidora hacia adelante y hacia atrás sobre la superficie de trabajo con movimientos largos.
- Tome en cuenta que una presión excesiva, un ángulo incorrecto o movimientos inapropiados pueden causar marcas de remolino o quemaduras en el acabado. Para evitarlos no utilice velocidades altas al pulir áreas pequeñas, presione ligeramente la bota sobre la superficie y mantenga la pulidora en constante movimiento sin dejarla estática en un punto, sobre todo cerca de bordes o cambios en la superficie de trabajo.
- Siga las instrucciones de los productos para pulir para obtener un trabajo de calidad.
- Este atento al pulir superficies ásperas, con uniones o recorcosos en donde la bota se pueda atorar. Una bota atorada puede hacerle perder el control de la herramienta y en el caso de superficies complicadas como espejos o molduras evite el uso de la herramienta y pula manualmente.

# Partes

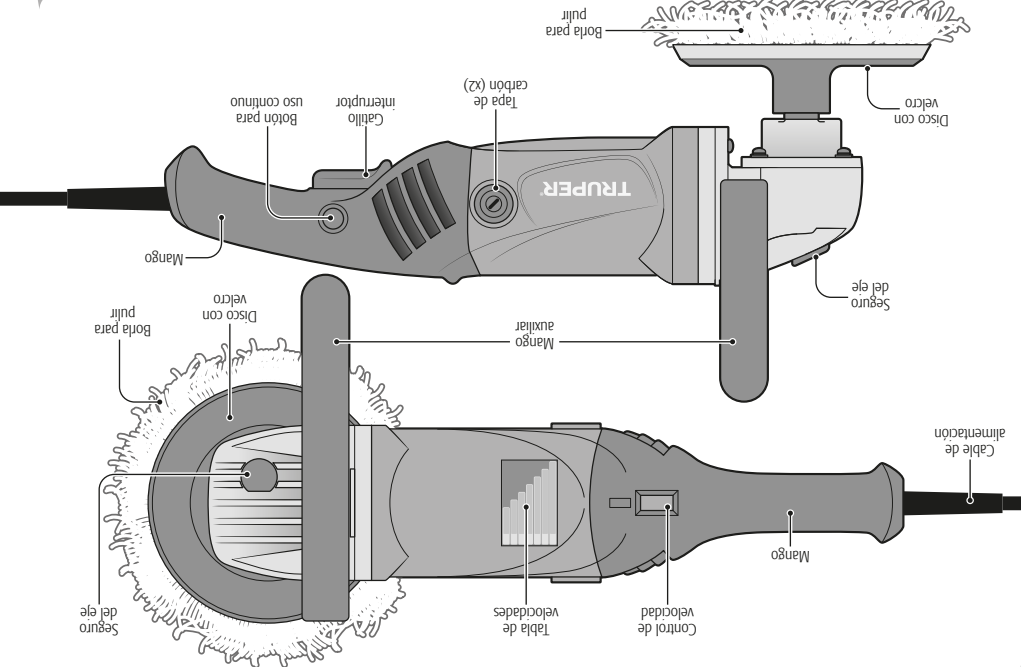

## Montaje del mango auxiliar

- Alinee el mango auxiliar a la cabeza de la pulidora y atornille los orificios para atornillar.
- Atornille firmemente el mango auxiliar a la cabeza de la pulidora con los tornillos incluidos.

## Montaje del disco

- Adhiera la borla al disco con velcro.
- Presione el seguro del eje (A) y monte el disco a la cabeza de la pulidora atornillándolo firmemente.
- Para retirar el seguro del eje y desatornille el disco.
- **¡ATENCIÓN!** El seguro del eje sólo debe de apretarse al montar o desmontar el disco, nunca debe ser apretado para frenar el disco durante la operación de pulido, de lo contrario puede dañar la herramienta y exponerse a lesiones personales.

## 7 ESPAÑOL

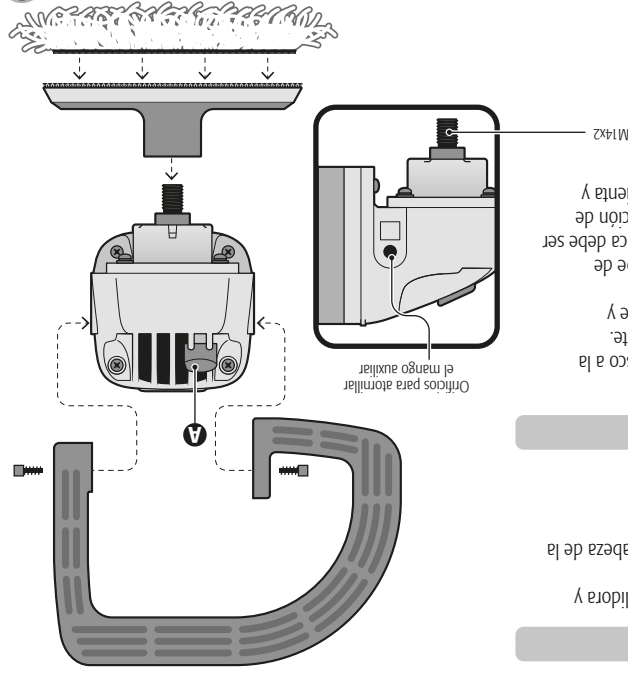

- El montaje (instalación) roscaado de los accesorios debe coincidir con la rosca del eje (husillo).
- Accesorios que no coinciden con los dispositivos de instalación de la herramienta eléctrica provocan un desbalance, vibración excesiva y pueden causar la pérdida de control.
- No utilizar un accesorio dañado. Antes de cada uso, inspeccionar los accesorios, por ejemplo:
  - Revisar los respaldos por grietas, desgastes o un desgaste excesivo.
  - Si se cae la herramienta eléctrica o un accesorio, inspeccionar por posibles daños o instalar un accesorio sin mantenerse alejado y mantener a las personas presentes alejadas del plano de accesorio giratorio, accionar la herramienta eléctrica a máxima velocidad sin carga durante un minuto.
- Los accesorios con daño generalmente se rompen durante este periodo de tiempo.
- Utilizar equipo de protección personal. Dependiendo de la aplicación, utilizar carreta, gafas de seguridad. Según corresponda, utilizar una máscara anti polvo, protectores auditivos, guantes y delantal de taller capaz de detener pequeños fragmentos abrasivos o trozos de piezas de trabajo.
- La protección de los ojos debe detener los desechos que se generan por las diversas operaciones. Las máscaras de polvo o respiradores deben filtrar las partículas que se producen por la operación. La exposición prolongada al ruido de alta intensidad puede causar pérdida de la audición.

Esta herramienta eléctrica está destinada a funcionar como una pulidora. Leer todas las advertencias de seguridad, instrucciones, ilustraciones y especificaciones que se proporcionan con esta herramienta eléctrica.

- Si no se siguen las instrucciones señaladas continuación puede provocarse un choque eléctrico, incendio y/o lesiones graves.

- Nunca mantenga encendido su auto cuando esté utilizando la pulidora en un lugar cerrado.

- No se recomienda utilizar en operaciones tales como esmerilado, cepillado, lijado o corte.

- Operaciones para la cual no se diseñó esta herramienta puede causar un accidente y causar lesiones personales.
- No utilizar accesorios que no están específicamente diseñados y recomendados por el fabricante.

- Haga una prueba con su pulidora antes de iniciar el trabajo. En caso de que la herramienta emita un sonido extraño o vibre de manera irregular, apáguela. Desconecte la herramienta y llévela a un Centro de Servicio Autorizado.



- Cuando no se encuentre en servicio, la herramienta deberá estar apagada y desconectada.

- Para evitar encendidos accidentales, mantenga los dedos lejos del interruptor de encendido y apagado cuando conecte la pulidora al tomacorriente.



- Para evitar choques eléctricos mantenga la herramienta seca y limpia, libre de cualquier residuo de aceite y grasa.

**⚠ ATENCIÓN**

- Durante la operación de pulido mantenga alejado el cable de la trayectoria de la pulidora, de lo contrario podría ser atrapado por el disco, lo que expondría al operador a un choque eléctrico.

- No fuerce la herramienta. Señalía firmemente por ambos mangos sin ejercer presión hacia abajo. De lo contrario el movimiento de la máquina será más lento, se reducirá la calidad del trabajo y podrá ocasionar daños severos a la herramienta.

- Cuide su herramienta. Su trabajo será más fácil si mantiene su herramienta en buen estado.

**⚠ ADVERTENCIA**

- Utilice lentes de seguridad.
- Mantener a las personas presentes a una distancia segura del área de trabajo. Cualquiera que entre en la zona de trabajo debe utilizar equipo de protección personal.

- Los fragmentos de la pieza de trabajo o un accesorio roto pueden desprenderse y causar daños más allá del área inmediata de operación.

- Colocar el cable de alimentación alejado del accesorio

- Nunca soltar la herramienta eléctrica hasta que el accesorio se detenga completamente.

- El accesorio giratorio puede engancharse en una superficie y dejar fuera de su control la herramienta eléctrica.

- No operar la herramienta eléctrica mientras la transporta a su lado.
- El contacto accidental con el accesorio giratorio puede engancharse en la ropa, tirando del accesorio hacia su cuerpo.

- Limpiar regularmente las rejillas de ventilación de la herramienta eléctrica.

- El ventilador del motor direcciona el polvo al interior de la carcasa y la acumulación excesiva de polvo metálico, puede provocar un riesgo eléctrico.

- No utilizar la herramienta eléctrica cerca de materiales inflamables.

- Las chispas pueden encender estos materiales.

- No utilizar accesorios que requieren refrigerantes líquidos.
- El uso de agua u otros refrigerantes líquidos puede resultar en un choque eléctrico o electrocución.
- El hecho de que el accesorio puede instalarse en la herramienta eléctrica, no asegura un funcionamiento seguro.

- La velocidad asignada del accesorio debe ser al menos igual que la velocidad máxima marcada en la herramienta eléctrica.

- Los accesorios que funcionan más rápido que su velocidad asignada pueden romperse y desprenderse.

- El diámetro exterior y el espesor de los accesorios deben estar dentro de la capacidad asignada de la herramienta eléctrica.

- Los accesorios de tamaño incorrecto no pueden protegerse o controlarse adecuadamente.

# Advertencias generales de seguridad para herramientas eléctricas

**¡ADVERTENCIA! Lea detenidamente todas las advertencias de seguridad y todas las instrucciones que se encuentran a continuación.** La omisión de alguna de ellas puede dar como resultado un choque eléctrico, incendio y/o daño serio. **Conserve las advertencias y las instrucciones para futuras referencias.**

**Área de trabajo**  
Mantenga el área de trabajo limpia y bien iluminada.  
Las áreas desordenadas y oscuras son propensas a accidentes.



Presencia de la herramienta en ambientes explosivos, como en gas o polvo inflamables.  
Las herramientas eléctricas producen chispas que pueden encender material inflamable.



Mantenga alejados a los niños y curiosos cuando opere la herramienta.  
Las distracciones pueden hacer perder el control.



**Seguridad eléctrica**  
La clavija de la herramienta debe coincidir con el tomacorriente. Nunca modifique una clavija. No use ningún tipo de adaptador para clavijas de herramientas puestas a tierra.  
Clavijas modificadas y enchufes aumentan el riesgo de choque eléctrico.



Evite el contacto del cuerpo con superficies puestas a tierra como tuberías, radiadores, cocinas eléctricas y refrigeradores.  
Hay un mayor riesgo de choque eléctrico si el cuerpo está puesto a tierra.  
No exponga la herramienta a la lluvia o condiciones de humedad.  
El agua que ingresa en la herramienta aumenta el riesgo de choque eléctrico.



No fuerce el cable. Nunca use el cable para transportar, llevar o desconectar la herramienta. Mantenga el cable lejos del calor, aceite, orillas afiladas o piezas en movimiento.  
Los cables dañados o entredados aumentan el riesgo de choque eléctrico.  
Cuando maneje una herramienta en exteriores, use una extensión especial para uso en exteriores.  
El uso de una extensión adecuada para exteriores reduce el riesgo de choque eléctrico.



Si el uso de la herramienta en un lugar húmedo es inevitable, use una alimentación protegida por un interruptor de circuito de falla a tierra (GFCI).  
El uso de un GFCI reduce el riesgo de choque eléctrico.  
**Seguridad personal**  
Esté alerta, vigile lo que está haciendo y use el sentido común cuando maneje una herramienta. No la use si está cansado o bajo la influencia de drogas, alcohol o medicamentos.  
Un momento de distracción mientras maneja la herramienta puede causar un daño personal.  
Use equipo de seguridad. Use siempre protección para los ojos. El uso de equipo de seguridad como lentes de seguridad, mascarilla antipolvo, gafas protectoras y casco y protección para los oídos en condiciones de ruido, reduce de manera significativa los daños personales.



Deje mantenimiento a la herramienta. Compruebe que las partes móviles no estén desalineadas o trabadas, que no haya piezas rotas u otras condiciones que puedan afectar su operación. Repare cualquier daño antes de usar la herramienta. Muchos accidentes son causados por el escaso mantenimiento de las herramientas.  
Mantenga los accesorios de corte afilados y limpios.  
Los accesorios de corte en buenas condiciones son menos probables de trabarse y más fáciles de controlar.



Use la herramienta, sus componentes y accesorios de acuerdo con estas instrucciones y de la manera prevista para el tipo de herramienta, en condiciones de trabajo adecuadas.  
El uso de la herramienta para aplicaciones diferentes para las que está diseñada podría causar una situación de peligro.



**Servicio**  
Repare la herramienta en un Centro de Servicio Autorizado **TRUPER** usando sólo piezas de repuesto idénticas.  
Para mantener la seguridad de la herramienta.



**PULA-7A3-2**

16713	Código
Pulidora	Descripción
175 mm (7")	Discos
220 V~	Tensión
50 Hz / 60 Hz	Frecuencia
5 A	Corriente
1 200 W	Potencia
600 r/min - 3 300 r/min	Velocidad
50 minutos de trabajo por 15 minutos de descanso. Máximo 3 horas diarias.	Ciclo de trabajo
H05VV-F x 2C con temperatura de aislamiento de 105 °C	Conductores
Clase II	Aislamiento
Grado IP • IP20	

El cable de alimentación tiene sujeta-cables tipo: Y  
 La clase de construcción de la herramienta es: Aislamiento reforzado.  
 La clase de aislamiento térmico de los devanados del motor: Clase E.

### ADVERTENCIA

Si el cable de alimentación se daña, éste debe ser reemplazado por el fabricante o Centro de Servicio Autorizado **TRUPER**, con el fin de evitar algún riesgo de descarga o accidente considerable.

La construcción del aislamiento eléctrico de esta herramienta es alterado por salpicaduras o

derramamiento de líquidos durante su operación. No la exponga a la lluvia, líquidos y/o humedad.

Antes de obtener acceso a las terminales, todos los circuitos de alimentación deben ser desconectados.



### ADVERTENCIA

Las herramientas de doble aislamiento y aislamiento reforzado eliminan la necesidad de un cable de corriente de tres partes con conexión a tierra o de un sistema de corriente eléctrica con conexión a tierra.



### ADVERTENCIA

Al usar un cable de extensión, asegúrese de usar el cable suficiente para transportar la corriente que consumirá su herramienta.

Un cable de un calibre inferior ocasionará caídas de tensión en la línea.

teniendo como resultado pérdida de potencia y sobrecalentamiento del motor.

La siguiente tabla muestra el tamaño correcto que debe usarse dependiendo de la longitud del cable y de la capacidad de amperes indicada en la placa de datos de la herramienta. Si tiene dudas use el siguiente calibre más alto.

## Requerimientos eléctricos

Capacidad en Amperes	Numero de conductores	Calibre de extensión mayor de 15 m
de 0 A hasta 11 A	18 AWG (*)	16 AWG
de 11 A hasta 15 A	16 AWG	14 AWG
de 15 A hasta 17 A	14 AWG	12 AWG
de 17 A hasta 23 A	10 AWG	8 AWG

\* Se permite utilizarlo siempre y cuando las extensiones mismas cuenten con un artefacto de protección contra sobrecorriente.  
 AWG = Calibre de alambre estadounidense (American Wire Gauge). Referencia: NMX-F-195-AN-CE-2006

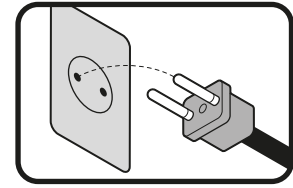

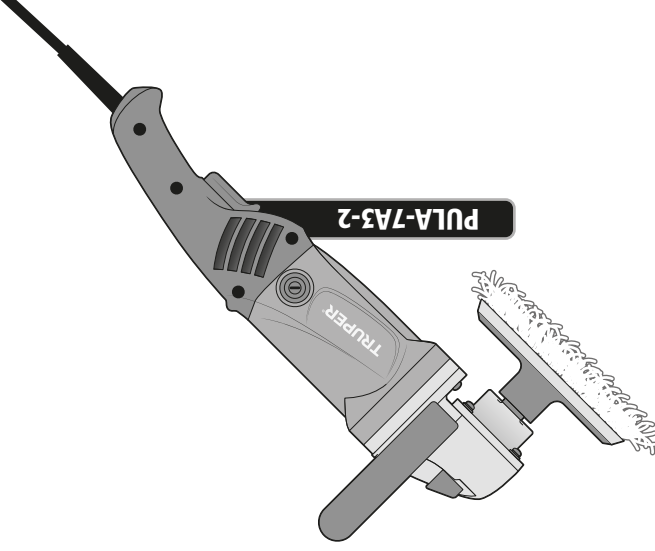

Para poder sacar el máximo provecho de la herramienta, alargarse su vida útil, hacer válida la garantía en caso de ser necesario y evitar riesgos o lesiones graves, es fundamental leer este instructivo por completo antes de usar la herramienta.

Guarde este instructivo para futuras referencias. Los gráficos de este instructivo son para la referencia, pueden variar del aspecto real de la herramienta.

**ATENCIÓN**

- 3 Especificaciones técnicas
- 3 Requerimientos eléctricos
- 4 Advertencias generales de seguridad
- 5 Advertencias de Seguridad para uso de pulidoras para autos
- 7 Partes
- 7 Montaje
- 8 Puesta en marcha
- 9 Mantenimiento
- 10 Notas
- 11 Centros de Servicio Autorizados
- 12 Póliza de Garantía



Lea este instructivo por completo antes de usar la herramienta.

**ATENCIÓN**

# PULA-7A3-2



Este instructivo es para:  
**Código** 16713  
**Modelo** PULA-7A3-2

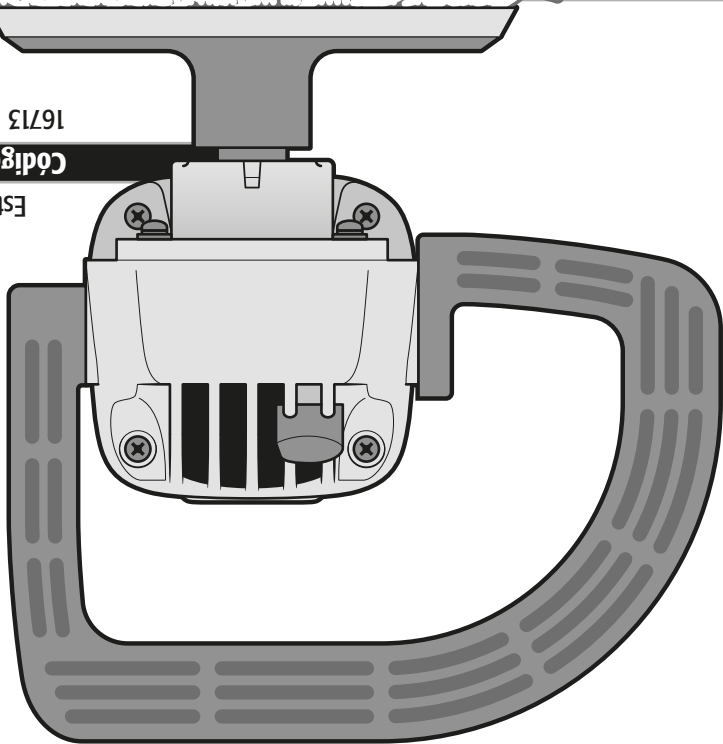

Instructivo de  
**Pulidora**  
para autos

**1 200 W**  
Potencia  
Disco  
7" 175 mm

**TRUPER**

ESPAÑOL  
ENGLISH