



### INSTRUCTIVO DE USO

#### ⚠ ATENCIÓN

Antes de usar, lea el instructivo de operación de su máquina soldadora cuidadosamente.

Recuerde tener siempre alejado el arco de otras personas cuando esté soldando. Esto es debido a la interferencia de los rayos del arco. Cuando esté soldando no debe tocar partes eléctricas tales como la interface de entrada, etc.

Las máquinas de soldar tienen electromagnetismo muy fuerte e interferencia eléctrica, por lo tanto nunca permita que personas con un marcapasos u otro dispositivo susceptible al electromagnetismo se acerque a la soldadora.

Por ningún motivo debe permitir que alguna parte de su cuerpo toque la bipolaridad de salida de la soldadora.

Revise la conexión para verificar que los cables de entrada y salida estén bien conectados; si la conexión a tierra es confiable, etc. Apague la corriente eléctrica antes de abrir la cubierta de la soldadora para revisarla.

No golpee la cabeza de la antorcha para quitar la escoria. La antorcha es una parte muy importante de la soldadora de CO<sub>2</sub>. Tiene gran influencia en la calidad del soldeo y su precio es relativamente alto. No debe poner la antorcha sobre la pieza de trabajo recién soldada pues la puede quemar.

El cable de la antorcha no debe comprimirse y su ángulo de doblez no debe ser muy pequeño. El radio no debe ser menor a 150 mm, ya que se puede dañar el interior del cable y provocar un accidente.

No toque las partes "vivas" mientras conecta al suministro eléctrico. La entrada de electricidad se debe interrumpir después de terminar el trabajo y cuando se aleje del sitio de trabajo aunque sea temporalmente.

### INSTALACIÓN DE LA ANTORCHA A LA SOLDADORA

Alinee los pasadores en el conector con el tomacorriente en el panel frontal de la soldadora. Presione el conector en el tomacorriente y gire el anillo bloqueador (A) en dirección a las manecillas del reloj para que jale el enchufe en el tomacorriente.

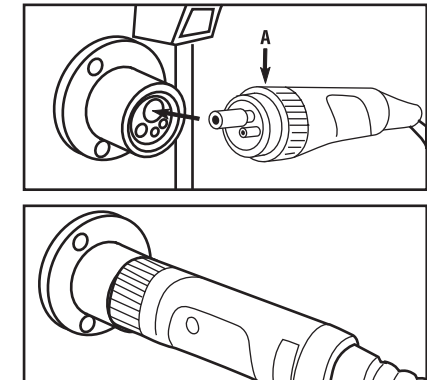

#### PÓLIZA DE GARANTÍA

Marca: Truper

Código: 17948

Modelo: AN-SOMI-210

Este producto está garantizado por 1 año. Para hacer válida la garantía o adquirir piezas y componentes deberá presentar el producto en Corregidora 22, Col. Centro, Alc. Cuauhtémoc, CDMX C.P. 06060 o en el establecimiento donde lo compró, o en algún Centro de Servicio Truper® de los enlistados en el anexo de la póliza de garantía y/o en [www.truper.com](http://www.truper.com). Los gastos de transportación que resulten para su cumplimiento serán cubiertos por Truper®. Para dudas o comentarios, llame al 800-690-6990. Made in/Hecho en China. **Importado en México por: Truper, S.A. de C.V.** Parque Industrial 1, Parque Industrial Jilotepec, Jilotepec, Edo. de Méx. C.P. 54257.

Sello del establecimiento comercial.  
Fecha de compra:

**Importado en El Salvador por: Soluciones y Herramientas, S.A. de C.V.**, NIT 0614-270906-102-0, Km. 17 ½ Carretera CA-1, Parque Industrial Palo Alto, N° 8 y 9, Apopa, San Salvador, El Salvador. Tel (503) 2205-3900