

Model

Electric pressure washer

9.3 MPa

1350 PSI

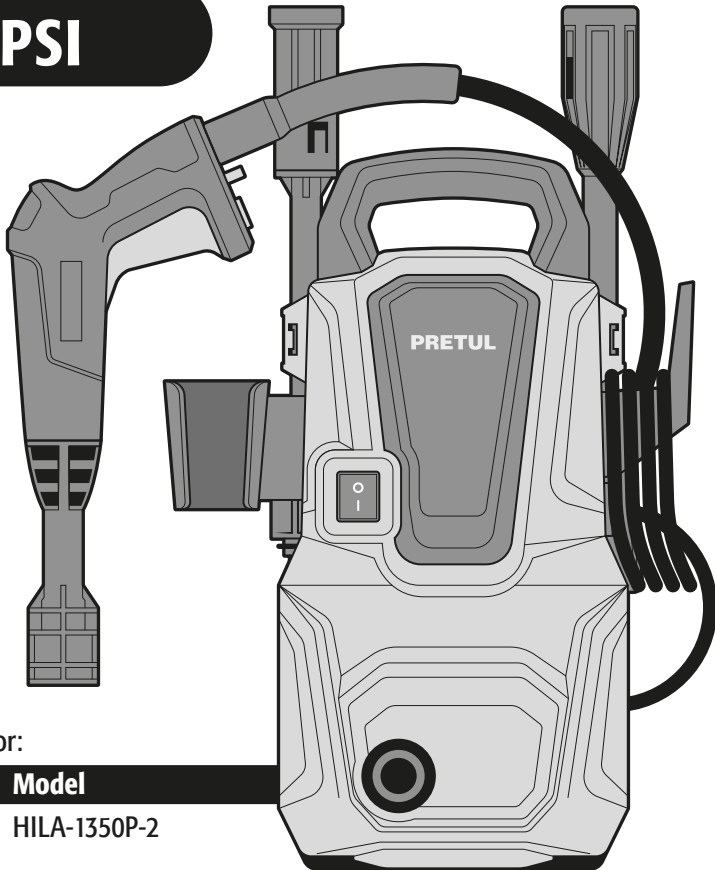



Applies for:

Code	Model
28155	HILA-1350P-2



Read the user's manual thoroughly before operating this tool.



Technical data	3
Power requirements	3
 General power tool safety warnings	4
 Safety warnings for using pressure washers	5
Parts	6
Assembly	7
Start up	8
Maintenance	9
Troubleshooting	10
Authorized service centers	11
Warranty policy	12

CAUTION

To gain the best performance of the tool, prolong the duty life, make the Warranty valid if necessary, and to avoid hazards of fatal injuries please read and understand this Manual before using the tool.

Keep this manual for future references.

The illustrations in this manual are for reference only. They might be different from the real tool.

Use and care recommendations



THIS MACHINE DOES NOT SUCK WATER FROM PONDS OR TANKS.

It must be connected to a supply outlet or an elevated tank.

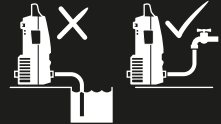

ALWAYS USE THE FILTERS AND CLEAN THEM AFTER EACH USE.

Replace the filter when it is cracked or worn.



FULFILL THE WORKING CYCLES.

50 min of work and 20 min of rest. Daily maximum 3 hours.



Perform periodic **MAINTENANCE** to your machine (page 9).

HILA-1350P-2

Code	28155		
Description	Electric pressure washer		
Maximum pressure	1 350 PSI		
Minimum and maximum water input pressure	14 PSI - 58 PSI		
Maximum input temperature	104 °F		
Maximum flow rate	1.2 GPM		
Voltage	220 V ~	Frequency	60 Hz
		Current	5.4 A
Noise level	92 dB		
Vibration level	1.8 m/s ²		
Weight	9.5 lb		
Work cycle	50 minutes' work per 20 minutes' rest Maximum 3 hours daily.		
Conductors	H05VV-F 2X0.75 mm ²		
Insulation	Class II	IP Grade	IPX5

Power cord grips used in this product: Type "Y"
 Tool build quality: Reinforced
 Thermal insulation on motor winding: Class F

⚠ WARNING Avoid the risk of electric shock or severe injury. When the power cable gets damaged it should only be replaced by the manufacturer or at a TRUPER Authorized Service Center. The build quality of the electric insulation is altered if spills or liquid gets into the tool while in use. Do not expose to rain, liquids and/or dampness.

⚠ WARNING Before gaining access to the terminals all power sources should be disconnected.



Power requirements

⚠ WARNING Double-insulated and reinforced insulated tools do not require a 3-prong grounded power cord or a grounded electrical system.

⚠ WARNING When using an extension cable, verify the gauge is enough for the power that your product needs. A lower gauge cable will cause voltage drop in the line, resulting in power loss and overheating. The following table shows the right size to use depending on cable's length and the ampere capability shown in the tool's nameplate. When in doubt use the next higher gauge.

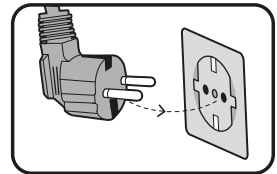

Ampere capacity	Number of conductors	Extension gauge	
		from 6' to 49.2'	higher than 49.2'
from 0 A and up to 10 A	3 (one grounded)	18 AWG(+)	16 AWG
from 10 A and up to 13 A		16 AWG	14 AWG
from 13 A and up to 15 A		14 AWG	12 AWG
from 15 A and up to 20 A		8 AWG	6 AWG

* It is safe to use only if the extensions have a built-in artifact for over current protection.

AWG = American Wire Gauge. Reference: NMX-J-195-ANCE

⚠ WARNING When operating power tools outdoors, use a **volteck** grounded extension cable labeled "For Outdoors Use". These extensions are especially designed for operating outdoors and reduce the risk of electric shock.



⚠️ WARNING! Read carefully all safety warnings and instructions listed below. Failure to comply with any of these warnings may result in electric shock, fire and / or severe damage. **Save all warnings and instructions for future references.**

Work area

Keep your work area clean, and well lit.

Cluttered and dark areas may cause accidents.



Never use the tool in explosive atmospheres, such as in the presence of flammable liquids, gases or dust.

Sparks generated by power tools may ignite the flammable material.



Keep children and bystanders at a safe distance while operating the tool.

Distractions may cause losing control.



Electrical Safety

The tool plug must match the power outlet. Never modify the plug in any way. Do not use any adapter plugs with grounded power tools.

Modified plugs and different power outlets increase the risk of electric shock.



Avoid body contact with grounded surfaces, such as pipes, radiators, electric ranges and refrigerators.

The risk of electric shock increases if your body is grounded.

Do not expose the tool to rain or wet conditions.

Water entering into the tool increases the risk of electric shock.

Do not force the cord. Never use the cord to carry, lift or unplug the tool. Keep the cord away from heat, oil, sharp edges or moving parts.

Damaged or entangled cords increase the risk of electric shock.

When operating a tool outdoors, use an extension cord suitable for outdoor use.

Using an adequate outdoor extension cord reduces the risk of electric shock.

If operating the tool in a damp location cannot be avoided, use a ground fault circuit interrupter (GFCI) protected supply.

Using a GFCI reduces the risk of electric shock.

Personal safety

Stay alert, watch what you are doing and use common sense when operating a tool. Do not use a power tool while you are tired or under the influence of drugs, alcohol or medication.

A moment of distraction while operating the tool may result in personal injury.

Use personal protective equipment. Always wear eye protection.

Protective equipment such as safety glasses, anti-dust mask, non-skid shoes, hard hats and hearing protection used in the right conditions significantly reduce personal injury.



Prevent unintentional starting up. Ensure the switch is in the "OFF" position before connecting into the power source and / or battery as well as when carrying the tool.

Transporting power tools with the finger on the switch or connecting power tools with the switch in the "ON" position may cause accidents.

Remove any wrench or vice before turning the power tool on.

Wrenches or vices left attached to rotating parts of the tool may result in personal injury.

Do not overreach. Keep proper footing and balance at all times.

This enables a better control on the tool during unexpected situations.

Dress properly. Do not wear loose clothing or jewelry. Keep hair, clothes and gloves away from the moving parts.

Loose clothes, jewelry or long hair may get caught in moving parts.



If you have dust extraction and recollection devices connected onto the tool, inspect their connections and use them correctly.

Using these devices reduce dust-related risks.

Power Tools Use and Care

Do not force the tool. Use the adequate tool for your application.

The correct tool delivers a better and safer job at the rate for which it was designed.



Do not use the tool if the switch is not working properly.

Any power tool that cannot be turned ON or OFF is dangerous and should be repaired before operating.

Disconnect the tool from the power source and / or battery before making any adjustments, changing accessories or storing.

These measures reduce the risk of accidentally starting the tool.

Store tools out of the reach of children. Do not allow persons that are not familiar with the tool or its instructions to operate the tool.

Power tools are dangerous in the hands of untrained users.



Service the tool. Check the mobile parts are not misaligned or stuck. There should not be broken parts or other conditions that may affect its operation. Repair any damage before using the tool.

Most accidents are caused due to poor maintenance to the tools.



Keep the cutting accessories sharp and clean.

Cutting accessories in good working conditions are less likely to bind and are easier to control.

Use the tool, components and accessories in accordance with these instructions and the projected way to use it for the type of tool when in adequate working conditions.

Using the tool for applications different from those it was designed for, could result in a hazardous situation.

Service

Repair the tool in a TRUPER Authorized Service Center using only identical spare parts.

This will ensure that the safety of the power tool is maintained.

Children or people with reduced physical, sensory or mental capabilities shall not operate the tool, neither inexperienced people or without knowledge in the use of the tool, unless supervised by a person responsible of their safety or if receiving previous instructions about the tool operation.

Children shall be kept under supervision to double-check they will not play with the tool. Tight supervision shall be used with children or disabled persons to prevent from using or being close to any household tool.



Safety warnings for using pressure washers

PRETUL

- A certified electrician shall carry out the connection to the power supply. It is recommended to include in said supply a residual current device to interrupt the power supply if the grounded leakage current is exceeding 30 mA per 30 s or a device that delivers the ground circuit.

⚠ WARNING • This device has been designed to be used with the cleaning agent supplied or recommended by the manufacturer. Using other type of cleaning agents or chemical substances may seriously affect the device safety.

⚠ WARNING • Do not use the device in the presence of third parties unless wearing protective clothes.

⚠ WARNING • High-pressure jet may be dangerous if misused. The jet shall not be aimed directly against any living being, active electric equipment or the device.

- Do not aim the jet against yourselves or third parties to clean clothes or shoes.

- Disconnect the device from the power supply before carrying out user's maintenance.

- The pressure washer shall not be used by children or people with no training in its use.

- To guarantee the device safety, use original or factory approved spare parts.

⚠ WARNING • High pressure nozzles, guards and couplings are important for the device safety. Use only nozzles, guard and couplings recommended by the manufacturer.

- Do not use the device if the power cable of important parts in the device show damage, for example, safety devices, high-pressure nozzles, high-pressure gun, etc.

- If using an extension cord for the power cable, the plug and power supply shall be constructed against water seeping in.

⚠ WARNING • An inadequate extension cable can be dangerous.



Before operating de pressure washer

⚠ CAUTION • Pressurized spray is very powerful and dangerous if misused. It is not recommended for painted surfaces, wood surfaces or articles attached with adhesive.

⚠ WARNING • Do not use bleach, chloride, chemical products or any other cleaner containing acid or that is not specific for pressure washers. Otherwise the devise can be seriously damaged.

- To minimize the amount of water entering in contact with the pressure washer during the operation, set it as far as possible from the place to be washed.

When operating the pressure washer

⚠ WARNING • Wear eye protection and thick clothes.

- When spraying, always use both hands to gain total control of the lance.

⚠ WARNING • Never touch the nozzle or the water spray while the pressure washer is in operation.

- To allow free air circulation while being operated DO NOT cover it.

⚠ WARNING • Keep all the connections dry an above ground.

⚠ WARNING • Do not touch the plug with wet hands

After operating the pressure washer

- Disconnect the power cable when not using the pressure washer and before removing the high-pressure hose.

⚠ CAUTION • When the pressure washer is not being used and to prevent an accidental discharge, enable the trigger lock in the spraying gun.

- Never make knots nor fold the high-pressure hose. It may get damaged.

⚠ CAUTION • Do not use or store this product when temperature falls below 40 °F. The warranty will not cover damage due to freezing.

Automatic stop

- The pressure washer is built with a stopping device that detects when the spraying gun trigger is released. It opens and electric circuit in the motor to stop the pressure washer.

⚠ WARNING • If the Automatic Stop fails, DO NOT USE the pressure washer. Contact a TRUPER Authorized Service Center. Using the pressure washer in this condition may damage the device and / or cause personal injuries.

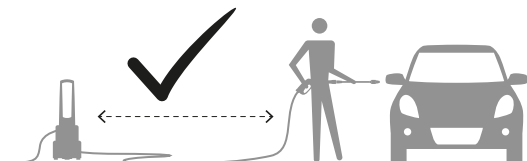

Correct way to operate the pressure washer



Wrong way to operate the pressure washer

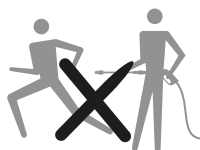

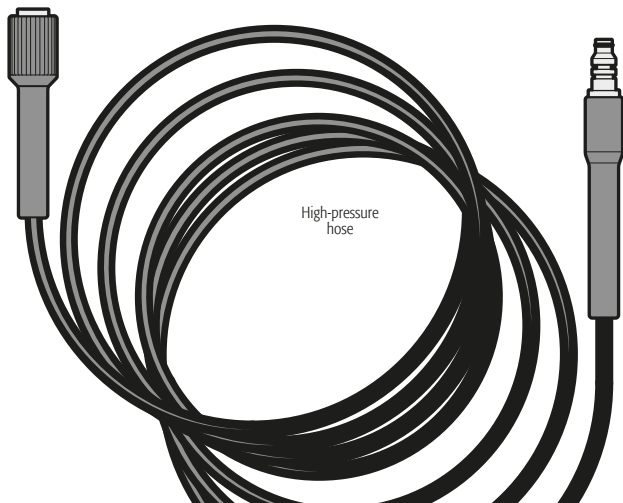
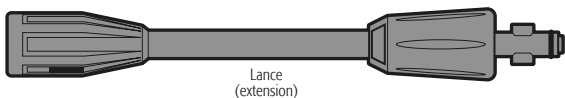
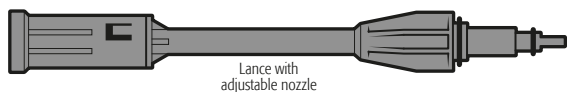
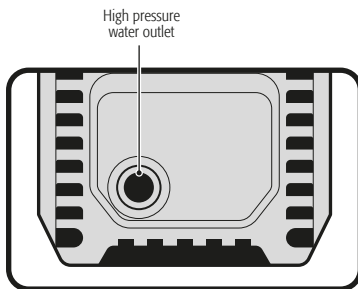
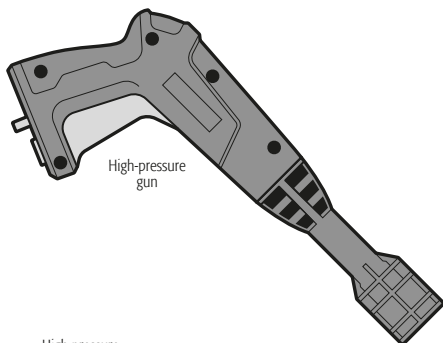
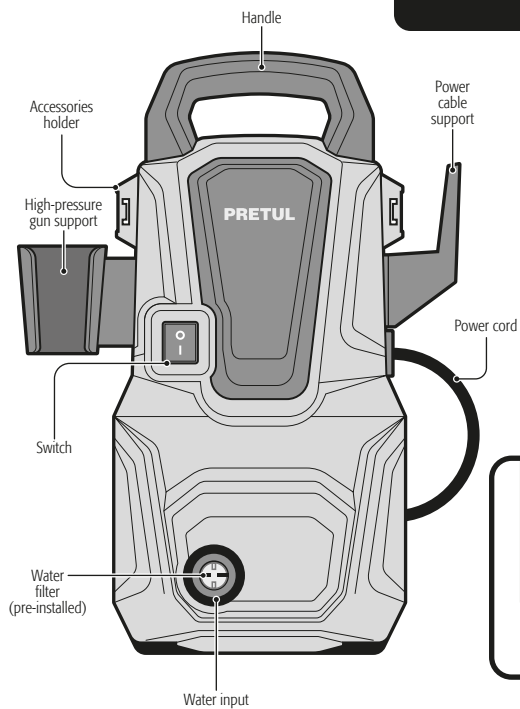

Assembly

• Some parts of your pressure washer are not assembled. Follow these steps to install them:

1. Place the handle on the top of your pressure washer and attach it with the included screws.
2. Place the high-pressure gun holder and the electric cable holder on the sides of your pressure washer according to the parts of diagram.

• Remove the packaging caps in the device water inlet and outlet.
• Fix the external filter (B) in the water inlet of the pressure washer (A) as shown in the image.

CAUTION Before disconnecting the garden hose, leave the water running through to expel any object inside it.
• Connect the garden hose (C, not included) to the fast connector (D) and the fast connector to the filter (B).

• Connect the high-pressure hose (H) into the pressure washer high pressure outlet (F). Turn clockwise to tighten the connection.

• Keep the button (I) pressed when connecting the high-pressure hose end (H') into the high-pressure gun. When the hose end butts, release the button to secure the hose and prevent leaks.

• Insert the "T" shaped lock of the lance (extension) (K) into the high-pressure gun notch, in a vertical position. When the lance is touching the spring, depress to fight the spring force and simultaneously turn the lance, a 1/4 turn clockwise until the lance fits firmly in position.

• Repeat this procedure to set the lance with adjustable nozzle (L) into the lance (extension) end.

* Available:

LAT-HILA Dirt blaster.
TRUPER SOAP-HC Foam cannon and SOAP-HILA Soap dispenser (not included).

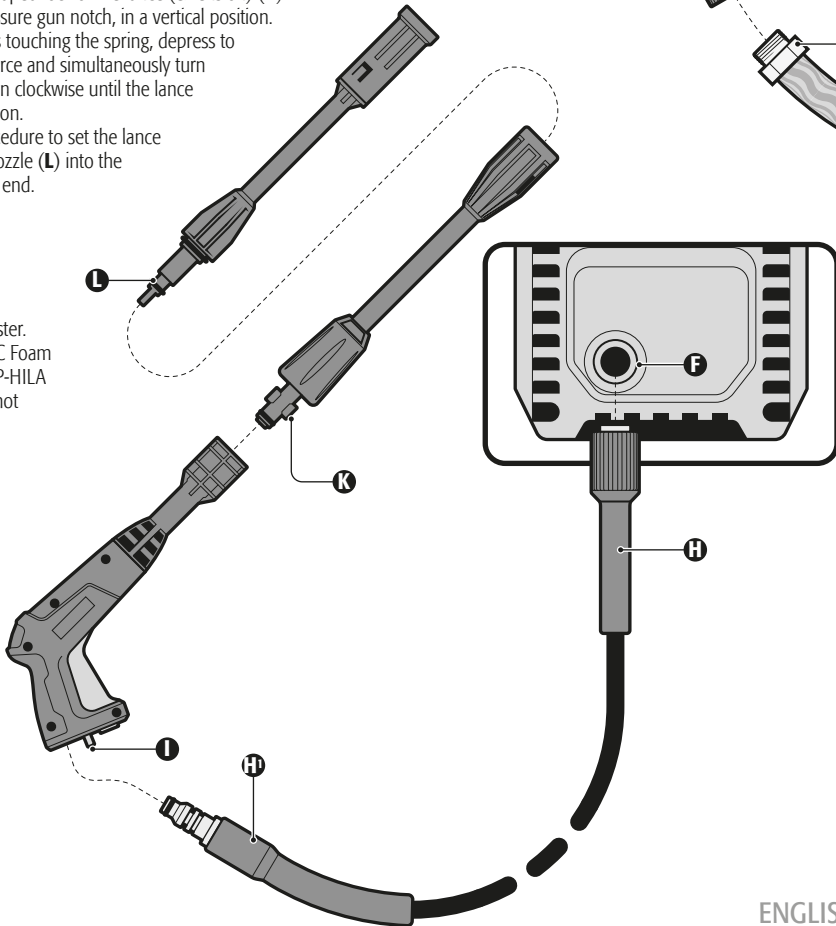

PRETUL

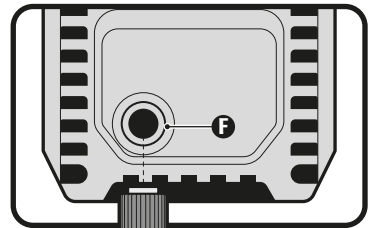
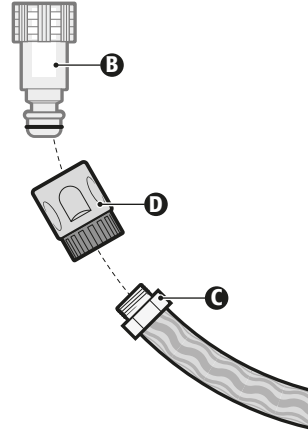
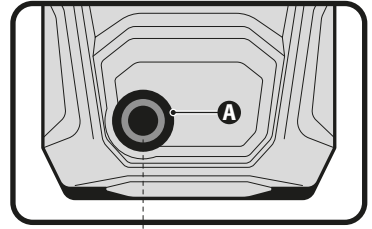

Turning ON

- Open the water faucet. Keep it open while using the pressure washer.
- Completely untangle the power cable and connect the plug into the power supply. In this step, do not turn ON the pressure washer.
- Press and hold the high-pressure gun trigger to release the air trapped inside the pressure washer. Release the trigger when the water flows constantly.
- Turn the switch into position **I** (ON). The motor will start momentarily and then, it will stop.

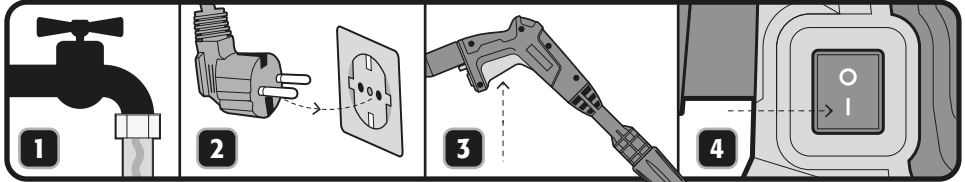

Using standing water

- To use standing water instead of running water, set the standing water container at least 1 meter high regarding the ground level. It is necessary to have a safe and adequate connection (flexible hose).
- Before operating the pressure washer, double check the high-pressure hose is disconnected.
- Connect the flexible hose that comes from the stored water container to the flow inlet of the pressure washer. Check that the flow to the pressure washer is constant (not less than 12.5 L/min).
- Press and hold the trigger of the gun to allow free flow of water. Turn on the pressure washer until water comes out of the gun. The hose should not operate without water for more than 1 minute

⚠ WARNING • It is important that the standing water container is full all the time. Using the pressure Washer dry more than 2 minutes will damage the high-pressure pump and it is not cover with the Warranty.

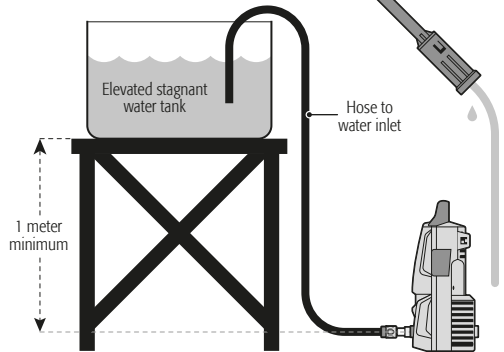

Spraying

- Press the gun trigger to start spraying.
- To stop spraying, just release the trigger.
- The gun has a blocking button **(A)** to prevent accidental spraying. Pointing the gun to the front, the button will show to the left when the trigger is blocked and to the right, when it is released.

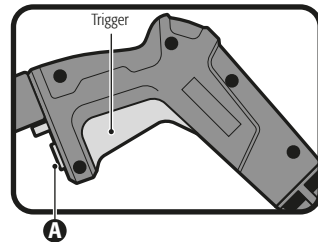

Lance Nozzle

Concentrates the spray into a beam

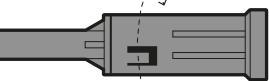

Increases the spray angle

- Adjustable mist nozzle:
Turn the nozzle to open or close the mist angle.
The mist, with the open angle encompasses a wider surface and is ideal to rinse surfaces.
With the angle closed, mist is aimed to one point and is ideal to clean.

⚠ WARNING Disconnect the power cord from the outlet before making any adjustments, service or maintenance to the pressure washer.

- Any repairs or maintenance shall be carried out only in a TRUPER Authorized Service Center.
- It is recommended to take the equipment for maintenance once a year to inspect components such as carbons, bearings, etc.

Cleaning and care

- Keep the pressure washer free of dust. Never use water or chemical cleaners to clean the pressure washer. Clean only with a clean, dry cloth.
- Always keep the vents clean and free of obstructions to ensure proper cooling of the motor.
- Regularly inspect all mounting screws and make sure that they are tightened correctly. If any of the screws are loose, tighten them immediately.
- The motor is the heart of the pressure washer. Be very careful that it is not affected by oil or water.
- Periodically check the power cord for any damage. If damaged, have the cable replaced at a TRUPER Authorized Service Center.

Lubrication of nozzles

- Nozzles should be lubricated with non-water-soluble grease or light oil on a regular basis.
- A blocked nozzle causes the pressure in the pressure pump to rise too high. It should be cleaned immediately.
 - 1) Remove the blockage in the nozzle by inserting the nozzle cleaner through the center hole.
 - 2) Purge the nozzle with water. Restart the pressure washer and press the trigger of the high-pressure gun. If the pressure is still high repeat steps 1 and 2.

Lubrication of the pressure washer

- Take the machine to a TRUPER Authorized Service Center every six months for maintenance (lubricate valves and change oil).

⚠ CAUTION In case of oil leakage, contact a TRUPER Authorized Service Center.

Carbon brushes replacement

- Carbon brushes shall be checked periodically and be replaced always in a TRUPER Authorized Service Center when worn.
- After being replaced, ask the technician to inspect if the carbon brushes move freely in the carbon brushes housing. Ask to turn ON the pressure washer 5 minutes to even out the carbon brushes and commutator contact.
- Only use original TRUPER spare carbons specifically designed with the hardness and electric resistance for each type of motor. Carbon brushes that are low of specification may damage the motor.
- When replacing carbon brushes always replace both.

Lubrication of connections

- The connections in the pressure washer hoses, the spray gun and spears shall be cleaned regularly and lubricated with non-soluble grease to prevent leaks and damage the seals in each connection.

Water filter

- Any foreign particles that enter the pressure washer pump can damage it. To avoid this possibility, the pressure washer has two water filters.
- Filters should always be clean to keep water flowing and prevent damage to the pump.

Cleaning the internal filter **(A)**:

- Remove the filter carefully.
- Rinse it and place it inside the machine.

Cleaning the external filter **(B)**:

- After each use, unscrew the filter. Disassemble it and rinse the two parts.
- Reassemble it and verify that the thread screws tightly without forcing it. Do not overtighten to avoid damaging the thread.
- Replace filters when they are broken or wear and tear.

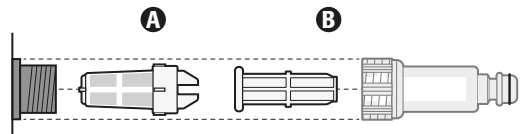

Winter storage

- Turn OFF the pressure washer and depress the trigger to release the pressure trapped inside the unit.
- Remove the garden hose and the pressure hose.
- Turn ON the pressure washer and leave it running 5 seconds to eliminate almost all the water trapped inside the pump.
- Disconnect the pressure washer and put away the cable.
- Store the pressure washer and the accessories in a dry environment with controlled temperature. Do not store the pressure washer and the accessories where temperature can drop to 40 °F.

⚠ CAUTION DAMAGE DUE TO FREEZING IS NOT COVERED BY THE WARRANTY.

Problem	Possible cause	Solution
The pressure washer is not starting.	<ul style="list-style-type: none"> • Pressure washer is not connected. • Faulty power supply. • Blown fuse. • Defective extension cable. 	<ul style="list-style-type: none"> • Connect the pressure washer. • Use a different power supply. • Replace the fuse. Turn OFF other machines. • Replace the extension cable.
Pressure is not constant.	<ul style="list-style-type: none"> • The pump is drawing in air. • Dirty, worn, or stuck valves. • Worn pump seals. 	<ul style="list-style-type: none"> • Check the hoses and connections have no leaks. • Clean the dirty parts and replace the worn ones. • Go to a TRUPER Authorized Service Center if the problem still persists.
The pressure washer stops while working.	<ul style="list-style-type: none"> • Blown fuse. • Incorrect power supply. • Thermal sensor is activated. • Nozzle partially blocked. 	<ul style="list-style-type: none"> • Replace the fuse. • Turn OFF other machines. Check the voltage supply is matching the specified voltage specified in this instruction. • Allow the pressure washer to cool down. • Clean the nozzle.
The fuse blows.	<ul style="list-style-type: none"> • The fuse is too small. 	<ul style="list-style-type: none"> • Change to an installation higher than the ampere consumption of the pressure washer. • Try not using the extension cable.
The pressure washer is pulsating.	<ul style="list-style-type: none"> • Air in the hose. • Wrong water supply. • Nozzle partially blocked. • Air filter blocked. • Tangled hose. 	<ul style="list-style-type: none"> • Run the pressure washer with the trigger open until it runs regularly and pressure restarts. • Check the water supply meets the required specifications. Avoid using long and thin hoses. Minimum 1/2". • Clean the nozzle. • Clean the filter. • Straighten the hose.
The pressure washer starts but no water comes out.	<ul style="list-style-type: none"> • Frozen pump, hoses or accessories. • No water supplies. • The water filter is blocked. • The nozzle is blocked. 	<ul style="list-style-type: none"> • Wait for the thawing of the pump, hoses or accessories. • Connect the water input. • Clean the filter. • Clean the nozzle.

In the event of any problem contacting a TRUPER Authorized Service Center, please see our webpage WWW.TRUPER.COM to get an updated list, or call our toll-free numbers 800 690-6990 or 800-018-7873 to get information about the nearest Service Center.

AGUASCALIENTES	DE TODO PARA LA CONSTRUCCIÓN GRAL. BARRAGÁN #1201, COL. GREMIAL, C.P. 20030, AGUASCALIENTES, AGS. TEL.: 449 994 0537	MORELOS	FIX FERRETERÍAS CAPITÁN ANZURES #95, ESQ. JOSÉ PERDIZ, COL. CENTRO, C.P. 62740, CUAUTLA, MOR. TEL.: 735 352 8931
BAJA CALIFORNIA	SUCURSAL TIJUANA AV. LA ENCANTADA, LOTE #5, PARQUE INDUSTRIAL EL FLORIDO II, C.P. 22244, TIJUANA, B.C. TEL.: 664 969 5100	NAVARIT	HERRAMIENTAS DE TEPIC MAZATLAN #117, COL. CENTRO, C.P. 63000, TEPIC, NAV. TEL.: 311 258 0540
BAJA CALIFORNIA SUR	FIX FERRETERÍAS FELIPE ÁNGELES ESQ. RUIZ CORTÍNEZ S/N, COL. PUEBLO NUEVO, C.P. 23670, CD. CONSTITUCIÓN, B.C.S. TEL.: 613 132 1115	NUEVO LEÓN	SUCURSAL MONTERREY CARRETERA LAREDO #500, 1B MONTERREY PARKS, COLONIA PUERTA DE ANÁHUAC, C.P. 66052, ESCOBEDO, NUEVO LEÓN, TEL.: 81 8352 8791 / 81 8352 8790
CAMPECHE	TORNILLERÍA Y FERRETERÍA AAA AV. ÁLVARO OBREGÓN #324, COL. ESPERANZA C.P. 24080 CAMPECHE, CAMP. TEL.: 981 815 2808	OAXACA	FIX FERRETERÍAS AV. 20 DE NOVIEMBRE #910, COL. CENTRO, C.P. 68300, TUXTEPEC, OAX. TEL.: 287 106 3092
CHIAPAS	FIX FERRETERÍAS AV. CENTRAL SUR #27, COL. CENTRO, C.P. 30700, TAPACHULA, CHIS. TEL.: 962 118 4083	PUEBLA	SUCURSAL PUEBLA AV. PERIFÉRICO #2-A, SAN LORENZO ALMECATLA, C.P. 72710, CUAUTLÁNCINGO, PUE. TEL.: 222 282 8282 / 84 / 85 / 86
CHIHUAHUA	SUCURSAL CHIHUAHUA AV. SILVESTRE TERRAZAS #128-11, PARQUE INDUSTRIAL BAFAR, CARRETERA MÉXICO CUAUHTÉMOC, C.P. 31415, CHIHUAHUA, CHIH. TEL. 614 434 0052	QUERÉTARO	ARU HERRAMIENTAS S.A. DE C.V. AV. PUERTO DE VERACRUZ #110, COL. RANCHO DE ENMEDIO, C.P. 76842, SAN JUAN DEL RÍO, QRO. TEL.: 427 268 4544
CIUDAD DE MÉXICO	FIX FERRETERÍAS EL MONSTRUO DE CORREGIDORA, CORREGIDORA # 35, COL. CENTRO, C.P. 06060, CUAUHTÉMOC, CDMX. TEL: 55 5522 5031 / 5522 4861	QUINTANA ROO	FIX FERRETERÍAS CARRETERA FEDERAL MZ. 46 LT. 3 LOCAL 2, COL. EJDAL, C.P. 77710 PLAYA DEL CARMEN, Q.R. TEL.: 984 267 3140
COAHUILA	SUCURSAL TORREÓN CALLE METAL MECÁNICA #280, PARQUE INDUSTRIAL ORIENTE, C.P. 27278, TORREÓN, COAH. TEL.: 871 209 68 25	SAN LUIS POTOSÍ	FIX FERRETERÍAS AV. UNIVERSIDAD #1850, COL. EL PASEO, C.P. 78320, SAN LUIS POTOSÍ, S.L.P. TEL.: 444 822 4341
COLIMA	BOMBAS Y MOTORES BYMTESSA DE MANZANILLO MIGUEL DE LA MADRID #190, COL. 16 DE SEPTIEMBRE, C.P. 28239, MANZANILLO, COL. TEL.: 314 352 1986 / 352 8013	SINALOA	SUCURSAL CULIACÁN AV. JESÚS KUMATE SUR #4301, COL. HACIENDA DE LA MORA, C.P. 80143, CULIACÁN, SIN. TEL.: 667 173 9139 / 173 8400
DURANGO	TORNILLOS ÁGUILA, S.A. DE C.V. MAZURIO #200, COL. LUIS ECHEVERRÍA, DURANGO, DGO.TEL.: 618 817 1946 / 618 818 2844	SONORA	FIX FERRETERÍAS CALLE 5 DE FEBRERO #517, SUR LT. 25 MZ. 10, COL. CENTRO, C.P. 85000, CD. OBREGÓN, SON. TEL.: 644 415 2392
ESTADO DE MÉXICO	SUCURSAL CENTRO JILOTEPEC PARQUE INDUSTRIAL # 1, COL. PARQUE INDUSTRIAL JILOTEPEC, JILOTEPEC, EDO. DE MÉX. C.P. 54257 TEL.: 761 782 9101 EXT. 5728 Y 5102	TABASCO	SUCURSAL VILLAHERMOSA CALLE HÉLIO LOTES 1, 2 Y 3 MZ. #1, COL. INDUSTRIAL, 2A ETAPA, C.P. 86010, VILLAHERMOSA, TAB. TEL.: 993 353 7244
GUANAJUATO	CIÁ. FERRETERA NUEVO MUNDO S.A. DE C.V. AV. MÉXICO - JAPÓN #225, CD. INDUSTRIAL, C.P. 38010, CELAYA, GTO. TEL.: 461 617 7578 / 79 / 80 / 88	TAMAULIPAS	VM ORINGS Y REFACCIONES CALLE ROSITA #527 ENTRE 20 DE NOVIEMBRE Y GRAL. RODRIGUEZ, FRACC. REYNOSA, C.P. 88780, REYNOSA, TAMS. TEL.: 899 926 7552
GUERRERO	CENTRO DE SERVICIO ECLIPSE CALLE PRINCIPAL MIZI LT. 1, COL. SANTA FE, C.P. 39010, CHILPANCIINGO, GRO. TEL.: 747 478 5793	TLAXCALA	SERVICIOS Y HERRAMIENTAS INDUSTRIALES PABLO SIDAR #132, COL. BARRIO DE SAN BARTOLOMÉ, C.P. 90970, SAN PABLO DEL MONTE, TLAX. TEL.: 222 271 7502
HIDALGO	FERREPRECIOS S.A. DE C.V. LIBERTAD ORIENTE #304 LOCAL 30, INTERIOR DE PASAJE ROBLEDO, COL. CENTRO, C.P. 43600, TULANCINGO, HGO. TEL.: 775 753 6615 / 775 753 6616	VERACRUZ	LA CASA DISTRIBUIDORA TRUPER BLVD. PRIMAVERA, ESQ. HORTENSIA S/N, COL. PRIMAVERA C.P. 93508, POZA RICA, VER. TEL.: 782 825 8100 / 826 8484
JALISCO	SUCURSAL GUADALAJARA AV. ADOLFO B. HORN # 6800, COL: SANTA CRUZ DEL VALLE, C.P.: 45655, TLAJOMULCO DE ZÚNIGA, JAL. TEL.: 33 3606 5285 AL 90	YUCATÁN	SUCURSAL MÉRIDA CALLE 33 #600 Y 602, LOCALIDAD ITZINCAB Y MULSAY, MPIO. UAMÁN, C.P. 97390, MÉRIDA, YUC. TEL.: 999 912 2451
MICHOACÁN	FIX FERRETERÍAS AV. PASEO DE LA REPÚBLICA #3140-A, COL. EX-HACIENDA DE LA HUERTA, C.P. 58050, MORELIA, MICH. TEL.: 443 334 6858		

Code	Model	Brand
28155	HILA-1350P-2	PRETUL

Warranty. Duration: 1 year. Coverage: parts, components and workmanship against manufacturing or operating defects, except if used under conditions other than normal; when it was not operated in accordance with the instructive; was altered or repaired by personnel not authorized by TRUPER®. To make the warranty valid, present the product, stamped policy or invoice or receipt or voucher, in the establishment where you bought it or in Corregidora 35, Centro, Cuauhtémoc, CDMX, 06060, where you can also purchase parts, components, consumables and accessories. It includes the costs of transportation of the product that derive from its fulfillment of its service network. Phone number 800-018-7873. Made in China. Imported by TRUPER, S.A. de C.V. Parque Industrial 1, Parque Industrial Jilotepec, Jilotepec, Edo. de Méx. C.P. 54257, Phone number 761 782 9100.



Stamp of the business. Delivery date:



Sello del establecimiento comercial. Fecha de entrega:

Garantía. Duración: 1 año. Cobertura: piezas, componentes y mano de obra contra defectos de fabricación o funcionamiento, excepto si se usó en condiciones distintas a las normales; cuando no fue operado conforme a las instrucciones; fue alterado o reparado por personal no autorizado por TRUPER®. Para hacer efectiva la garantía presente el producto, póliza sellada o factura o recibo o comprobante, en el establecimiento donde lo compró o en Corregidora 35, Centro, Cuauhtémoc, CDMX, 06060, donde también podrá adquirir partes, componentes, consumibles y accesorios. Incluye los gastos de transporte del producto que devengan de su cumplimiento de su red de servicio. Tel. 800-018-7873. Made in/Hecho en China. Importador TRUPER, S.A. de C.V. Parque Industrial 1, Parque Industrial Jilotepec, Jilotepec, Edo. de Méx. C.P. 54257, Tel. 761 782 9100.

Código	Modelo	Marca
28155	HILA-1350P-2	PRETUL

- MICHOACÁN**
FIX FERRETERÍAS
AV. PASO DE LA REPÚBLICA #3140-A, COL. EXHIBICIÓN DE LA HUERTA, C.P. 58050, MORELIA, MICH., TEL.: 443 534 6858
- JALISCO**
SUCURSAL GUADALAJARA
AV. ADOLFO B. HORN # 6800, COL. SANTA CRUZ DEL VALLE, C.P. #4565, TLAJOMULCO DE ZUNIGA, JAL. TEL.: 33 3606 5285 AL 90
- HIDALGO**
FERRETERÍAS S.A. DE CV
LIBERTAD ORIENTE #504 LOCAL 30, INTERIOR DE PASADAJE, COL. CENTRO, C.P. 43600, TULANCINGO, HGO., TEL.: 775 755 6615 / 775 755 6616
- GUERRERO**
CENTRO DE SERVICIO ECLIPSE
CALLE PRINCIPAL MZ1 LT 1, COL. SANTA FE, C.P. 39010, CHIHLANINGO, GRO., TEL.: 747 478 5793
- GUANAJUATO**
CA. FERRETERIA NUEVO MUNDO S.A. DE CV
AV. MÉXICO - JAPÓN #225, CD. INDUSTRIAL, C.P. 38010, CELAYA, GTO., TEL.: 461 617 7578 / 79 / 80 / 88
- ESTADO DE MÉXICO**
SUCURSAL CENTRO JILOTEPEC
PARQUE INDUSTRIAL #1, COL. PARQUE INDUSTRIAL JILOTEPEC, EDO. DE MÉX. C.P. 54257, TEL.: 761 782 9101 EXT. 5728 Y 5102
- DURANGO**
TORINTELIA S.A. DE CV
MAZURIO #200, COL. LUIS ECHERREYÍA, DURANGO, DGO., TEL.: 618 818 1946 / 618 818 2844
- COLIMA**
BOMBAS Y MOTORES BWTESA DE MANZANILLO
SEVILLENBERG, C.P. 28299, MANZANILLO, COL. 16 DE MAYO, MICHOACÁN DE LA MADRID #190, COL. 16 DE MAYO, C.P. 532 1968 / 532 8013
- COAHUILA**
SUCURSAL TÓRREÓN
CALLE METAL MECÁNICA #280, PARQUE INDUSTRIAL ORIENTE, C.P. 27278, TÓRREÓN, COAH., TEL.: 871 209 68 23
- MÉXICO**
FIX FERRETERÍAS
EL MONSTRUO DE CORREGIDORA, CORREGIDORA #5, COL. CENTRO, C.P. 06060, CUAUHTÉMOC, CDMX, TEL.: 55 5522 5031 / 5522 4961
- Ciudad de México**
FIX FERRETERÍAS
CHIHUAHUA, CHIH., TEL.: 614 434 0052
- CHIHUAHUA**
SUCURSAL CHIHUAHUA
AV. SILVESTRE TERREAZA #128-11, PARQUE INDUSTRIAL CHIHUAHUA, CHIH., TEL.: 962 118 4083
- CHIAPAS**
FIX FERRETERÍAS
AV. CENTRAL SUR #27, COL. CENTRO, C.P. 30700, TAPACHULA, CHIS., TEL.: 962 118 4083
- CAMPESCHE**
TORINTELIA Y FERRETERIA AAA
AV. ALVARO OBREGÓN #324, COL. ESPERANZA CAMP, TEL.: 981 815 2808
- Baja California Sur**
FIX FERRETERÍAS
FEIJER ANGELES ESQ. RUIZ CORTIÑEZ S/N, COL. PUEBLO NUEVO, C.P. 23670, CD. CONSTITUCIÓN, B.C.S., TEL.: 613 132 1115
- Baja California**
SUCURSAL TIJUANA
AV. LA ENCANTADA, LOTE #5, PARQUE INDUSTRIAL EL FLORIDO II, C.P. 22244, TIJUANA, B.C., TEL.: 664 969 5100
- AGUASCALIENTES**
DE TODO PARA LA CONSTRUCCIÓN
GRAL. BARRAGÁN #1201, COL. GRENALL, C.P. 20050, AGUASCALIENTES, AGS., TEL.: 449 994 994 0537
- MORELOS**
FIX FERRETERÍAS
CAPITÁN ANZURES #95, ESQ. JOSÉ PERDIZ, COL. CENTRO, C.P. 62740, CUAUTLA, MOR., TEL.: 755 552 8931
- NAYARIT**
HERRAMIENTAS DE TEPIC
MAZATLÁN #117, COL. CENTRO, C.P. 63000, TEPIC, NAY., TEL.: 311 258 0540
- NUEVO LEÓN**
SUCURSAL MONTERREY
COLONIA PUERTA DE ANÁHUAC, C.P. 66052, ESCOBEDO, NUEVO LEÓN, TEL.: 81 8532 8791 / 81 8532 8790
- OAXACA**
FIX FERRETERÍAS
AV. 20 DE NOVIEMBRE #910, COL. CENTRO, C.P. 68300, TUXTEPEC, OAX., TEL.: 287 106 3092
- PUEBLA**
SUCURSAL PUEBLA
AV. PERFÉRICO #7-A, SAN LORENZO ALMecatIL, C.P. 72710, CUAUHTLACINGO, PUE., TEL.: 222 282 8282 / 84 / 86 / 86
- QUÉRETARO**
ARU HERRAMIENTAS S.A. DE CV
AV. PUERTO DE VERACRUZ #110, COL. RANCHO DE ENMEDIO, C.P. 76842, SAN JUAN DEL RÍO, QRO., TEL.: 427 268 4544
- QUINTANA ROO**
FIX FERRETERÍAS
CARRETERA FEDERAL MZ. 46 LT. 3 LOCAL 2, COL. EIDAL, C.P. 77710 PLAMA DEL CARMEN, Q.R., TEL.: 984 267 3140
- SAN LUIS POTOSÍ**
FIX FERRETERÍAS
AV. UNIVERSIDAD #1850, COL. EL PASO, C.P. 78320, SAN LUIS POTOSÍ, S.L.P., TEL.: 444 822 4341
- SINALOA**
SUCURSAL CUICUILTÁN
AV. JESUS KUMMATE SUR #4301, COL. HACIENDA DE LA MORA, C.P. 80143, CUICUILTÁN, SIN., TEL.: 667 173 9139 / 173 8400
- SONORA**
FIX FERRETERÍAS
CALLE 5 DE FEBRERO #517, SUR LT. 25 MZ. 10, COL. CENTRO, C.P. 83000, CD. OBERGÓN, SON., TEL.: 644 413 2392
- TABASCO**
SUCURSAL VILLAHERMOSA
2A ETAPA, C.P. 86010, VILLAHERMOSA, TAB., TEL.: 993 553 7244
- TAMAULIPAS**
VM OBRAS Y REACCIONES
CAL. ROSITA #522 ENTRE 20 DE NOVIEMBRE Y GRAL. RODRÍGUEZ, FRACC. REYNOSA, C.P. 88780, REYNOSA, TAMPS., TEL.: 899 926 7532
- TLAXCALA**
SERVICIOS Y HERRAMIENTAS INDUSTRIALES
PABLO SIDAAR #133, COL. BARRIO DE SAN BARTOLOMÉ, C.P. 90970, SAN PABLO DEL MONTE, TLAX., TEL.: 222 271 7502
- VERACRUZ**
LA CASA DISTRIBUIDORA TRUPER
BLVD. PRIMAVERA, ESQ. HORTENSIA S/N, COL. PIMAVERA, C.P. 93308, POZA RICA, VER., TEL.: 782 823 8100 / 826 8484
- YUCATÁN**
SUCURSAL MÉRIDA
CALLE 33 #600 Y 602, LOCALIDAD ITZINCAB Y MULSAY, MPIO. UJMAH, C.P. 97390, MÉRIDA, YUC., TEL.: 999 912 2451

- En caso de tener algún problema para contactar un Centro de Servicio Autorizado TRUPER consulte nuestra página WWW.TRUPER.COM donde obtendrá un listado actualizado, o llame al: 800 690 6990 u 800-018-7873 donde le informarán cuál es el Centro de Servicio más cercano.

Problema	Posible causa	Solución
La hidrolavadora no arranca.	<ul style="list-style-type: none"> • La hidrolavadora no está conectada. • Tomacorriente defectuoso. • Fusible fundido. • Cable de extensión defectuoso. 	<ul style="list-style-type: none"> • Conecte la hidrolavadora. • Use otro tomacorriente. • Cambie el fusible. Apague otras máquinas. • Cambie el cable de extensión.
La presión no es constante.	<ul style="list-style-type: none"> • La bomba está absorbiendo aire. • Válvulas sucias, gastadas o atoradas. • Sellos de la bomba gastados. 	<ul style="list-style-type: none"> • Revise que las mangueras y las conexiones no tengan fugas. • Limpie las partes sucias y reemplace las gastadas. • Acuda a un Centro de Servicio Autorizado TRUPER en caso de que el problema persista.
La hidrolavadora se detiene durante el trabajo.	<ul style="list-style-type: none"> • Fusible fundido. • Suministro de tensión incorrecto. • Sensor térmico activado. • Boquilla parcialmente bloqueada. 	<ul style="list-style-type: none"> • Cambie el fusible. • Apague otras máquinas. Revise que el suministro de tensión corresponda a las especificadas en este instructivo. • Permita que la hidrolavadora se enfríe. • Limpie la boquilla.
El fusible se funde.	<ul style="list-style-type: none"> • El fusible es demasiado pequeño. 	<ul style="list-style-type: none"> • Cambie a una instalación más alta que el consumo de amperes de la hidrolavadora. • Intente sin usar el cable de extensión.
La hidrolavadora tiene pulsaciones.	<ul style="list-style-type: none"> • Hay aire en la manguera. 	<ul style="list-style-type: none"> • Haga funcionar la hidrolavadora con el gatillo abierto hasta que funcione regularmente y se reinicie la presión. • Revise que el suministro de agua corresponda con las especificaciones requeridas. Evite usar mangueras largas y delgadas, mínimo de 15 mm (1/2"). • Limpie la boquilla. • Limpie el filtro. • Estire la manguera.
La hidrolavadora arranca pero no sale agua.	<ul style="list-style-type: none"> • Bomba, mangueras o accesorios congelados. • No hay suministro de agua. • El filtro de agua está bloqueado. • La boquilla está bloqueada. 	<ul style="list-style-type: none"> • Espere a que la bomba, mangueras o accesorios se descongelen. • Conecte la entrada de agua. • Limpie el filtro. • Limpie la boquilla.

⚠ ADVERTENCIA

- Desconecte el cable de alimentación del tomacorriente antes de hacer cualquier ajuste, servicio o mantenimiento a la hidrolavadora.
- Cualquier reparación o mantenimiento debe ser realizado únicamente en un Centro de Servicio Autorizado TRUPER.
- Se recomienda llevar el equipo a mantenimiento una vez al año para inspección de componentes como carbones, baleros, etc.

Limpeza y cuidados

- Mantenga la hidrolavadora libre de polvo. Nunca utilice agua o limpiadores químicos para limpiar la hidrolavadora. Limpie solamente con un trapo limpio y seco.

- Siempre mantenga las ventillas limpias y libres de obstrucciones para garantizar un empujamiento adecuado del motor.
- Inspeccione regularmente todos los tornillos de montaje y asegúrese de que estén apretados correctamente. En caso de que alguno de los tornillos esté suelto, apriételo inmediatamente.
- El motor es el corazón de la hidrolavadora. Tenga mucho cuidado de que no se vea afectado por aceite o agua.
- Revise periódicamente el cable de alimentación para detectar cualquier tipo de daño. En caso de estar dañado, haga cambiar el cable en un Centro de Servicio Autorizado TRUPER.

Lubricación de conexiones

- Las conexiones de las mangueras de la hidrolavadora, de la pistola de alta presión y de las lanzas, se deben limpiar con regularidad y se deben lubricar con grasas no solubles en agua con el fin de prevenir fugas y daños en los sellos de cada conexión.

Lubricación de boquillas

- Las boquillas se deben lubricar con grasas no solubles en agua o aceite ligero de manera regular.
- Una boquilla bloqueada ocasiona que la presión en la bomba de presión suba demasiado. Se debe limpiar de inmediato.
- Retire el bloqueo en la boquilla metiendo el limpiador de boquillas a través del orificio central.
- Purgue la boquilla con agua. Vuelva a arrancar la hidrolavadora y presione el gatillo de la pistola de alta presión. Si la presión sigue siendo alta repita los pasos 1 y 2.

Cambio de carbones

- Los carbones deben revisarse periódicamente, y ser reemplazados siempre por un Centro de Servicio Autorizado TRUPER cuando se hayan desgastado. Después de que hayan sido reemplazados, pídale que se inspeccione si los nuevos carbones pueden moverse libremente en el porta-carbón y solicite que enciendan la hidrolavadora durante 5 minutos para emparejar el contacto de los carbones y el conmutador.
- Sólo se deben de usar carbones de repuesto TRUPER originales, diseñados específicamente con la dureza y la resistencia eléctrica adecuadas para cada tipo de motor. Los carbones fuera de especificaciones pueden dañar el motor.
- Cuando se haga el cambio de carbones siempre deben reemplazarse los dos carbones.

Almacenaje durante el invierno

- Apague la hidrolavadora (OFF) y presione el gatillo para liberar la presión atrapada dentro de la unidad.
- Retire la manguera de jardín y la manguera de presión.
- Encienda la hidrolavadora (ON) y déjala correr durante 5 segundos para eliminar casi toda el agua atrapada en la bomba.
- Desconecte la hidrolavadora y guarde el cable.
- Almacene la hidrolavadora y accesorios en un ambiente seco y con temperatura controlada. No almacene la hidrolavadora y sus accesorios en un sitio donde la temperatura baje a 4 °C (40 °F).

⚠ ATENCIÓN EL DAÑO POR CONGELAMIENTO NO ESTA CUBIERTO EN LA GARANTIA.

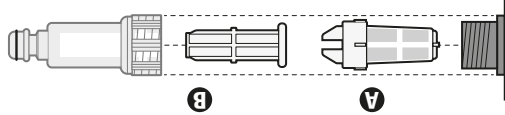

- Reemplace los filtros cuando estén rotos o presenten algún desgaste.
- Ensamble de nuevo y verifique que la rosca cierre herméticamente sin forzar. No apriete en exceso para no dañar la cuerda.

- Limpieza del filtro interno (A): Retire el filtro cuidadosamente.
- Enjuáguelo y colóquelo dentro de la máquina.
- Limpieza del filtro externo (B): Después de cada uso desensrosque el filtro. Desarme y enjuague sus dos piezas.
- Ensamble de nuevo y verifique que la rosca cierre herméticamente sin forzar. No apriete en exceso para no dañar la cuerda.
- Reemplace los filtros cuando estén rotos o presenten algún desgaste.

Filtro de agua

- Limpieza del filtro interno (A): Retire el filtro cuidadosamente.
- Enjuáguelo y colóquelo dentro de la máquina.
- Limpieza del filtro externo (B): Después de cada uso desensrosque el filtro. Desarme y enjuague sus dos piezas.
- Ensamble de nuevo y verifique que la rosca cierre herméticamente sin forzar. No apriete en exceso para no dañar la cuerda.
- Reemplace los filtros cuando estén rotos o presenten algún desgaste.

⚠ ATENCIÓN

- En caso de fuga de aceite recurra a un Centro de Servicio Autorizado TRUPER.

Lubricación de hidrolavadora

- Llevar la máquina al Centro de Servicio Autorizado TRUPER cada seis meses para dar mantenimiento (lubricar las válvulas y cambiar el aceite).

Encendido

- Abra el grifo del agua y manténgalo así mientras utilice la hidrolavadora.
- Desconecte por completo el cable de alimentación y conecte la clavija al tomacorriente. No encienda aun la hidrolavadora.
- Apriete y sostenga el gatillo de la pistola de alta presión para liberar el aire atrapado en la hidrolavadora. Suelte el gatillo cuando el flujo de agua sea constante.
- Presione el interruptor en la posición I (ON). El motor arrancará momentáneamente y luego se detendrá.

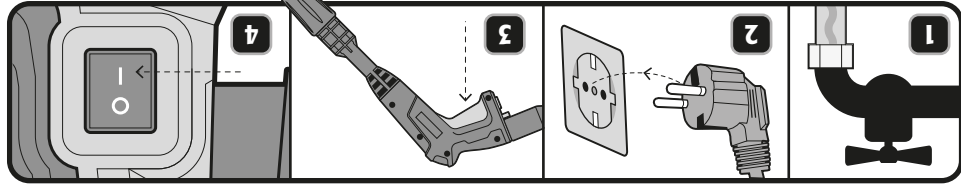

Uso de agua almacenada en tanque elevado

- Para utilizar agua almacenada en lugar de agua corriente, coloque el recipiente de agua almacenada por lo menos a 1 metro de altura por encima de la entrada de agua de la máquina, es necesario que cuente con una conexión adecuada y segura (manguera flexible).
- Antes de operar la hidrolavadora, asegúrese que la máquina esté desconectada del suministro eléctrico.
- Conecte la manguera flexible que viene del recipiente de agua almacenada a la entrada de flujo de la hidrolavadora. Verifique que el flujo a la hidrolavadora sea constante

- Oprima y mantenga presionado el gatillo de la pistola para permitir el libre flujo de agua. Encienda la hidrolavadora hasta que salga agua de la pistola. La manguera no debe operar sin agua por más de 1 m
- **ADVERTENCIA** • Es importante que el depósito de agua almacenada siempre cuente con agua, ya que utilizar la hidrolavadora en seco más de dos minutos generará daños en la bomba de alta presión que no están cubiertos por la garantía.

Rociado

- Apriete el gatillo de la pistola para comenzar a rociar.
- Para interrumpir el rocío, simplemente suelte el gatillo.
- La pistola cuenta con un botón de bloqueo (A) para evitar rociados accidentales.
- Apuntando al frente de la pistola el botón se asomará a la izquierda cuando el gatillo esté bloqueado y a la derecha cuando esté libre.

Boguilta de la lanza

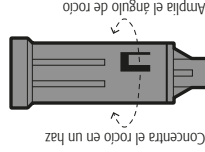

- Boquilla de rocío regulable:

Gire la boquilla para abrir o cerrar el ángulo del rocío. Con el ángulo abierto el rocío abarca una superficie más amplia y es ideal para enjuagar superficies. Con el ángulo cerrado el rocío se dirige a un solo punto y es ideal para limpiar.

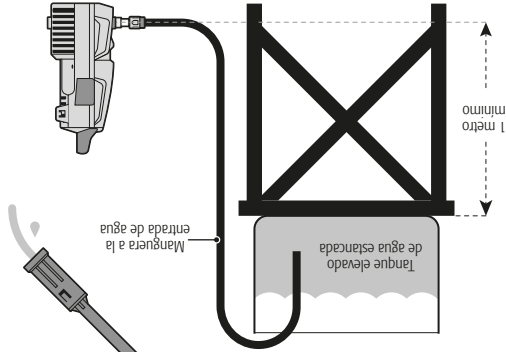
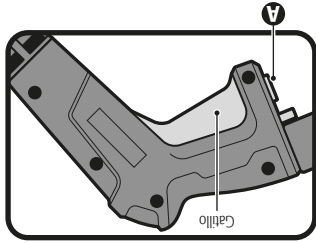

• Algunas partes de su hidrolavadora no vienen ensambladas, siga estos pasos para colocarlas:

1. Coloque el asa en la parte superior de su hidrolavadora y ajústela con los tornillos incluidos.

2. Coloque el soporte para la pistola de alta presión y el soporte para cable eléctrico en los laterales de su hidrolavadora de acuerdo al diagrama de partes.

• Retire los tapones de embalaje de la salida y entrada de agua del equipo.

• Coloque el filtro externo **(B)** en la entrada de agua de la hidrolavadora como se indica en la imagen.

¡ATENCIÓN! Antes de conectar la manguera de jardín, deje correr el agua por ella para expulsar cualquier objeto que tenga adentro.

• Conecte la manguera de jardín **(C)** a la salida de alta presión de la hidrolavadora **(H)** a la salida de alta presión **(D)** y éste al filtro **(B)**.

• Conecte la manguera de alta presión **(H)** a la pistola de alta presión **(I)** para apretar la conexión.

• Mantenga presionado el botón **(I)** al conectar el extremo de la manguera de alta presión **(H)** en la pistola de alta presión, cuando el extremo de la manguera tope, suelte el botón para asegurar la manguera y evitar fugas.

• Inserte el seguro en "L" de la lanza **(extensión)** **(K)** en la ranura de la pistola de alta presión en posición vertical.

• Cuando la lanza alcance el resorte, presione para vencer la fuerza del resorte y gire simultáneamente la lanza 1/4 de vuelta en sentido de las manecillas del reloj, hasta que la lanza quede firmemente en su posición.

• Repita el procedimiento para colocar la lanza con boquilla ajustable* **(L)** en el extremo de la lanza **(extensión)**.

*Disponible:
Lanza con boquilla turbo
LAT-HILLA, cañón de espuma
SOAP-HIC y dispensador de jabón
(no incluidas).

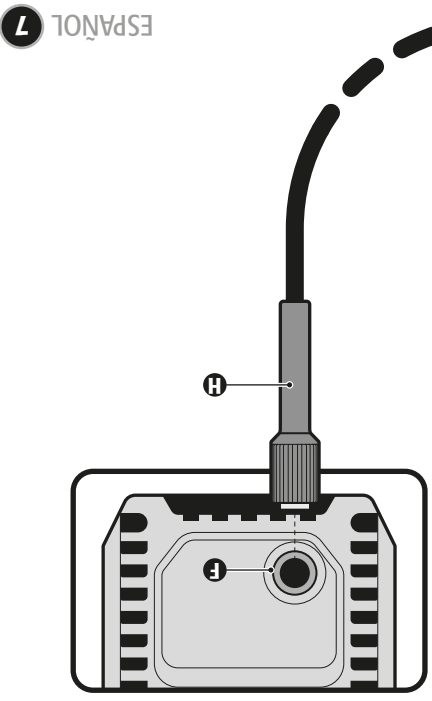
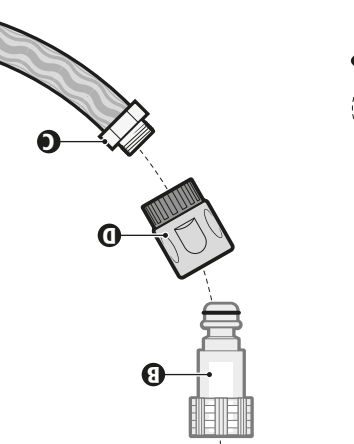
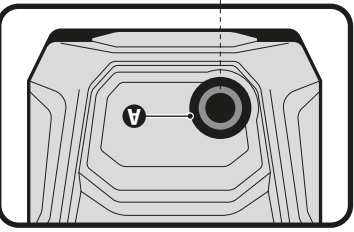



Manguera de alta presión

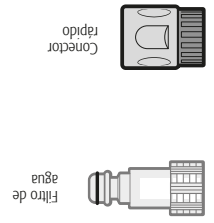

Filtro de agua

Conector rápido



Lanza (Extensión)

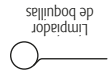

Limpiador de boquillas



Lanza con boquilla ajustable

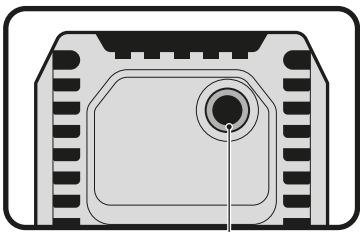

Salida de agua a alta presión

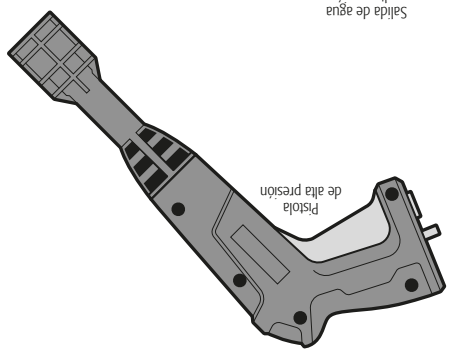

Pistola de alta presión

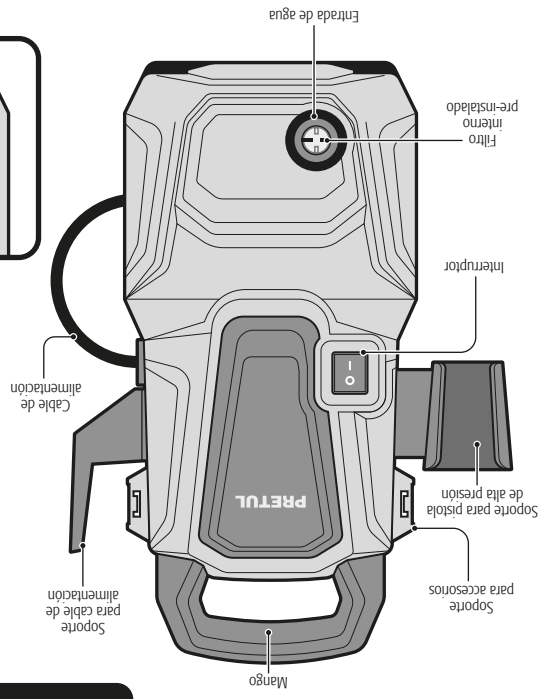

Entrada de agua

Filtro interno pre-instalado

Interruptor

Soporte para pistola de alta presión

Soporte para accesorios

Cable de alimentación

Soporte para cable de alimentación

PRETUL

Mango

Partes

PRETUL

Antes de operar la hidrolavadora

- **ATENCIÓN** El rociado a presión es muy poderoso y es peligroso si se le da un mal uso. No se recomienda para usarse sobre superficies pintadas, superficies de madera o artículos pegados con adhesivos.

- **ADVERTENCIA** No utilice blanqueador, doro, productos químicos o cualquier otro limpiador que contenga ácidos o que no sea específico para hidrolavadoras, de lo contrario podrá dañarle seriamente.

- Para minimizar la cantidad de agua que pueda entrar en contacto con la hidrolavadora durante su operación, se debe ubicar lo más lejos posible del sitio que se va a lavar.

Al operar la hidrolavadora

- **ADVERTENCIA** Utilice protección para los ojos y ropa gruesa.

- Al rociar siempre utilice ambas manos con el fin de tener un control total de la lanza.

- **ADVERTENCIA** Nunca toque la boquilla o el rociado de agua mientras la hidrolavadora esté operando.

- Para permitir que circule el aire libremente durante su operación, la hidrolavadora NO debe cubrirse.

- **ADVERTENCIA** Mantenga todas las conexiones eléctricas secas y arriba del piso.

- No toque el contacto con las manos.

Después de operar la hidrolavadora

- Desconecte el cable eléctrico cuando no utilice la hidrolavadora y antes de retirar la manguera de alta presión.

- **ATENCIÓN** Cuando la hidrolavadora no esté en uso y para prevenir una descarga accidental, se debe poner el seguro del gatillo a la pistola de rociado.

- Nunca haga nudos ni doble la manguera de alta presión. Se puede dañar.

- **ATENCIÓN** No utilice o almacene este producto en temperaturas por debajo de 4 °C (40 °F). La garantía no cubre daños por congelamiento.

Paro automático

- La hidrolavadora está equipada con un dispositivo de paro que detecta cuando el gatillo de la pistola rociadora es liberado.

- **ADVERTENCIA** En caso de que falle el Paro Automático NO USE la hidrolavadora. Contacte a un Centro de Servicio Autorizado TRUPER. El uso de la hidrolavadora en estas condiciones puede dañarla y/o ocasionar lesiones personales.

hidrolavadora.



Forma correcta de operar la hidrolavadora

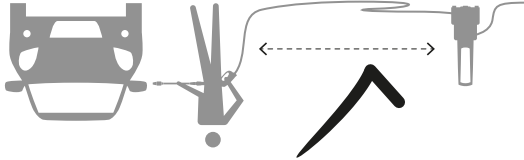

Formas incorrectas de operar la hidrolavadora

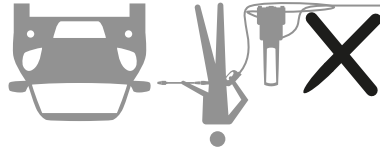

- **ADVERTENCIA** Una extensión del cordón inadecuada puede ser peligrosa.

agüe receptorlo deben tener una construcción contra la entrada de

- Si se utiliza una extensión para el cable, la clavija y el de alta presión, etc.

los dispositivos de seguridad, boquillas de alta presión, pistola importantes del aparato presentan algún daño, por ejemplo

- No utilice el aparato si el cable de alimentación o partes recomendados por el fabricante.

aparato. Utilice únicamente boquillas, guardas y accesorios guardas y accesorios son importantes para la seguridad del

- **ADVERTENCIA** Las boquillas de alta presión, reemplazo originales o aprobadas por el fabricante.

Para garantizar la seguridad del aparato, utilice piezas de sin capacitación para usarla.

- La hidrolavadora no debe utilizarse por niños o por personas cabo un mantenimiento por el usuario.

Descorchar de la alimentación eléctrica antes de llevar a personas para limpiar la ropa o el calzado.

- No dirigir el chorro de agua en contra de sí mismo u otras o el aparato en sí mismo.

directamente contra cualquier ser vivo, equipo eléctrico activo peligroso si se le da un mal uso. El chorro no debe dirigirse

- **ADVERTENCIA** El chorro de alta presión puede ser varias personas a menos que utilicen ropa que los proteja.

No utilice el aparato en presencia de químicos pueden afectar seriamente la seguridad del aparato.

- **ADVERTENCIA** El uso de otros agentes de limpieza o con el agente de limpieza proporcionado o recomendado para

Este aparato ha sido diseñado para tierra.

- **ADVERTENCIA** Este aparato ha sido diseñado para tierra. mA por 50 s o un dispositivo que proporcione el circuito a

alimentación si la corriente de fuga puesta a tierra excede 50 incluye un dispositivo de corriente residual que interrumpa la

- La conexión a la alimentación eléctrica debe realizarse por un electricista calificado. Se recomienda que dicha alimentación

Advertencias generales de seguridad para herramientas eléctricas

¡ADVERTENCIA! Lea detenidamente todas las advertencias de seguridad y todas las instrucciones que se enlistan a continuación. La omisión de alguna de ellas puede dar como resultado un choque eléctrico, incendio y/o daño serio. **Conserve las advertencias y las instrucciones para futuras referencias.**

No sobrepase su campo de acción. Mantenga ambos pies bien asentados sobre el suelo y conserve el equilibrio en todo momento. Esto permite un mejor control de la herramienta en situaciones inesperadas.

Vista adecuadamente. No vista ropa suelta o joyas. Mantenga su pelo, su ropa y guantes alejados de las piezas en movimiento.

La ropa suelta, joyas o cabello largo pueden quedar atrapados en las piezas en movimiento.

En caso de contar con dispositivos de extracción y recolección de polvo conectados a la herramienta, verifique sus conexiones y úselos correctamente.

El uso de estos dispositivos reduce los riesgos relacionados con el polvo.



Uso y cuidados de la herramienta

No fuerce la herramienta. Use la herramienta adecuada para el trabajo a realizar.

La herramienta adecuada hace un trabajo mejor y más seguro cuando se usa al ritmo para el que fue diseñada.



No use la herramienta si el interruptor no funciona.

Cualquier herramienta eléctrica que no pueda encenderse o apagarse es peligrosa y debe repararse antes de ser operada.

Desconecte la herramienta de la fuente de alimentación y/o de la batería antes de efectuar cualquier ajuste, cambiar accesorios o almacenarla.

Estas medidas reducen el riesgo de arrancar la herramienta accidentalmente.

Almacene las herramientas fuera del alcance de los niños y no permita su manejo por personas no familiarizadas con las herramientas o con las instrucciones.

Las herramientas eléctricas son peligrosas en manos no entrenadas.



Dele mantenimiento a la herramienta. Compruebe que las partes móviles no estén desalineadas o trabadas, que no haya piezas rotas u otras condiciones que puedan afectar su operación.

Repare cualquier daño antes de usar la herramienta.

Muchos accidentes son causados por el escaso mantenimiento de las herramientas.



Mantenga los accesorios de corte afilados y limpios.

Los accesorios de corte en buenas condiciones son menos probables de trabarse y más fáciles de controlar.



Use la herramienta, sus componentes y accesorios de acuerdo con estas instrucciones y de la manera prevista para el tipo de herramienta, en condiciones de trabajo adecuadas.

El uso de la herramienta para aplicaciones diferentes para las que está diseñada podría causar una situación de peligro.



Repare la herramienta en un Centro de Servicio Autorizado TRUPER usando solo piezas de repuesto idénticas.

Para mantener la seguridad de la herramienta.



La máquina no debe de ser utilizada por niños ni por personas con capacidades físicas, sensoriales o mentales reducidas; tampoco por personas sin experiencia o conocimientos en su uso, a menos que estén instruidas por una persona responsable de su seguridad o reciban supervisión sobre el uso de la máquina.

Los niños deben de estar bajo supervisión para asegurarse de que no jueguen con la máquina. Se debe de mantener una estricta supervisión si niños o personas discapacitadas llegan a utilizar cualquier tipo de aparato electrodoméstico o estén cerca de él.

Área de trabajo

Mantenga el área de trabajo limpia y bien iluminada.

Las áreas desordenadas y oscuras son propensas a accidentes.



No maneje la herramienta en ambientes explosivos, como en presencia de líquido, gas o polvo inflamables.

Las herramientas eléctricas producen chispas que pueden encender material inflamable.



Seguridad eléctrica

Nunca modifique una clavija. No use ningún tipo de adaptador para clavijas de herramientas puestas a tierra.

Clavijas modificadas y enchufes diferentes aumentan el riesgo de choque eléctrico.

Evite el contacto del cuerpo con superficies puestas a tierra como tuberías, radiadores, cocinas eléctricas y refrigeradores.

Hay un mayor riesgo de choque eléctrico si el cuerpo está puesto a tierra.

No exponga la herramienta a la lluvia o condiciones de humedad.

El agua que ingresa en la herramienta aumenta el riesgo de choque eléctrico.

No fuerce el cable. Nunca use el cable para transportar, levantar o desconectar la herramienta. Mantenga el cable lejos del calor, aceite, orillas afiladas o piezas en movimiento.

Los cables dañados o enredados aumentan el riesgo de choque eléctrico.

Si el uso de la herramienta en un lugar húmedo es inevitable, use una alimentación protegida por un interruptor de circuito de falla a tierra (GFCI).

El uso de una extensión adecuada para exteriores reduce el riesgo de choque eléctrico.

Seguridad personal

Este alfiler, vigile lo que está haciendo y use el sentido común cuando maneje una herramienta. No la use si está cansado o bajo la influencia de drogas, alcohol o medicamentos.

Un momento de distracción mientras maneja la herramienta puede causar un daño personal.

Use equipo de seguridad. Use siempre protección para los ojos.

El uso de equipo de seguridad como lentes de seguridad, mascarilla antipolvo, zapatos antideslizantes, asos y protección para los ojos en condiciones apropiadas, reduce de manera significativa los daños personales.



Evite arranques accidentales. Asegúrese de que el interruptor está en posición "apagado" antes de conectar a la fuente de alimentación y/o a la batería o transportar la herramienta.

Transportar herramientas eléctricas con el dedo sobre el interruptor o conectar herramientas eléctricas que tienen el interruptor en posición de "encendido" puede causar accidentes.

Retire cualquier llave o herramienta de ajuste antes de arrancar la herramienta eléctrica.

Las llaves o herramientas que quedan en las partes rotativas de la herramienta pueden causar un daño personal.

HILA-1350P-2

28155	Código	•
Hidrolavadora eléctrica	Descripción	•
9.3 MPa (1350 PSI)	Presión máxima	•
0.096 MPa - 0.4 MPa (14 PSI - 58 PSI)	Presión mínima y máxima de entrada de agua	•
40 °C	Máxima temperatura de entrada	•
288 l/h	Tasa máxima de flujo	•
220 V ~	Tensión	•
Frecuencia • 60 Hz	Nivel de ruido	• 92 dB
Corriente • 5.4 A	Nivel de vibración	• 1.8 m/s ²
4.3 kg	Peso	•
50 minutos de trabajo por 20 minutos de descanso. Máximo diario 3 horas.	Ciclo de trabajo	•
H05VV-F 2X0.75 mm ²	Conductores	•
Clase II	Aislamiento	•
Grado IP •		
IPX5		

El cable de alimentación tiene sujetas-cables tipo: Y
 La clase de construcción de la hidrolavadora es: Reforzada.
 La clase de aislamiento térmico de los devanados del motor: Clase F

- ADVERTENCIA** Si el cable de alimentación se daña, éste debe ser reemplazado por el fabricante o Centro de Servicio Autorizado TRUPER, con el fin de evitar algún riesgo de descarga o accidente considerable.
- La construcción del aislamiento eléctrico de esta hidrolavadora es alterado por salpicaduras o derramamiento de líquidos durante su operación. No la exponga a la lluvia, líquidos y/o humedad.
- ADVERTENCIA** Antes de obtener acceso a las terminales, todos los circuitos de alimentación deben ser desconectados.



Requerimientos eléctricos

ADVERTENCIA Las herramientas de doble aislamiento y aislamiento reforzado eliminan la necesidad de un cable de corriente de 3 partes con conexión a tierra o de un sistema de corriente eléctrica con conexión a tierra.

ADVERTENCIA Al usar un cable de extensión, asegúrese de usar el calibre

suficiente para transportar la corriente que consumirá su herramienta. Un cable de un calibre inferior ocasionará caídas de tensión en la línea, teniendo como resultado pérdida de potencia y sobrecalentamiento del motor. La siguiente tabla muestra el tamaño correcto que debe usarse dependiendo de la longitud del cable y de la capacidad de amperes indicada en la placa de datos de la herramienta. Si tiene dudas use el siguiente calibre más alto.

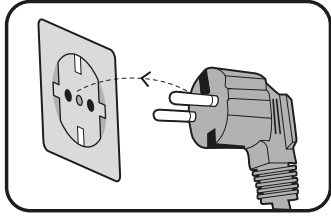





Capacidad en amperes | **Número de conductores** | **Calibre de extensión mayor de 15 m**

de 0 A hasta 10 A	3 (uno a tierra)	18 AWG(*)
de 10 A hasta 13 A		16 AWG
de 13 A hasta 15 A		14 AWG
de 15 A hasta 20 A		12 AWG
		8 AWG

* Se permite utilizar siempre y cuando las extensiones mismas cuenten con un artefacto de protección contra sobrecorriente.
 AWG = Calibre de alambre estadounidense (American Wire Gauge). Referencia: NMX-F-195-ANCE

ADVERTENCIA Al operar hidrolavadoras eléctricas en exteriores, utilice una extensión aterrizada marcada como "Uso exterior" marca **VOLTECK**. Estas extensiones son especiales para el uso en exteriores y reducen el riesgo de sufrir una descarga eléctrica. Una extensión inadecuada puede ser peligrosa.



- 
MANTENIMIENTO Realice **MANTENIMIENTO** periódico a su máquina (página 9).
- 
RESPECTE LOS CICLOS DE TRABAJO. 50 min de trabajo por 20 min de descanso. Máximo diario 3 horas.
- 
SIEMPRE USE LOS FILTROS Y LIMPIELOS Reemplace el filtro cuando este roto o presente un desgaste.
- 
ESTA MÁQUINA NO SUCCIONA AGUA DE ESTANQUES O DEPOSITOS. Debe conectarse a una toma de suministro o a un tanque elevado.



Recomendaciones de uso y cuidados

- 
Advertencias de seguridad para uso de hidrolavadoras eléctricas.
- 
Advertencias de seguridad para herramientas eléctricas.
- 
Requerimientos eléctricos.
- Especificaciones técnicas.**
- 3**
- 3**
- 4**
- 5**
- 6**
- 7**
- 8**
- 9**
- 10**
- 11**
- 12**

Para poder sacar el máximo provecho de la herramienta, hacer válida la garantía en caso de ser necesario y evitar riesgos o lesiones graves, es fundamental leer este instructivo por completo antes de usar la herramienta.

Guarde este instructivo para futuras referencias.

Los gráficos de este instructivo son para referencia, pueden variar del aspecto real de la herramienta.

ATENCIÓN



No utilice el aparato sin leer el instructivo.



ADVERTENCIA

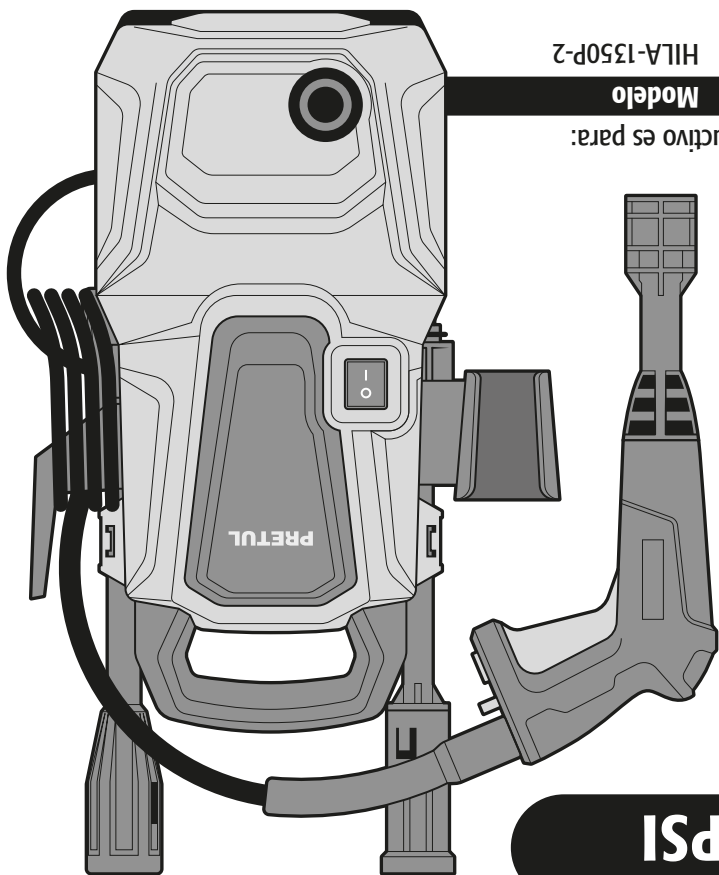

28155 HILA-1350P-2

Código Modelo

Este instructivo es para:

1 350 PSI

9.3 MPa

**Instructivo de
Hidrolavadora
eléctrica**

PRETUL[®]

ESPAÑOL
ENGLISH