

Instructive

PRETUL®

Cargador para baterías de ion litio Lithium ion battery charger

29025 CAR-20P2

INSTRUCCIONES

Lea atentamente estas instrucciones antes de utilizar este equipo.

1. Conecte la clavija del cargador en un tomacorriente de 127 V~ (La luz verde del indicador de carga se encenderá).
2. Inserte la batería en el cargador deslizándola. La luz verde se apagará y la luz roja deberá encenderse, indicando que la carga se ha iniciado. Adicional el indicador de nivel en la batería encenderá en una secuencia intermitente de rojo-naranja-verde.
3. Cuando la batería se encuentre completamente cargada, la luz verde se volverá a encender y la roja se apagará.
4. Desconecte el cargador de la corriente una vez concluida la carga.

FALLAS DE LA BATERÍA

LED verde permanece encendido y LED rojo de la batería parpadea por calentamiento; espere a que la temperatura de la batería se encuentre en rango adecuado para poder cargar.

MONTAJE EN LA PARED

▲ ADVERTENCIA Escoja cuidadosamente una pared firme para montar el cargador.

Asegúrese de que no haya obstáculos para los trabajos de montaje o de la operación de carga.

▲ ADVERTENCIA Tenga cuidado de no dejar caer el cartucho de la batería cuando inserte o extraiga la batería del cargador montado a la pared. Sostenga el cartucho de batería firmemente y mantenga una postura estable.

Puede montar el cargador en la pared. Marque una distancia como se muestra en la figura.

1. Fije dos tornillos para colgar en la pared.
2. Cuelgue el cargador con los tornillos fijados en el paso 1.

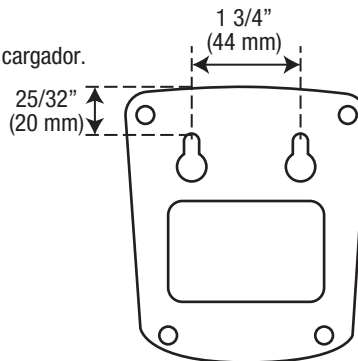

Esta garantía aplica para:

29025 CAR-20P2

Garantía. Duración: 1 año. Cobertura: piezas, componentes y mano de obra contra defectos de fabricación o funcionamiento, excepto si se usó en condiciones distintas a las normales; cuando no fue operado conforme instructivo; fue alterado o reparado por personal no autorizado por Truper®. Para hacer efectiva la garantía presente el producto, póliza sellada o factura o recibo o comprobante, en el establecimiento donde lo compró o en Corregidora 35, Centro, Cuauhtémoc, CDMX, 06060, donde también podrá adquirir partes, componentes, consumibles y accesorios. Incluye los gastos de transportación del producto que deriven de su cumplimiento de su red de servicio. Tel. 800-018-7873. Made in/Hecho en China. Importador Truper, S.A. de C.V. Parque Industrial 1, Parque Industrial Jilotepec, Jilotepec, Edo. de Méx. C.P. 54257. Tel. 761 782 9100.

Importado en Colombia por: 95/24 Colombia S.A.S., NIT 900937674-0, Autopista Medellín KM. 5, costado Sur Parque Industrial Logika II Bodega #7, Tenjo Cundinamarca, Colombia.

Importado en El Salvador por: Soluciones y Herramientas, S.A. de C.V., NIT 0614-270906-102-0, Km. 17 ½ Carretera CA-1, Parque Industrial Palo Alto, N° 8 y 9, Apopa, San Salvador, El Salvador.

Tel (503) 2205-3900 09-2023

Sello del establecimiento comercial.
Fecha de entrega: