

Especificaciones:

Tensión: 127 V-
 Frecuencia: 60 Hz
 Corriente: 0.47 A
 Potencia: 60 W máx.*
 Dimensiones: 15 cm D (ø) x 18 cm



* Utiliza 1 lámpara incandescentes de 60 W máx.
 Base E26 / E27 (No incluida)

Consumo de energía eléctrica

Consumo de energía: 1 432.56 Wh/día
 Por unidad de tiempo en condiciones normales de operación del aparato.

Consumo de energía en espera: No aplica
 En unidad de tiempo del aparato.

Con base en 24 horas de uso continuo

⚠ ADVERTENCIA Antes de instalar, interrumpa el paso de energía mediante el interruptor de circuito o fusible. Asegúrese que el circuito no esté energizado y que el área esté libre de humedad antes de iniciar la instalación.

⚠ WARNING Before installing, shut off power at the circuit breaker or fuse. Make sure the circuit is de-energized and the area is free of moisture before beginning installation.

⚠ ATENCIÓN

Utilizar sólo piezas de repuesto originales suministradas o aprobadas por el proveedor.

⚠ CAUTION Use only original spare parts from the manufacturer or approved by the manufacturer.

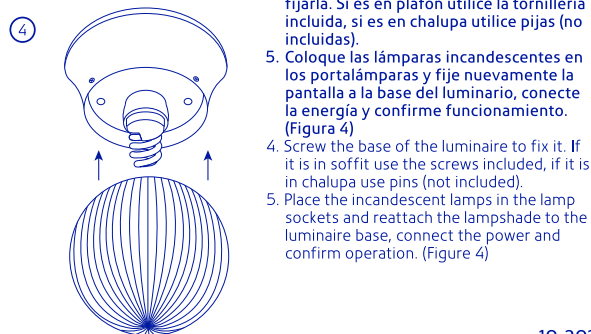
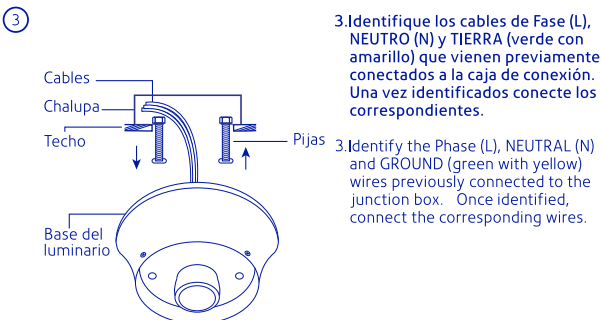
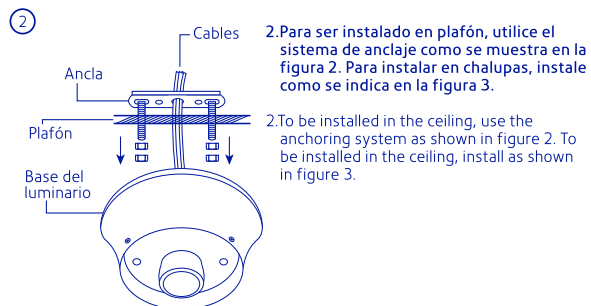
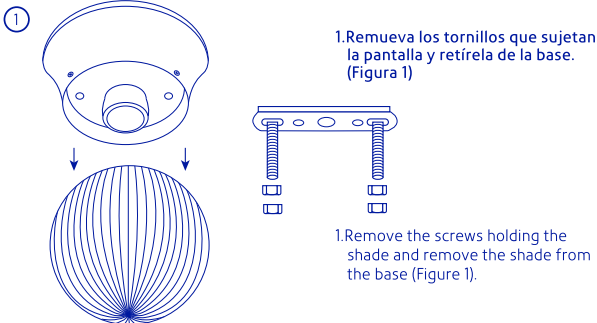

LEA ESTAS INSTRUCCIONES ANTES DE INSTALAR:
READ THESE INSTRUCTIONS BEFORE INSTALLING:

**MANTENIMIENTO**

- Limpie con un trapo absorbente y suave.
- En caso de requerir cambiar la lámpara, seguir las instrucciones de instalación.

MAINTENANCE

- Clean with a soft absorbent cloth.
- If lamp replacement is required, follow installation instructions.

Garantía. Duración: 1 año. Cobertura: piezas, componentes y mano de obra contra defectos de fabricación o funcionamiento, excepto si se usó en condiciones distintas a las normales: cuando no fue operado conforme instructivo; fue alterado o reparado por personal no autorizado por Truper®. Para hacer efectiva la garantía presente el producto, póliza sellada o factura o recibo o comprobante, en el establecimiento donde lo compró o en Corregidora 22, Centro, Cuauhtémoc, CDMX, 06060, donde también podrá adquirir partes, componentes, consumibles y accesorios. Incluye los gastos de transportación del producto que deriven de su cumplimiento de su red de servicio. Tel. **800-018-7873**. Made in/Hecho en China. Importador **Truper, S.A. de C.V.** Parque Industrial 1, Parque Industrial Jilotepec, Jilotepec, Edo. de Méx. C.P. 54257, Tel. 761 782 9100.

Sello del establecimiento comercial
Fecha de entrega:

