

TRUPER

CÓDIGO: 102405 CLAVE: MOTB-4X

**Motobomba autocebante 4"x4", gasolina 15HP, agrícola, TRUPER**

- Para zonas de difícil acceso a electricidad
- Se utiliza para trasladar grandes cantidades de agua limpia
- Altura máxima de bombeo: **30 m**
- Flujo máximo: **1,600 L/min**
- Máxima profundidad de succión: **7 m**
- Sensor de nivel bajo de aceite
- Antes de arrancar, agregar aceite para motor de 4 tiempos SAE 10W-30 en el depósito de aceite
- Motor de 15 HP, OHV (Over Head Valve - Válvulas a la cabeza) a 4 tiempos de alto desempeño, no requiere mezcla de aceite y gasolina
- Carcasa de aluminio e impulsor de hierro
- Bastidor de uso rudo
- Arranque manual (cuerda retráctil)
- Compatible con manguera para descarga modelo M45D y de succión, modelo M43S marca Truper®

**USO AGRÍCOLA**  
**Sin IVA**  
Aplica solo en México

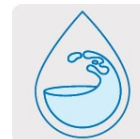

Para agua  
limpia

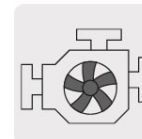

Motor OHV

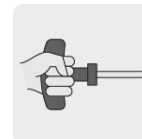

Arranque  
manual

**Certificaciones y garantías****Especificaciones**

<b>Potencia</b>	15 HP
<b>Altura máxima de bombeo</b>	30 m
<b>Flujo máximo</b>	1,600 L/min
<b>Máxima profundidad de succión</b>	7 m
<b>Diámetro de Entrada / Salida</b>	4" (100 mm)
<b>Duración del tanque con 100% de carga</b>	2 horas

## Especificaciones

Capacidad del tanque	5.8 L
Velocidad sin carga	3,650 - 3,700 rpm
Cilindrada del motor	420 cc
Dimensiones (Base x Alto x Fondo)	45 cm x 55 cm x 61 cm
Peso	44 kg
Empaque individual	Caja
Inner	1
Pallet	8

## País de origen

Fabricado en China bajo las estrictas especificaciones de GRUPO TRUPER

## Imágenes complementarias

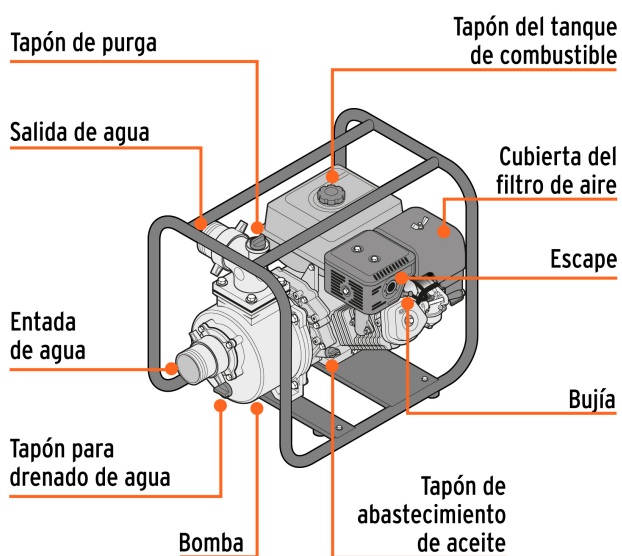

Imágenes complementarias

Curva de rendimiento

Para una mejor selección de acuerdo a sus necesidades compare el rendimiento entre altura y flujo que brinda cada uno de los modelos.

