

TRUPER



CÓDIGO: 12126 CLAVE: BES-10

Broca escalonada óxido negro 10escalones 1/4 a 1-3/8", Truper

- Punta Split Point autocentrable con dos filos de corte, para perforaciones más rápidas y precisas
- Rango de perforación 1/4" - 1 3/8"
- Diámetro marcado en láser de larga duración para identificar rápidamente el tamaño a perforar
- Fabricada en acero de alta velocidad (HSS) con acabado óxido negro
- Una sola broca realiza perforaciones de diferentes diámetros
- Zanco P3 antiderrapante que no se desliza en el broquero

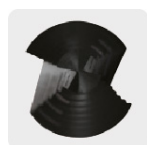

Punta Split Point



118°



Zanco P3



Metales ferrosos



Metales no ferrosos



Plástico

Especificaciones

Zanco (P3)	3/8"
Escalones	10
Diámetros de perforación	1/4" 3/8", 1/2", 5/8", 3/4", 7/8", 1", 1 1/8", 1 1/4" y 1 3/8"
Empaque individual	Blíster
Inner	3
Master	15
Pallet	1290

País de Origen

Fabricado en China bajo las estrictas especificaciones de GRUPO TRUPER

Imágenes complementarias

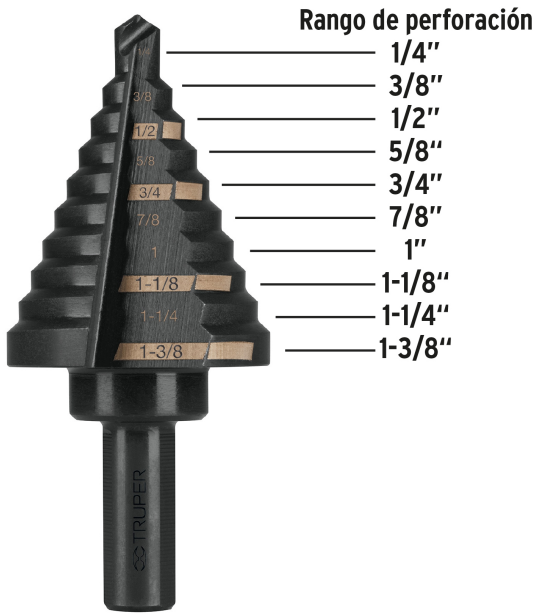

**Diámetro marcado
en láser de
larga duración**

