

**PRETUL®**

CÓDIGO: 21909 CLAVE: LL-2015MP

## Llave combinada 15 mm x 190 mm de largo, Pretul

- Fabricada en acero al cromo vanadio 2X más resistente al desgaste que las de acero al carbono
- Medida marcada para fácil identificación

### Certificaciones y garantías

- Cumple la norma: ASME B107.100
- Garantizado contra defectos de fabricación o mano de obra. La garantía se puede hacer válida con cualquier distribuidor de TRUPER

### Especificaciones

<b>Medida</b>	15 mm
<b>Largo</b>	190 mm
<b>Puntas</b>	12
<b>Empaque individual</b>	Tarjeta plástica
<b>Pallet</b>	5400
<b>Inner</b>	6
<b>Master</b>	36

### Datos de Empaque (Medidas y pesos aproximados)

<b>Empaque Individual</b>	<b>Medidas:</b> Alto: 23.7 cm (9 1/4") Ancho: 1.3 cm (1/2") Largo: 5.1 cm (2") <b>Peso:</b> 0.11 kg (0.24 lb)
<b>Inner</b>	<b>Medidas:</b> Alto: 6 cm (2 1/4") Ancho: 8 cm (3 1/4") Largo: 20 cm (7 3/4") <b>Peso:</b> 0.71 kg (1.57 lb)
<b>Master</b>	<b>Medidas:</b> Alto: 20 cm (7 3/4") Ancho: 17.8 cm (7") Largo: 21.8 cm (8 1/2") <b>Peso:</b> 4.68 kg (10.32 lb)

**País de origen**

**Fabricado en India bajo las estrictas especificaciones de GRUPO TRUPER**

**Imágenes complementarias**

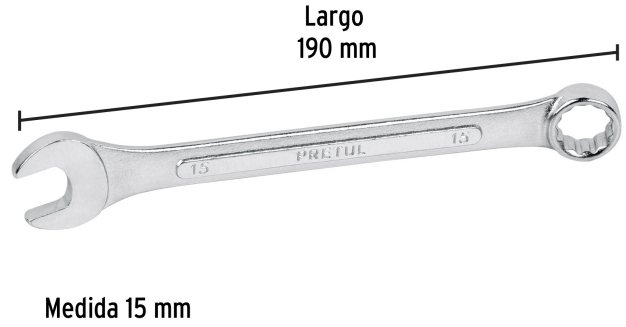
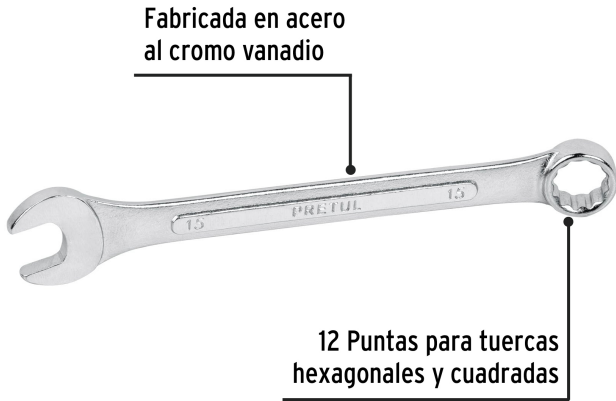

**EMPAQUE INDIVIDUAL**



Peso: 0.11 kg (0.24 lb)

**EMPAQUE INNER**

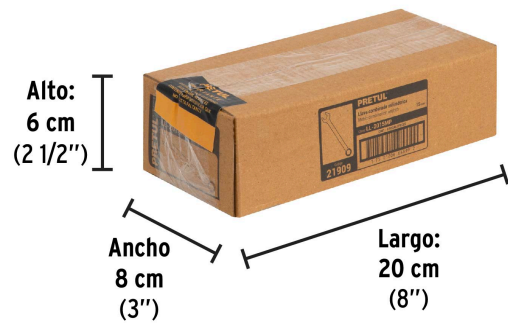

Contiene: 6 piezas

Peso: 0.71 kg (1.57 lb)

**Imágenes complementarias**

**EMPAQUE MASTER**



Contiene: 6 inner (36 piezas)

Peso: 4.68 kg (10.32 lb)

