

PRETUL®

CÓDIGO: 21911 CLAVE: LL-2017MP

Llave combinada 17 mm x 210 mm de largo, Pretul

- Fabricada en acero al cromo vanadio 2X más resistente al desgaste que las de acero al carbono
- Medida marcada para fácil identificación

**Certificaciones y garantías**

- Cumple la norma: ASME B107.100
- Garantizado contra defectos de fabricación o mano de obra. La garantía se puede hacer válida con cualquier distribuidor de TRUPER

Especificaciones

Medida	17 mm
Largo	210 mm
Puntas	12
Empaque individual	Tarjeta plástica
Pallet	5760
Inner	6
Master	36

Datos de Empaque (Medidas y pesos aproximados)

Empaque Individual	Medidas: Alto: 25 cm (9 3/4") Ancho: 1.7 cm (3/4") Largo: 5.1 cm (2") Peso: 0.14 kg (0.31 lb)
Inner	Medidas: Alto: 6 cm (2 1/4") Ancho: 8 cm (3 1/4") Largo: 22 cm (8 3/4") Peso: 0.91 kg (2.01 lb)
Master	Medidas: Alto: 20.2 cm (8") Ancho: 19 cm (7 1/2") Largo: 24 cm (9 1/2") Peso: 5.8 kg (12.79 lb)

País de origen

Fabricado en India bajo las estrictas especificaciones de GRUPO TRUPER

Imagenes complementarias

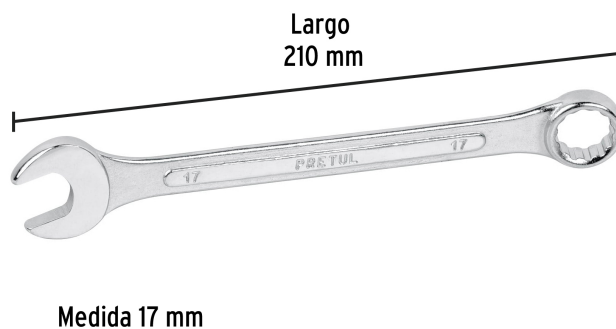

EMPAQUE INDIVIDUAL

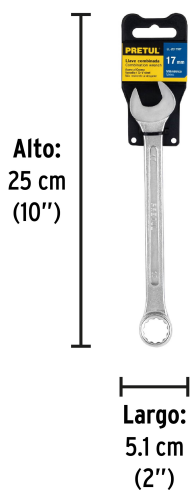

Peso: 0.14 kg (0.31 lb)

EMPAQUE INNER



Contiene: 6 piezas

Peso: 0.91 kg (2.01 lb)

Imágenes complementarias

EMPAQUE MASTER

