

PRETUL®



CÓDIGO: 28156 CLAVE: SOIN-100/120MP

Mini soldadora inversora 130A, Bi-voltaje, 127/220V, PRETUL

- Ligera, compacta y fácil de transportar, más eficiente (mayor ciclo de trabajo) y con menor consumo eléctrico que una soldadora convencional
- Rango de corriente: 1 Fase (**20 A - 100 A CD**), 2 FASES (**20 A - 130 A CD**)
- Sistema de adaptación automática BI-VOLTAJE 127-220 V, detecta y se adapta al voltaje de entrada, sin necesidad que el usuario cambie conectores o manipule controles
- Para procesos de soldaduras de electrodos revestido (SMAW) y tungsteno (TIG)
- Bornes de cambio rápido: 3/8"
- Para electrodo revestido 6013, 6011 (Hasta 5/32") y 7018 (Hasta 1/8")
- Perilla para ajuste de corriente



Bornes con conector rápido

Certificaciones y garantías

- Cumple la norma: NOM-003-SCFI



Especificaciones

Corriente máxima	130 A CD
Bornes	3/8"
Ciclo de trabajo	40% (4 minutos de trabajo por 6 minutos de descanso)
Alimentación	1 FASE (127 V CA / 29 A / 50 - 60 Hz) , 2 FASES (220 V CA / 27.5 A / 50 - 60 Hz)
Voltaje de circuito abierto	1 FASE (71 V CD), 2 FASES (61 V CD)
Potencia	1 FASE (3.7 kVA) , 2 FASES (6 kVA)
Rango de corriente	1 FASE (20 A - 100 A CD) , 2 FASES (20 A - 130 A CD)

Especificaciones

Tipos de electrodo	6013, 6011 y 7018
Dimensiones (Base x Alto x Fondo)	9 cm x 12 cm x 23 cm
Peso	2.3 kg (5 lb)
Empaque individual	Caja
Pallet	72
Inner	1

País de origen

Fabricado en China bajo las estrictas especificaciones de GRUPO TRUPER

Incluye

- Cable con tenaza para tierra 2 m (6.6 ft), # 5 AWG (16 mm²)
- Cable con tenaza portaelectrodo 2 m (6.6 ft), # 5 AWG (16 mm²)
- Cable de alimentación con clavija 2 m (6.6 ft)
- Careta protectora
- Cepillo de alambre
- Correa
- 1 kg Electrodo 1/8" E6013-4

Imágenes complementarias



Imágenes complementarias

Características técnicas:

IGBT INVERTER

Tecnología que puede operar a cualquier nivel de corriente

THERMAL PROTECT

Protección térmica contra sobrecarga

ARC FORCE

Ajusta el valor óptimo del arco de la soldadura y permite soldar en diferentes posiciones

ANTI STICK

Evita el sobrecalentamiento y la adherencia del electrodo

HOT START

Facilita el arranque del arco

LIFT TIG

Facilita el arranque del arco con el proceso TIG

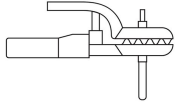
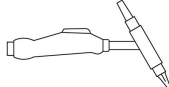
Para procesos de electrodo revestido	1 FASE	2 FASES
 <p>SMAW Electrodo revestido</p>	<p>6013 3/32" 1/8"</p>	<p>6013 3/32" 1/8" 5/32"</p>
	<p>6011 3/32" 1/8"</p>	<p>6011 3/32" 1/8" 5/32"</p>
	<p>7018 3/32"</p>	<p>7018 3/32" 1/8"</p>
 <p>TIG Tungsteno</p>	1 mm (0.039")	

Accesorios incluidos:



Cable con tenza para tierra: Cable integrado: 2 m (6.6 ft) #5 AWG (16 mm²)



Cable con tenza portaelectrodo: Cable integrado: 2 m (6.6 ft) #5 AWG (16 mm²)



Correa



Careta protectora



Cepillo de alambre



Cable de alimentación con clavija 2 m (6.6 ft)



1 kg Electrodos 1/8" E6013-4

