

PRETUL®

CÓDIGO: 29961 CLAVE: SOIN-101MP

Mini soldadora inversora 100A, 127V, PRETUL

- Ligera, compacta y fácil de transportar, más eficiente (mayor ciclo de trabajo) y con menor consumo eléctrico que una soldadora convencional
- Para proceso de soldadura de electrodo revestido (SMAW)
- Voltaje de alimentación: 1 Fase (127 V)
- Rango de corriente: 1 Fase (20 A - 100 A CD)
- Bornes de cambio rápido: 3/8"
- Para electrodo revestido 6013, 6011 (Hasta 1/8") y 7018 (Hasta 3/32")
- Perilla para ajuste de corriente

Certificaciones y garantías

- Cumple la norma: NOM-003-SCFI

**Especificaciones**

| | |
|--|--|
| Corriente máxima | 100 A CD |
| Bornes | 3/8" |
| Ciclo de trabajo | 60% (6 minutos de trabajo por 4 minutos de descanso) |
| Alimentación | 1 FASE (127 V CA / 28 A / 50 - 60 Hz) |
| Voltaje de circuito abierto | 69 V CD |
| Potencia | 3.5 kVA |
| Rango de corriente | 1 FASE (20 A - 100 A CD) |
| Tipos de electrodo | 6013, 6011 y 7018 |
| Dimensiones (Base x Alto x Fondo) | 10 cm x 14 cm x 21 cm |
| Peso | 2.3 kg (5 lb) |
| Empaque individual | Caja |
| Inner | 1 |
| Pallet | 64 |

País de Origen

Fabricado en China bajo las estrictas especificaciones de GRUPO TRUPER

Incluye

- Cable con tenaza para tierra 2 m (6.6 ft), # 7 AWG (10 mm²)
- Cable con tenaza portaelectrodo 2 m (6.6 ft), # 7 AWG (10 mm²)
- Correa
- Caretta protectora
- Cepillo de alambre
- Cable de alimentación con clavija 2 m (6.6 ft)
- 1 kg de Electrodo 1/8" E6013-4

Refacciones y/o accesorios disponibles en catálogo (no incluidas)

| Código | Clave | Descripción |
|--------|----------------|---|
| 12107 | CAB-200 | Cables p/electrodo y p/terra 200A c/conector 3/8", EXPERT |
| 12108 | AN-SI-12/16/20 | Antorcha para soldadoras inversoras, TRUPER |
| 100286 | CAB-200A | Cables p/electrodo y p/terra 200A c/conector 1/2", EXPERT |

Imágenes complementarias



Control electrónico para ajuste de corriente



Cable de alimentación

Interruptor de enc. / apag.

Bornes con sistema de cambio rápido



Base
10 cm

Fondo
25 cm

Alto
18 cm

Imágenes complementarias

Características técnicas:

- IGBT INVERTER** Tecnología que puede operar a cualquier nivel de corriente
- THERMAL PROTECT** Protección térmica contra sobrecarga
- ARC FORCE** Ajusta el valor óptimo del arco de la soldadura y permite soldar en diferentes posiciones
- ANTI STICK** Evita el sobrecalentamiento y la adherencia del electrodo
- HOT START** Facilita el arranque del arco
- LIFT TIG** Facilita el arranque del arco con el proceso TIG

Accesorios incluidos:

-  Cable con tenaza para tierra: Cable: 2 m (6.6 ft) #7 AWG (10 mm²)
-  Cable con tenaza portaelectrodo: Cable: 2 m (6.6 ft) #7 AWG (10 mm²)
-  Correa
-  Careta protectora
-  Cepillo de alambre
-  Cable de alimentación con clavija 2m (6.6 ft)
-  1 kg Electrodos 1/8" E6013-4

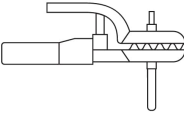
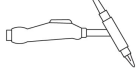
| | |
|---|--|
| <p>Para procesos de electrodo revestido</p>  <p>SMAW Electrodo revestido</p> | <p>1 FASE</p> <p>6013 3/32" 1/8"</p> |
| | <p>6011 3/32" 1/8"</p> |
| | <p>7018 3/32"</p> |
|  <p>TIG Tungsteno</p> | <p>N/A</p> |

