

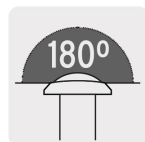

CÓDIGO: 43673 CLAVE: MIRI-2

Mirilla de seguridad acabado latón antiguo, HERMEX

- Fabricada en latón
- Lentes de vidrio
- Para puertas con espesor de 35 mm a 56 mm



Ángulo de visión

Certificaciones y garantías



Especificaciones

Acabado	Latón antiguo
Ángulo de visión	180°
Longitud	43 mm
Diámetro de la mirilla	29 mm
Empaque individual	Bolsa
Pallet	3456
Inner	6
Master	36

País de origen

Fabricado en China bajo las estrictas especificaciones de GRUPO TRUPER

Imágenes complementarias

Cuerpo de latón

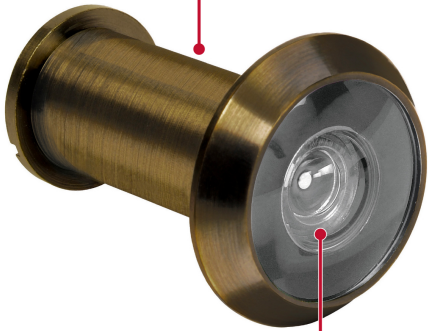

Lente de vidrio

Diámetro del cuerpo
19/32" (15 mm)

Diámetro de la mirilla
1 3/16" (30 mm)



Largo
1 3/4" (45 mm)

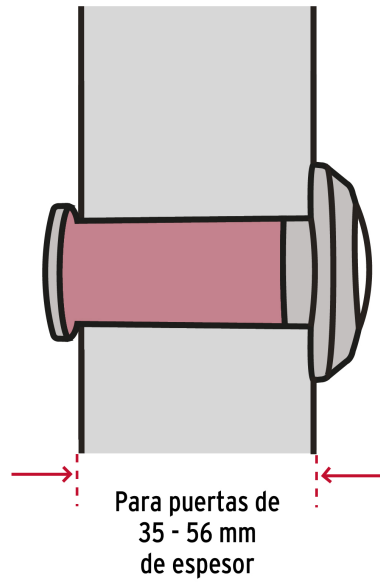
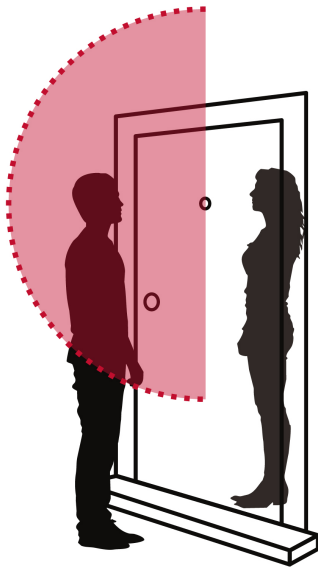

Para puertas de
35 - 56 mm
de espesor

Imagenes complementarias

