

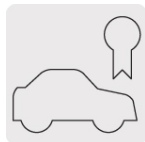

CÓDIGO: 44251 CLAVE: AB-80

Bolsa c/5 abrazaderas sin fin reforzadas #80, 4-5/8" - 5-1/2"

- Banda de acero inoxidable
- Tornillo de acero
- Para uso automotriz, industrial y doméstico



Calidad
automotriz



Uso industrial



Uso doméstico

Certificaciones y garantías

- Excede la norma: ANSI / SAE: J1508
- Garantizado contra defectos de fabricación o mano de obra. La garantía se puede hacer válida con cualquier distribuidor de TRUPER

Especificaciones

Diámetro mínimo	4-5/8" (118 mm)
Diámetro máximo	5-1/2" (140 mm)
Ancho	1/2" (13 mm)
Empaque individual	Bolsa con 5 piezas
Pallet	624
Inner	2
Master	8

Datos de Empaque (Medidas y pesos aproximados)

Empaque Individual	Medidas: Alto: 26 cm (10 1/4") Ancho: 4.5 cm (1 3/4") Largo: 17.5 cm (7") Peso: 0.23 kg (0.51 lb)
Inner	Medidas: Alto: 18.3 cm (7 1/4") Ancho: 12.4 cm (5") Largo: 18.2 cm (7 1/4") Peso: 0.55 kg (1.21 lb)
Master	Medidas: Alto: 19.8 cm (7 3/4") Ancho: 25.6 cm (10") Largo: 37 cm (14 1/2") Peso: 2.56 kg (5.64 lb)

País de origen

Fabricado en China bajo las estrictas especificaciones de GRUPO TRUPER

Imágenes complementarias

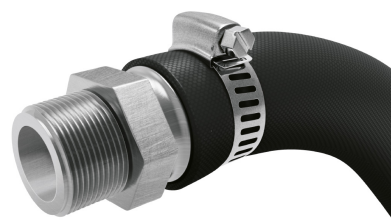
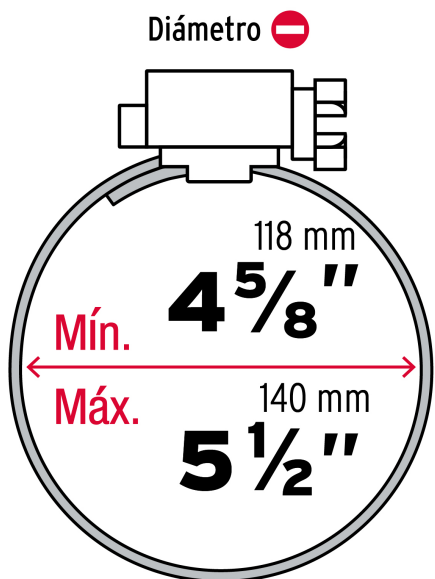

Imágenes complementarias



EMPAQUE INDIVIDUAL



Peso: 0.23 kg (0.51 lb)

EMPAQUE INNER



Contiene: 2 piezas

Peso: 0.55 kg (1.21 lb)

EMPAQUE MASTER

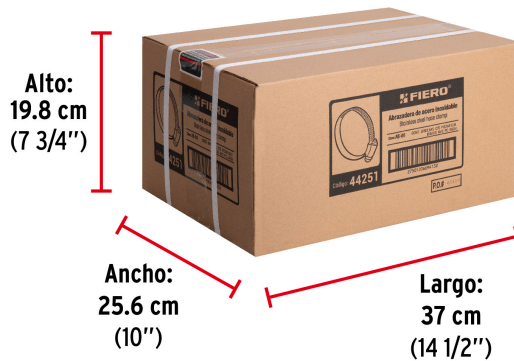

Contiene: 4 inner (8 piezas)

Peso: 2.56 kg (5.64 lb)