



CÓDIGO: **46102** CLAVE: **CODO-S**

## Contacto dúplex, 2 polos 3 hilos, Standard, marfil

- Fabricado en nylon-policarbonato con soporte de acero galvanizado
- Con retardante a la flama para mayor seguridad
- Montaje en placa dúplex línea Standard



Retardante a la flama



Incluye tornillería



Para interior



Aterrizado

### Certificaciones y garantías

- Cumple la norma: NOM-003-SCFI



### Especificaciones

|                    |        |
|--------------------|--------|
| Color              | Marfil |
| Tensión            | 127 V  |
| Corriente          | 15 A   |
| Empaque individual | Bolsa  |
| Inner              | 20     |
| Master             | 100    |
| Pallet             | 5600   |

### Datos de Empaque (Medidas y pesos aproximados)

|                    |   |
|--------------------|---|
| Empaque Individual | <b>Medidas:</b> Alto: 17 cm (6 3/4") Ancho: 2.2 cm (3/4") Largo: 7.2 cm (2 3/4") <b>Peso:</b> 0.04 kg (0.09 lb)     |
| Inner              | <b>Medidas:</b> Alto: 9 cm (3 1/2") Ancho: 13.6 cm (5 1/4") Largo: 26.5 cm (10 1/2") <b>Peso:</b> 1.02 kg (2.25 lb) |
| Master             | <b>Medidas:</b> Alto: 15.3 cm (6") Ancho: 28 cm (11") Largo: 48 cm (19") <b>Peso:</b> 5.44 kg (11.99 lb)            |

País de origen

Fabricado en China bajo las estrictas especificaciones de GRUPO TRUPER

Imágenes complementarias

Fabricado en nylon-policarbonato



Largo 83.3 mm



Diagrama de conexión



**Imagenes complementarias****EMPAQUE INDIVIDUAL**

Peso: 0.04 kg (0.09 lb)

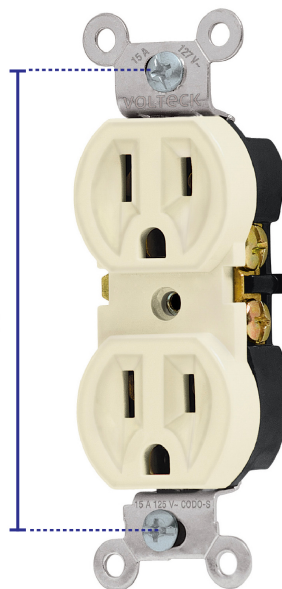
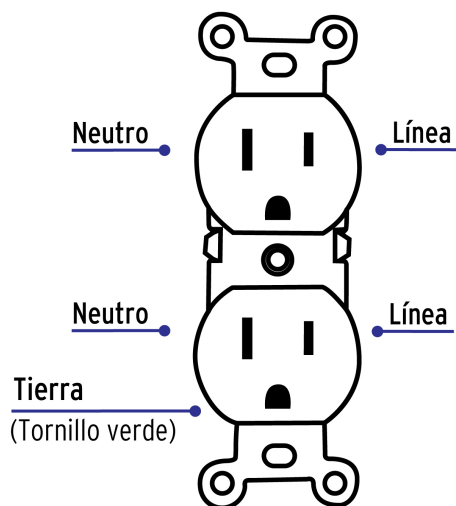
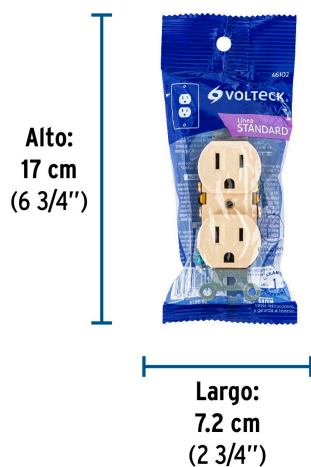
**EMPAQUE INNER**

Contiene: 20 piezas

Peso: 1.02 kg (2.25 lb)

**EMPAQUE MASTER**

Contiene: 5 inner (100 piezas)

Peso: 5.44 kg (11.99 lb)