



CÓDIGO: 46922 CLAVE: AU-1

## Bolsa c/10 abrazaderas tipo uña 1" p/tubo pared delgada

- Fabricada en acero, acabado galvanizado
- Ideal para fijar y soportar instalaciones de tubo conduit

### Certificaciones y garantías



### Especificaciones

Medida	1"
Espesor	1 mm
Dimensiones (alto x ancho)	1" x 5/8"
Piezas por bolsa	10
Empaque individual	Bolsa
Inner	10
Master	100
Pallet	4000

### Datos de Empaque (Medidas y pesos aproximados)

Empaque Individual	<b>Medidas:</b> Alto: 19.5 cm (7 3/4") Ancho: 1.9 cm (3/4") Largo: 10.5 cm (4 1/4") <b>Peso:</b> 0.13 kg (0.29 lb)
Inner	<b>Medidas:</b> Alto: 13.6 cm (5 1/4") Ancho: 11.6 cm (4 1/2") Largo: 20 cm (7 3/4") <b>Peso:</b> 1.44 kg (3.17 lb)
Master	<b>Medidas:</b> Alto: 28.7 cm (11 1/4") Ancho: 22.5 cm (8 3/4") Largo: 59.5 cm (23 1/2") <b>Peso:</b> 14.8 kg (32.63 lb)

**País de origen**

Fabricado en China bajo las estrictas especificaciones de GRUPO TRUPER

**Imagenes complementarias**

Acero acabado galvanizado

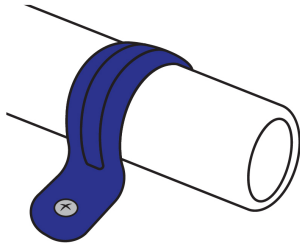
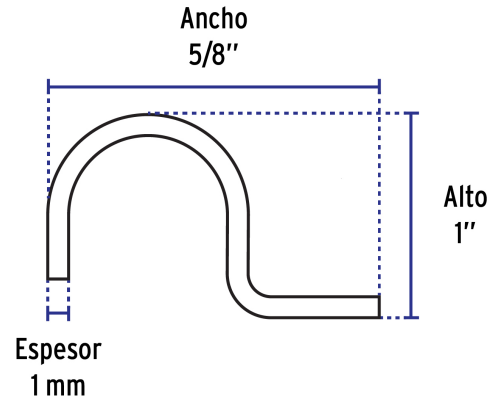

Para soportar y sujetar tubo conduit

**EMPAQUE INDIVIDUAL**

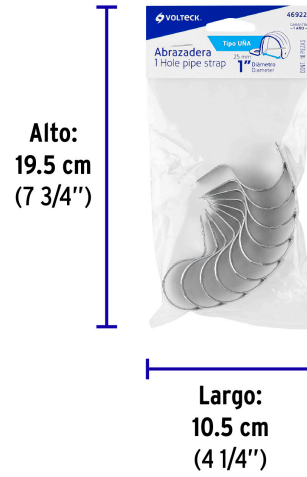

Peso: 0.13 kg (0.29 lb)

**Imagenes complementarias**

**EMPAQUE INNER**



Contiene: 10 piezas

Peso: 1.44 kg (3.17 lb)

**EMPAQUE MASTER**



Contiene: 10 inner (100 piezas)

Peso: 14.8 kg (32.63 lb)

