

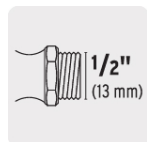

CÓDIGO: 49079 CLAVE: LLE-110Z

Llave de esfera, de zinc, 110 gr, entrada 1/2", Foset Basic

- Cuerpo metálico niquelado
- Maneral de acero 1/4 de vuelta
- Conector metálico para manguera de 1/2"



Entrada



Salida

Certificaciones y garantías

- Garantizado contra defectos de fabricación o mano de obra. La garantía se puede hacer válida con cualquier distribuidor de TRUPER

Especificaciones

Presión máxima	6 kgf/cm ²
Conexión de entrada	1/2" - 14 NPT
Conexión de salida	3/4" - 11.5 NH
Peso	120 g
Empaque individual	Etiqueta
Inner	12
Master	72
Pallet	6048

Datos de Empaque (Medidas y pesos aproximados)

Empaque Individual	Medidas: Alto: 7.8 cm (3") Ancho: 2.9 cm (1 1/4") Largo: 13 cm (5 1/4") Peso: 0.11 kg (0.24 lb)
Inner	Medidas: Alto: 7.5 cm (3") Ancho: 15.2 cm (6") Largo: 17.2 cm (6 3/4") Peso: 1.5 kg (3.31 lb)
Master	Medidas: Alto: 23.8 cm (9 1/4") Ancho: 18.5 cm (7 1/4") Largo: 32.6 cm (12 3/4") Peso: 9.18 kg (20.24 lb)

País de origen

Fabricado en China bajo las estrictas especificaciones de GRUPO TRUPER

Imágenes complementarias

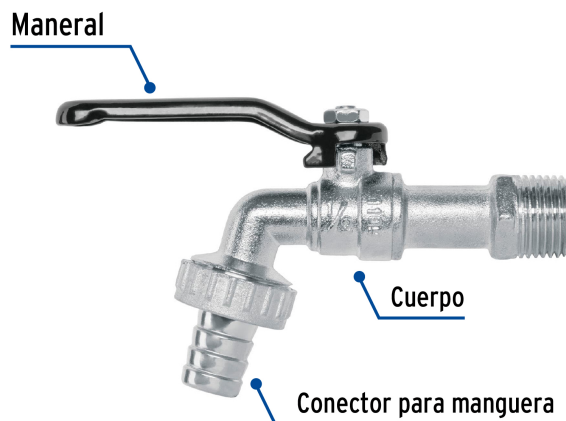
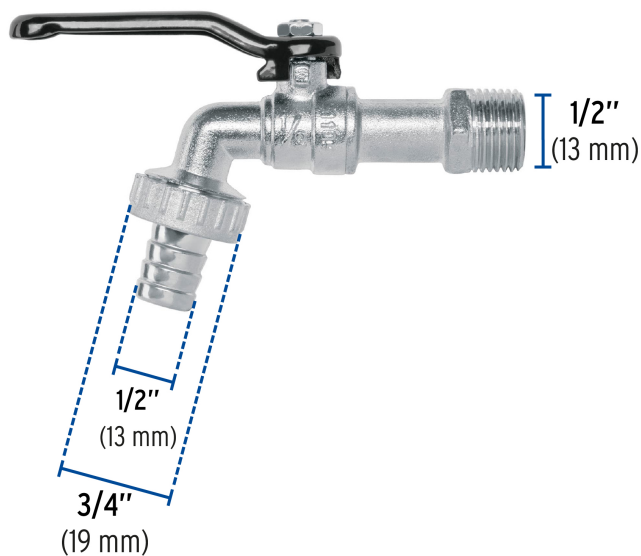

EMPAQUE INDIVIDUAL

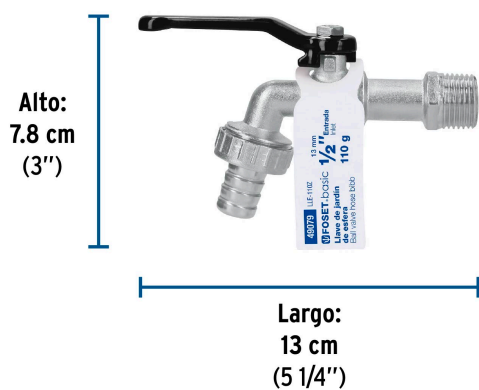

Peso: 0.11 kg (0.24 lb)

EMPAQUE INNER

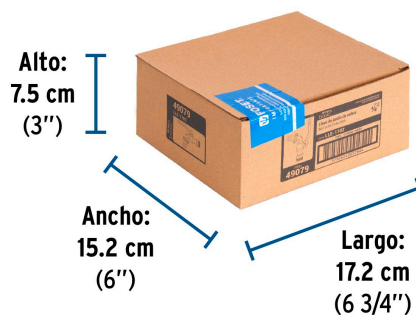

Contiene: 12 piezas

Peso: 1.5 kg (3.31 lb)

Imágenes complementarias

EMPAQUE MASTER



Contiene: 6 inner (72 piezas)

Peso: 9.18 kg (20.24 lb)