

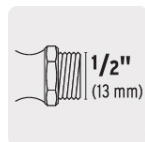

CÓDIGO: 49083 CLAVE: LLE-140L

Llave de esfera, de latón, 140 gr, entrada 1/2", Foset

- Cuerpo de latón niquelado para máxima duración
- Maneral de acero 1/4 de vuelta
- Conector metálico para manguera de 1/2"



Entrada



Salida

Certificaciones y garantías

- Garantizado contra defectos de fabricación o mano de obra. La garantía se puede hacer válida con cualquier distribuidor de TRUPER

Especificaciones

Presión máxima	6 kgf/cm ²
Conexión de entrada	1/2" - 14 NPT
Conexión de salida	3/4" - 11.5 NH
Peso	140 g
Empaque individual	Etiqueta
Inner	6
Master	72
Pallet	3888

Datos de Empaque (Medidas y pesos aproximados)

Empaque Individual	Medidas: Alto: 8 cm (3 1/4") Ancho: 2.9 cm (1 1/4") Largo: 12.6 cm (5") Peso: 0.14 kg (0.31 lb)
Inner	Medidas: Alto: 7 cm (2 3/4") Ancho: 11 cm (4 1/4") Largo: 16.5 cm (6 1/2") Peso: 0.87 kg (1.92 lb)
Master	Medidas: Alto: 29.8 cm (11 3/4") Ancho: 18.5 cm (7 1/4") Largo: 35 cm (13 3/4") Peso: 10.78 kg (23.77 lb)

País de origen

Fabricado en China bajo las estrictas especificaciones de GRUPO TRUPER

Imagenes complementarias

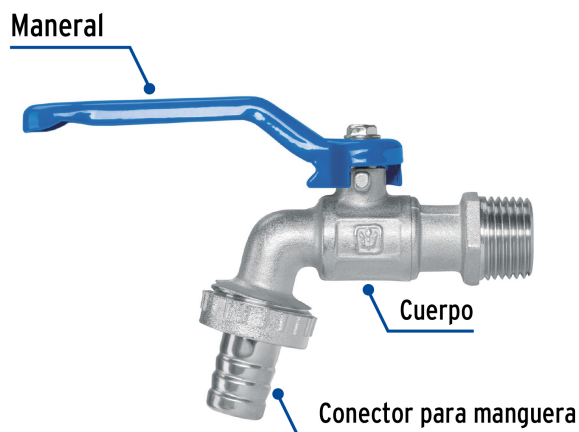
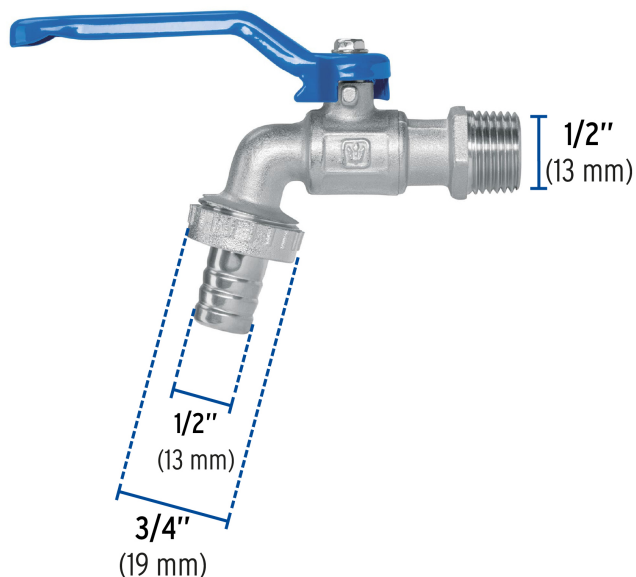

EMPAQUE INDIVIDUAL

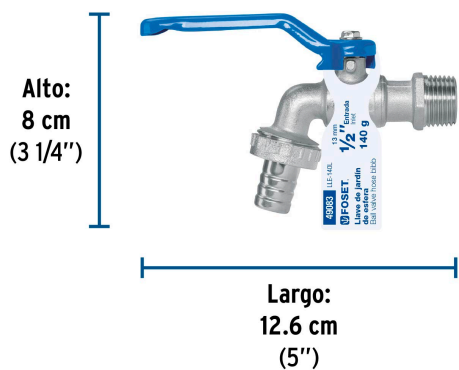

Peso: 0.14 kg (0.31 lb)

EMPAQUE INNER



Contiene: 6 piezas

Peso: 0.87 kg (1.92 lb)

Imágenes complementarias

EMPAQUE MASTER



Contiene: 12 inner (72 piezas)

Peso: 10.78 kg (23.77 lb)