

TRUPER

CÓDIGO: 12929 CLAVE: CAZ-40

## Cortador de azulejo de 16" (40 cm), Truper



- Cuchillas con recubrimiento de titanio de 23 mm, 3X más resistente al desgaste
- Mango de doble inyección antiderrapante
- Escuadra graduada para rápido ajuste de 6 ángulos de corte (-15°, 0°, 15°, 30°, 45° y 60°)
- Rieles de acero sólido para mayor resistencia
- Base de acero 2 mm con almohadillas antiderrapantes
- Ideal para cortar cerámica y porcelanato

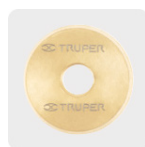

Cuchillas con recubrimiento de titanio

### Certificaciones y garantías



### Especificaciones

|                          |                   |
|--------------------------|-------------------|
| Largo                    | 60 cm             |
| Longitud máxima de corte | 16" (40 cm)       |
| Capacidad de corte       | 5 - 12 mm espesor |
| Posiciones de ajuste     | 6                 |
| Peso                     | 4.7 kg            |
| Empaque individual       | Caja              |
| Inner                    | 1                 |
| Master                   | 4                 |
| Pallet                   | 64                |

### Datos de Empaque (Medidas y pesos aproximados)

|        |   |
|--------|---|
| Inner  | <b>Medidas:</b> Alto: 12 cm (4 3/4") Ancho: 19.2 cm (7 1/2") Largo: 62 cm (24 1/2") <b>Peso:</b> 5.42 kg (11.95 lb) |
| Master | <b>Medidas:</b> Alto: 26.5 cm (10 1/2") Ancho: 40.8 cm (16") Largo: 63.8 cm (25") <b>Peso:</b> 22.24 kg (49.03 lb)  |

**País de origen**

Fabricado en China bajo las estrictas especificaciones de GRUPO TRUPER

**Refacciones y/o accesorios disponibles en catálogo (no incluidas)**

| Código | Clave         | Descripción   |
|--------|---------------|---|
| 11953  | REP-CAZ-COR   | Repuesto cortadores de azulejo, CAZ, corredera              |
| 11956  | REP-CAZ-RIE   | Repuesto rieles para cortadores de azulejo, CAZ, 2 pzas     |
| 12934  | REP-CAZ-40/60 | Blíster con 2 cuchillas para cortadores de azulejos Truper  |
| 12936  | REP-CAZ-2     | Blíster 2 cuchillas titanio p/cortadores de azulejos Truper |

**Imágenes complementarias**

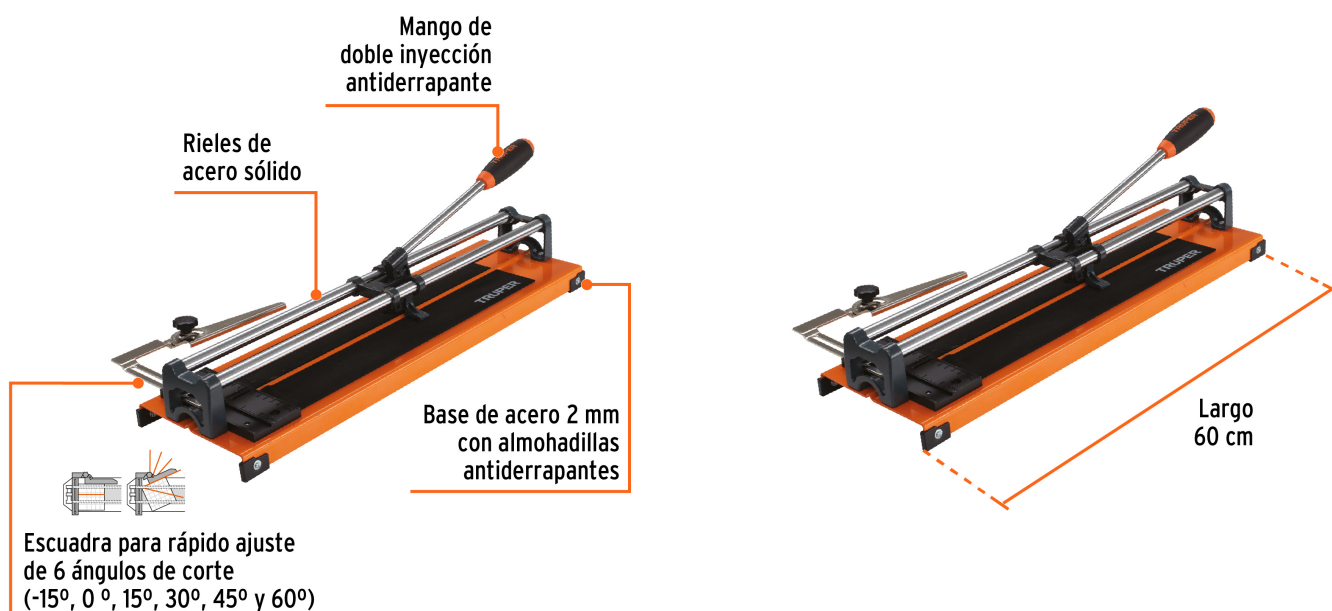

Imágenes complementarias

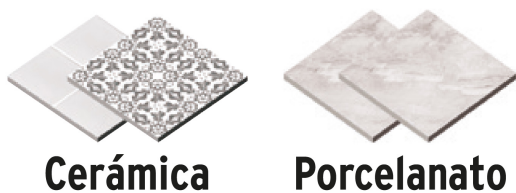

**EMPAQUE INDIVIDUAL**

**EMPAQUE MASTER**

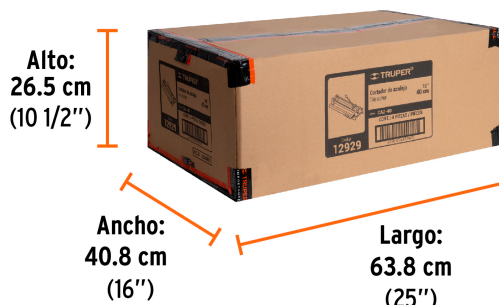

Peso: 5.42 kg (11.95 lb)

Contiene: 4 piezas

Peso: 22.24 kg (49.03 lb)