



CÓDIGO: 42667 CLAVE: DUP-410

## Duplicadora de 8 tipos de llaves, tipo taladro, Hermex

- Trabaja forjas para llave tipo: Puntos, tubular y de onda
- No es recomendable para llaves planas (también conocidas como tradicionales)
- Con iluminación
- Display de velocidad variable
- Bandeja organizadora para guías y cortadores



### Certificaciones y garantías

- Cumple la norma: NOM-003-SCFI



### Especificaciones

<b>Potencia</b>	110 W
<b>Corriente</b>	1 A / 6 A
<b>Tensión / Frecuencia</b>	127 V CA / 60 Hz / 12 V CD
<b>Velocidad</b>	5,000 rpm - 12,000 rpm
<b>Ciclo de trabajo</b>	50 minutos de trabajo x 20 minutos de descanso. Máximo diario 6 horas
<b>Grado IP</b>	20
<b>Dimensiones (base x alto x fondo)</b>	28 X 49 X 35 cm
<b>Peso</b>	18 kg
<b>Empaque individual</b>	Caja
<b>Inner</b>	1
<b>Pallet</b>	12

### País de origen

Fabricado en China bajo las estrictas especificaciones de Truper

## Incluye

- 6 Llaves allen: 2 mm / 2.5 mm / 3 mm / 4 mm / 5 mm / 6 mm
- 2 Bloques paralelos
- 2 Llaves allen con mango (2.5 mm)
- 2 Llaves guías
- 2 Tornillos prisioneros tipo allen
- 1 Bloque de ángulo a 45°
- 1 Brocha para limpieza
- 1 Cable de alimentación para V-
- 1 Cable de alimentación para V~
- 1 Cortador vertical de 0.9 mm con perno guía
- 1 Cortador vertical de 2 mm con perno guía
- 1 Cortador vertical de 2.5 mm con perno guía
- 1 Cortador vertical de 5 mm con perno guía
- 1 Cortador en "V" de 0.7 mm a 30°, 95° y 105° con perno guía
- 1 Cortador en "V" de 3.5 mm a 100° con perno guía
- 1 Cortador en "W" de 6.4 mm a 100° con perno guía
- 1 Fusible de repuesto de 10 A
- 1 Estuche para cortadores

## Refacciones y/o accesorios disponibles en catálogo (no incluidas)

Código	Clave	Descripción
43761	CUT-DUP-400-105	Cortador y guía para DUP-400 105 mm, Hermex
43762	CUT-DUP-400-2.5	Cortador y guía para DUP-400 2.5 mm, Hermex
43763	CUT-DUP-400-3	Cortador y guía para DUP-400 3 mm, Hermex
43764	CUT-DUP-400-5	Cortador y guía para DUP-400 5 mm, Hermex
43765	CUT-DUP-400-95	Cortador y guía para DUP-400 95 mm, Hermex
43766	CUT-DUP-400-V	Cortador y guía para DUP-400 V, Hermex
43767	CUT-DUP-400-W	Cortador y guía para DUP-400 W, Hermex

Imágenes complementarias

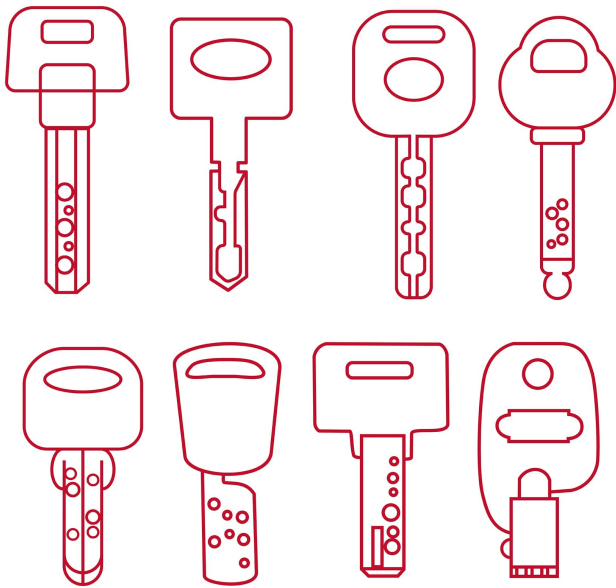
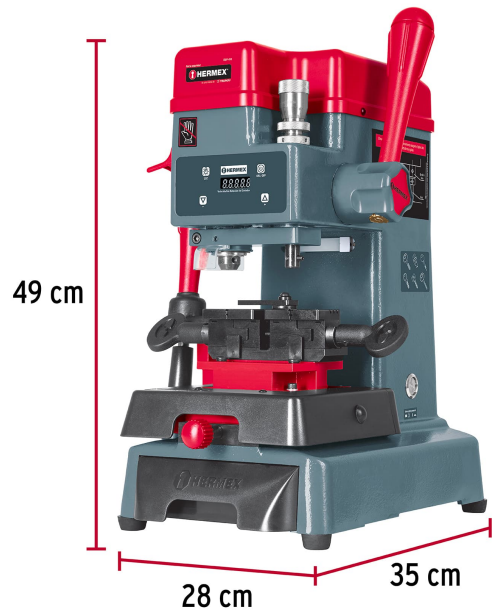
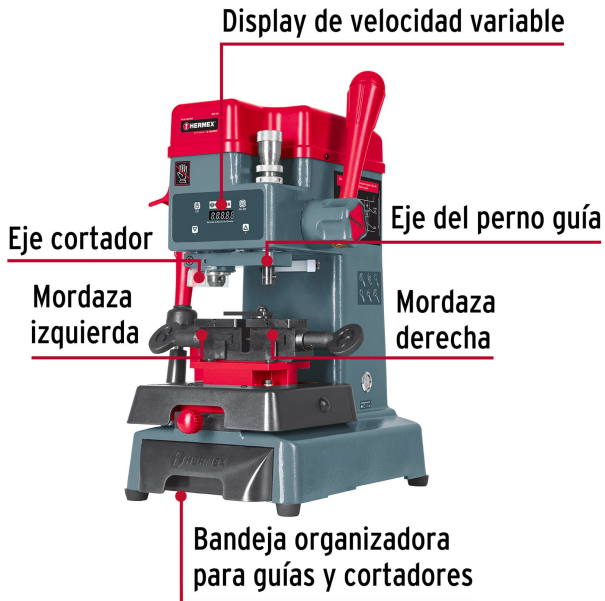

Grado de protección (IP)



1ER.DÍGITO: PROTECCIÓN CONTRA SÓLIDOS		2DO.DÍGITO: PROTECCIÓN CONTRA LÍQUIDOS	
0	Sin protección	0	Sin protección
1	Protección contra objetos de diámetro superior a 50mm	1	Protección contra goteo vertical o condensación
2	Protección contra objetos de diámetro superior a 12mm	2	Protección contra goteo con una inclinación de 15 grados
3	Protección contra objetos con diámetro superior a 2.5mm	3	Protección contra goteo con una inclinación de 60 grados
4	Protección contra objetos con diámetro superior a 1mm	4	Protección contra salpicaduras de gotas en todas direcciones
5	Protegido contra ingreso limitado de polvo	5	Protección contra chorros de agua a baja presión
6	Totalmente protegido contra el polvo	6	Protección contra potentes y continuos chorros de agua
		7	Protección contra inmersiones temporales
		8	Protección contra inmersiones prolongadas o permanentes

Imágenes complementarias

