

PRETUL®



CÓDIGO: 20595 CLAVE: MT-16P

## Martillo uña curva 16 oz, mango tubular, Pretul

- Cabeza de acero
- Mango tubular para trabajo pesado
- Ideal para clavar o extraer clavos



### Certificaciones y garantías

- Excede la norma: ASME B107.400
- Garantizado contra defectos de fabricación o mano de obra. La garantía se puede hacer válida con cualquier distribuidor de TRUPER

### Especificaciones

|                |             |
|----------------|-------------|
| Cabeza         | 16 oz       |
| Cara           | 1 1/8"      |
| Largo de mango | 13" (33 cm) |
| Tipo de uña    | Curva       |
| Inner          | 4           |
| Master         | 16          |
| Pallet         | 576         |

### Datos de Empaque (Medidas y pesos aproximados)

|                    |  |
|--------------------|--|
| Empaque Individual | <b>Medidas:</b> Alto: 13.2 cm (5 1/4") Ancho: 3.3 cm (1 1/4") Largo: 33 cm (13") <b>Peso:</b> 0.84 kg (1.85 lb)  |
| Inner              | <b>Medidas:</b> Alto: 7.7 cm (3") Ancho: 15.2 cm (6") Largo: 36.8 cm (14 1/2") <b>Peso:</b> 3.42 kg (7.54 lb)    |
| Master             | <b>Medidas:</b> Alto: 16.4 cm (6 1/2") Ancho: 31.5 cm (12 1/2") Largo: 38 cm (15") <b>Peso:</b> 14 kg (30.86 lb) |

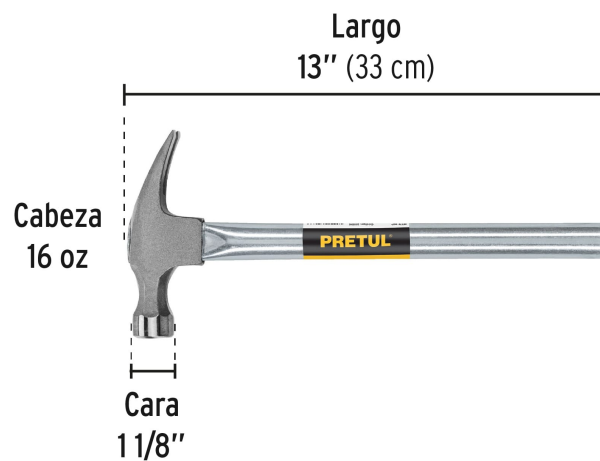
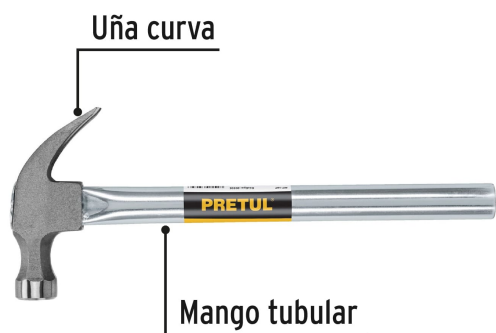
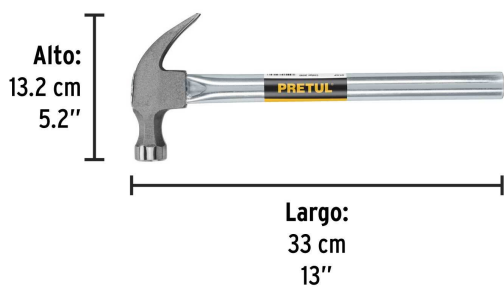
**País de origen****Fabricado en México bajo las estrictas especificaciones de GRUPO TRUPER****Imágenes complementarias****EMPAQUE INDIVIDUAL****Peso: 0.8 kg (1.9 lb)****EMPAQUE INNER****Contiene: 4 piezas****Peso: 3.4 kg (7.5 lb)**

## Imágenes complementarias

## EMPAQUE MASTER



Contiene: 4 inner (16 piezas)

Peso: 14 kg (30.9 lb)