

TRUPER



CÓDIGO: 45910 CLAVE: LLX-8L

Rueda imponchable 8" para eje lateral, Truper

- Imponchable que ofrece una rodada más suave que las ruedas de hule sólido
- Rueda de poliuretano y rin de acero
- 2 Baleros con rodamientos de bolas de alta durabilidad
- No raya el piso
- Compatible con diablos tipo americano, hidrolavadoras, generadores y portamanguera



Imponchable

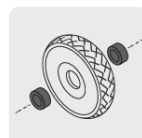

2 baleros



Eje lateral con tubo

Certificaciones y garantías

- Garantizado contra defectos de fabricación o mano de obra. La garantía se puede hacer válida con cualquier distribuidor de TRUPER

Especificaciones

Carga máxima	75 Kg
Diámetro	8" (200 mm)
Pisada	2-1/4" (55 mm)
Diámetro de eje	5/8" (16 mm)
Largo de eje	1 3/4" (45 mm)
Diámetro de rin	5" (125 mm)
Empaque individual	Tarjeta
Pallet	240
Inner	2
Master	10

País de origen

Fabricado en China bajo las estrictas especificaciones de GRUPO TRUPER

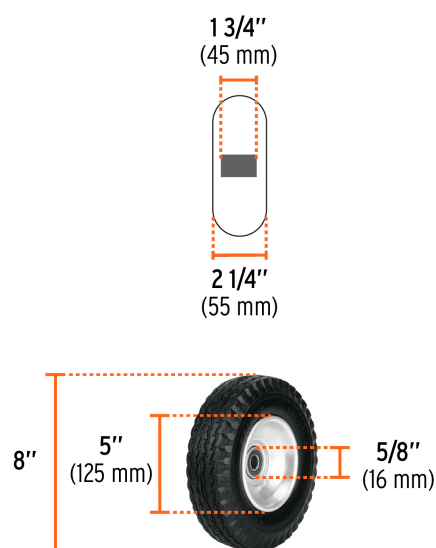
Imagenes complementarias

Para diablos tipo americano

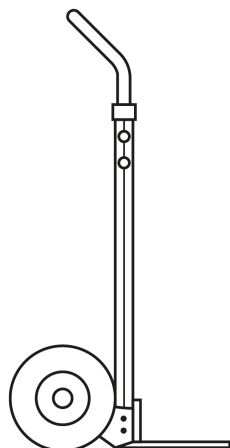

Para generadores portátiles con motor a gasolina



GEN-15X

GEN-25X