

TRUPER



CÓDIGO: 45903 CLAVE: LLN-8C

## Rueda neumática 8" para eje central, Truper

- Rueda de caucho absorbe impactos y vibraciones con rin de acero
- Más ligera y rodada más suave que la rueda de hule sólido
- 2 Baleros con rodamientos de bolas de alta durabilidad
- Cámara con válvula tipo Schrader
- Compatible con plataformas y carros de carga

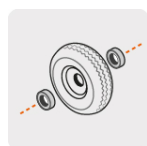

2 baleros

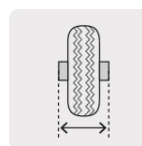

Eje central

### Certificaciones y garantías

- Garantizado contra defectos de fabricación o mano de obra. La garantía se puede hacer válida con cualquier distribuidor de TRUPER

### Especificaciones

<b>Carga máxima</b>	80 Kg
<b>Presión máxima</b>	30 PSI
<b>Diámetro</b>	8" (200 mm)
<b>Pisada</b>	2 1/4" (55 mm)
<b>Diámetro de eje</b>	5/8" (16 mm)
<b>Largo de eje</b>	2" (50 mm)
<b>Diámetro de rin</b>	5" (125 mm)
<b>Empaque individual</b>	Caballote
<b>Inner</b>	2
<b>Master</b>	10
<b>Pallet</b>	200

### País de origen

Fabricado en China bajo las estrictas especificaciones de GRUPO TRUPER

**Refacciones y/o accesorios disponibles en catálogo (no incluidas)**

Código	Clave	Descripción
45905	CM-8	Cámara para rueda neumática de 8", Truper
45907	N8	Rueda neumática de 8" sin cámara, Truper

**Imágenes complementarias**

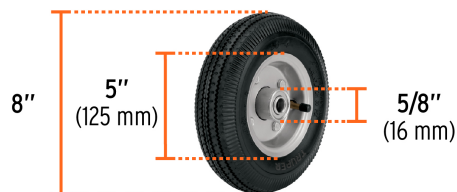
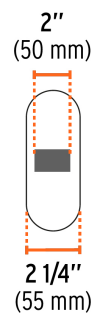

Para rodajas con eje central de 5/8"

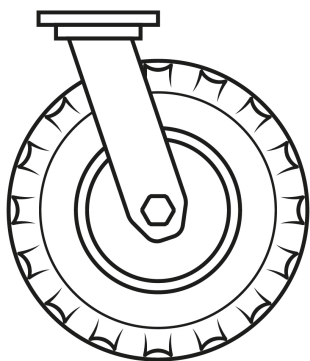

Para plataformas

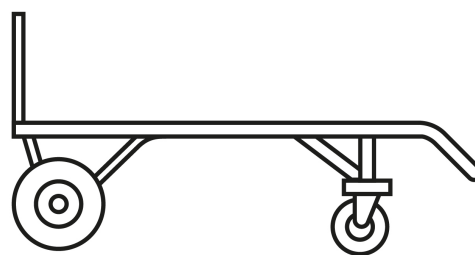

**Imágenes complementarias**

Para carros de carga

