



CÓDIGO: 14170 CLAVE: JPH-3/8X7M

## Juego de 7 dados cuadro 3/8" punta hexagonal mm, Truper

- Fabricados en acero al cromo vanadio con acabado pulido espejo para fácil limpieza y resistente a la oxidación
- Sistema de sujeción Truper-Drive con puntas convexas que aseguran y aumentan el torque sin dañar tuercas ni cabezas de tornillo
- Medida marcada para fácil identificación



### Certificaciones y garantías

- Garantizado contra defectos de fabricación o mano de obra. La garantía se puede hacer válida con cualquier distribuidor de TRUPER

### Especificaciones

<b>Cuadro</b>	3/8" (9.5 mm)
<b>Empaque individual</b>	Estuche plástico
<b>Inner</b>	4
<b>Master</b>	24
<b>Pallet</b>	1152

### País de origen

Fabricado en Taiwán bajo las estrictas especificaciones de GRUPO TRUPER

### Incluye

7 Dados de punta hexagonal 3 mm, 4 mm, 5 mm, 6 mm, 7 mm, 8 mm y 10 mm

Imágenes complementarias



Estuche de plástico

Dados de acero al cromo vanadio

Largo  
48 mm

Largo de punta  
22 mm

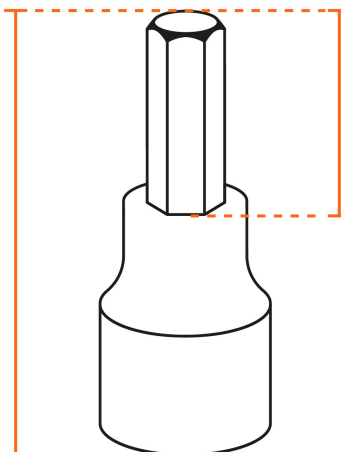

Medidas

- 3 mm
- 4 mm
- 5 mm
- 6 mm
- 7 mm
- 8 mm
- 10 mm

