

TRUPER



CÓDIGO: 16940 CLAVE: BOS-2LM2

Bomba sumergible tipo bala, 2HP, uso agrícola, TRUPER

- Motor con bobinas de cobre, 2 veces mayor durabilidad
- Capacitor para mayor potencia al arranque
- Balero metálico
- Cuerpo fabricado en acero inoxidable que la hace más resistente a la corrosión
- Unidad de control eléctrico empotrable con botón de encendido y apagado
- Rejilla filtradora de partículas de hasta 1.5 mm
- Protector térmico que evita daño en el motor cuando este llegue a bloquearse

USO AGRÍCOLA
Sin IVA
Aplica solo en México

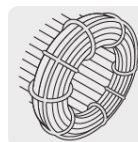

Motor con bobinas de cobre



Para agua limpia

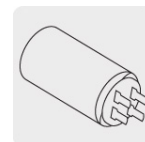

Capacitor para mayor potencia al arranque



Balero metálico

Certificaciones y garantías



Especificaciones

Potencia	2 HP (1,500 W)
Tensión	110 V
Frecuencia	60 Hz
Velocidad	3,450 r/min
Diámetro Salida	1 1/2"
Máxima profundidad	80 m
Flujo máximo	160 L/min
Altura máxima	80 m

Especificaciones

Ciclo de trabajo	50 minutos de trabajo por 20 minutos de descanso
Máximo Diario	6 Horas
Altura	94 cm
Diámetro	9 cm
Peso	16.3 kg
Empaque individual	Caja

Imágenes complementarias

Funcionamiento

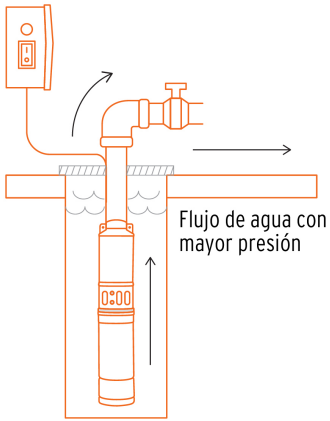

Curva de rendimiento

Para una mejor selección de acuerdo a sus necesidades compare el rendimiento entre altura y flujo que brinda cada uno de los modelos.

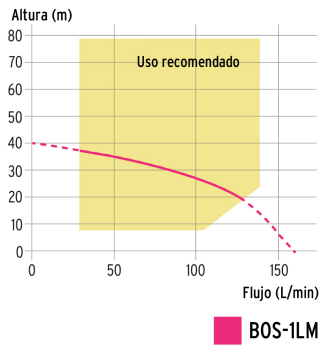

RECOMENDACIONES



Instalar las bombas en lugares cubiertos.



Secos y bien ventilados.



En ambientes cuya temperatura no sobrepase los 40 °C.



Llenar por completo la bomba con agua limpia antes de encenderla por primera vez.



Colocar las bombas en posición horizontal en lugares planos y sujetarlas con tornillos.