



CÓDIGO: 48522 CLAVE: REF-PUR2-02

Válvula desviadora p/filtro sobre tarja, Foset

- Válvula fabricada de latón
- Para purificador de agua modelo PURA-P2, marca Foset®



Certificaciones y garantías

- Garantizado contra defectos de fabricación o mano de obra. La garantía se puede hacer válida con cualquier distribuidor de TRUPER

Especificaciones

Peso	93 g
Empaque individual	Bolsa
Inner	5
Master	80
Pallet	5120

Datos de Empaque (Medidas y pesos aproximados)

Empaque Individual	Medidas: Alto: 11.5 cm (4 1/2") Ancho: 3.7 cm (1 1/2") Largo: 9.6 cm (3 3/4") Peso: 0.09 kg (0.20 lb)
Inner	Medidas: Alto: 15.5 cm (6") Ancho: 3.7 cm (1 1/2") Largo: 17 cm (6 3/4") Peso: 0.47 kg (1.04 lb)
Master	Medidas: Alto: 19.6 cm (7 3/4") Ancho: 25.5 cm (10") Largo: 25 cm (9 3/4") Peso: 8 kg (17.64 lb)

País de origen

Fabricado en China bajo las estrictas especificaciones de GRUPO TRUPER

Imagenes complementarias

EMPAQUE INDIVIDUAL

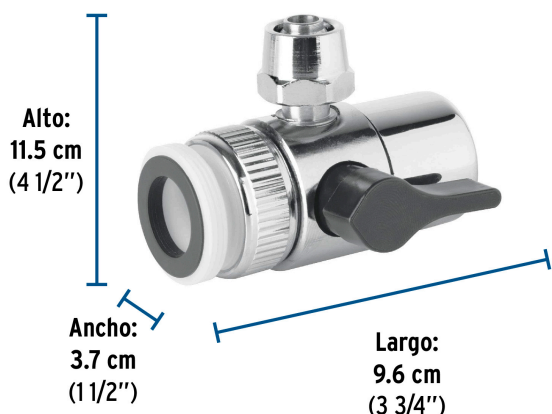

Peso: 0.09 kg (0.20 lb)

EMPAQUE INNER



Contiene: 5 piezas

Peso: 0.47 kg (1.04 lb)

EMPAQUE MASTER

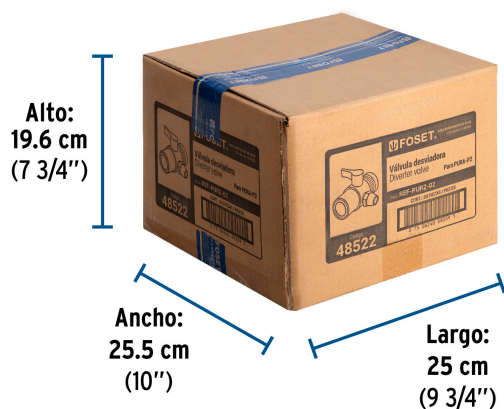

Contiene: 16 inner (80 piezas)

Peso: 8 kg (17.64 lb)