



CÓDIGO: 45629 CLAVE: AQF-94

## Mezcladora fregadero 8" cromo, cuello cobra, hexagonal, AQUA

- Cuerpo de latón para máxima duración
- Manerales metálicos hexagonales
- Cuello curvo y cubierta de acero inoxidable
- Cartucho cerámico de suave y fácil apertura



VIVIENDA  
ECOLÓGICA



DESDE  
BAJA  
PRESIÓN



TRICROMO  
Brillo y resistencia



AIREADOR  
Ahorro y suavidad



1/4 de vuelta

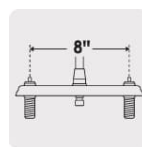

Distancia entre  
taladros

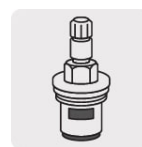

Cartucho  
cerámico 90°

### Certificaciones y garantías

- Cumple la norma NMX-C-415-ONNCCE



### Especificaciones

Acabado	Cromo
Distancia entre taladros	8"
Presión de trabajo	0.25 kgf/cm <sup>2</sup> a 6 kgf/cm <sup>2</sup>
Conexión roscable	1/2" - 14 NPSM
Dimensiones de la cubierta	5.3 cm x 28 cm
Peso	720 g
Inner	2
Master	24
Pallet	288

### País de origen

Fabricado en China bajo las estrictas especificaciones de GRUPO TRUPER

**Refacciones y/o accesorios disponibles en catálogo (no incluidas)**

Código	Clave	Descripción
46730	AQCR-94	Cuello tipo cobra p/mezcladora de fregadero de manerales hex
49485	AQMR-86	Juego de manerales hexagonales p/lav-fregadero, cromo, Aqua
49486	CARCE-324	Bolsa con 2 cartuchos cerámicos para mezcladora AQF-86,Foset

**Imagenes complementarias**

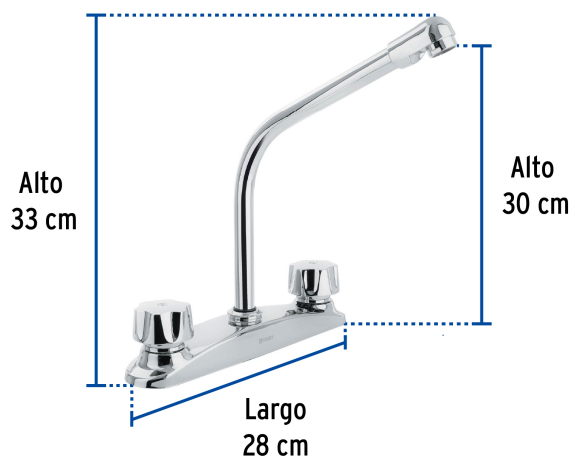

Altura (h)	Presión		
	kPa	kgf/cm <sup>2</sup>	PSI
2.5 m	25	0.25	3.6
3 m	30	0.3	4.2
4 m	40	0.4	5.6

