

TRUPER



Se recomienda utilizar gasolina de alto octanaje, tipo PREMIUM

CÓDIGO: 102422 CLAVE: MOTB-4D

Motobomba autocebante 4" x 4" a diesel 10 HP, TRUPER

- Se utiliza para trasladar grandes cantidades de agua limpia
- Ideal para sistemas de riego, bombeo de pozos, agricultura y construcción. Para zonas de difícil acceso a electricidad
- Altura máxima de bombeo: **35 m**
- Flujo máximo: **1,800 L/min**
- Máxima profundidad de succión: **6 m**
- Antes de arrancar, agregar aceite para motor de 4 tiempos SAE 10W-30 en el depósito de aceite
- Motor OHV a 4 tiempos de alto desempeño. No requiere mezcla de aceite y combustible
- Carcasa de aluminio e impulsor de hierro
- Bastidor de uso rudo
- Arranque eléctrico (batería incluida) / manual (cuerda retráctil)
- Autocebante
- Compatible con manguera para descarga modelo M45D y de succión, modelo M43S marca Truper®



Para agua limpia

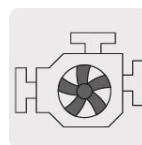

Motor OHV

Certificaciones y garantías



Especificaciones

Potencia	10 HP
Altura máxima de bombeo	35 m
Flujo máximo	1,800 L/min
Máxima profundidad de succión	6 m
Diámetro de Entrada / Salida	4" (100 mm)

Especificaciones

Duración del tanque con 100% de carga	2 horas
Capacidad del tanque	4.7 L
Velocidad sin carga	3,000 - 3,800 rpm
Cilindrada del motor	418 cc
Dimensiones (Base x Alto x Fondo)	53 cm x 60 cm x 64 cm
Peso	72 kg
Empaque individual	Caja
Inner	1
Pallet	4

País de origen

Fabricado en China bajo las estrictas especificaciones de **GRUPO TRUPER**

Imágenes complementarias

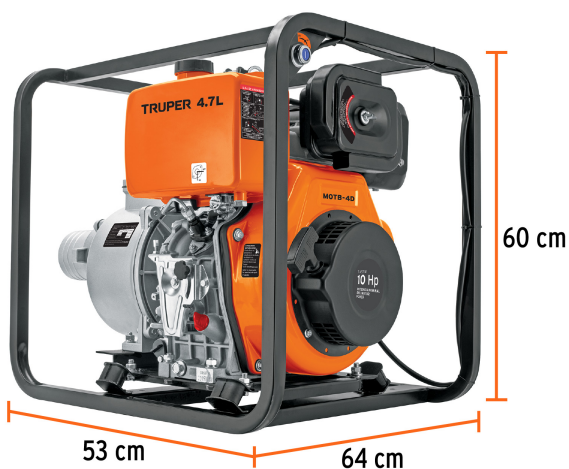

Curva de rendimiento

Para una mejor selección de acuerdo a sus necesidades compare el rendimiento entre altura y flujo que brinda cada uno de los modelos.

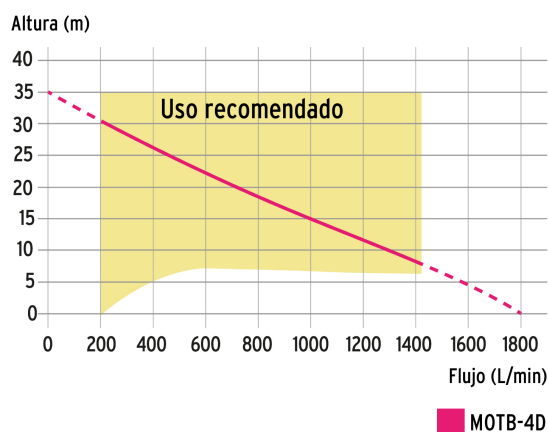

Imágenes complementarias

