

TRUPER

CÓDIGO: 102750 CLAVE: LLM-2CG

Llana 11" dentado cuadrado 1/2", tipo español, mgo madera

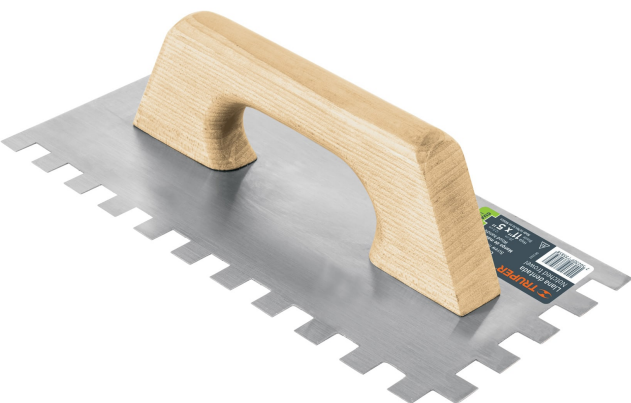

- Hoja de acero resistente a la oxidación
- Mango de madera pulido y laqueado que evita el desgaste
- Con tornillos
- Especial para la aplicación de cementos o adhesivos en la colocación de losetas de gran formato permitiendo la salida de aire para un mayor agarre y mayor duración



Certificaciones y garantías

- Garantizado contra defectos de fabricación o mano de obra. La garantía se puede hacer válida con cualquier distribuidor de TRUPER

Especificaciones

Dimensiones	11" x 5" (28 x 13 cm)
Empaque individual	Etiqueta
Empaque individual	Etiqueta
Inner	6
Master	24
Pallet	576

País de origen

Fabricado en México bajo las estrictas especificaciones de GRUPO TRUPER

Imagenes complementarias

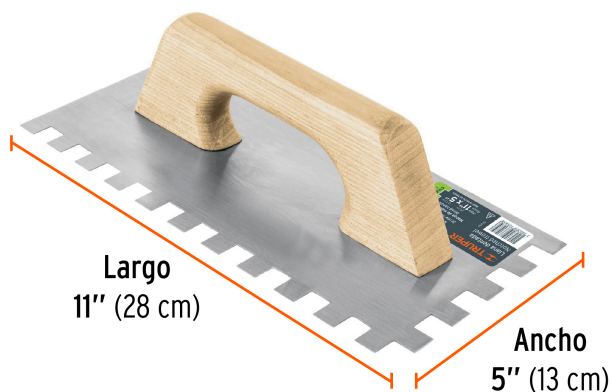

Canto dentado cuadrado 12 mm

Especial para la aplicación de cementos o adhesivos en la colocación de losetas de gran formato, permitiendo la salida de aire para un mayor agarre y mayor duración

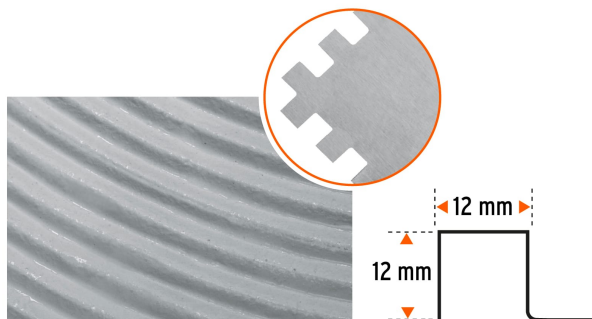

Colocación de losetas desde 40 cm

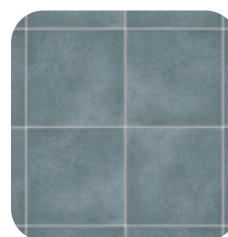

Losetas de gran formato