

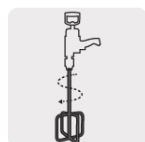

CÓDIGO: 102462 CLAVE: REV-21M

## Revolvedor para mortero, 210mm de diámetro, TRUPER

- Cuerpo de acero niquelado, resistente a la corrosión
- Para taladro con broquero de 1/2"
- Para uso en mortero y lechada
- Reduce la entrada de aire en la mezcla
- Alta viscosidad



Para taladro



Alta viscosidad



Mezcla

### Certificaciones y garantías

- Garantizado contra defectos de fabricación o mano de obra. La garantía se puede hacer válida con cualquier distribuidor de TRUPER

### Especificaciones

<b>Diámetro</b>	21 cm (8")
<b>Largo</b>	60 cm
<b>Mezcla hasta</b>	60 L (25 kg)
<b>Velocidad</b>	400 - 600 rpm
<b>Empaque individual</b>	Tarjeta
<b>Inner</b>	2
<b>Master</b>	24
<b>Pallet</b>	384

### País de origen

Fabricado en China bajo las estrictas especificaciones de GRUPO TRUPER

### Recomendaciones y cuidados

- No usar con productos químicos o de limpieza, puede causar oxidación

**Imágenes complementarias**