

TRUPER



CÓDIGO: 102322 CLAVE: SOIN-130M

Mini soldadora inversora 130A, 127V, TRUPER

- Ligera, compacta y fácil de transportar, más eficiente (mayor ciclo de trabajo) y con menor consumo eléctrico que una soldadora convencional
- Para proceso de soldadura de electrodo revestido (SMAW)
- Voltaje de alimentación 1 Fase (127 V)
- Rango de corriente 1 Fase (20 A - 130 A CD)
- Bornes de cambio rápido: 3/8"
- Para electrodo revestido 6013 / 6011 (Hasta 5/32") y 7018 (Hasta 1/8")
- Perilla para ajuste de corriente
- Luz indicadora (Protección térmica y de energía)



Bornes con conector rápido

Certificaciones y garantías

- Cumple la norma: NOM-003-SCFI



Especificaciones

Corriente máxima	130 A CD
Bornes	3/8"
Ciclo de trabajo	40% (4 minutos de trabajo por 6 minutos de descanso)
Alimentación	1 FASE (127 V CA / 39 A / 50 - 60 Hz)
Voltaje de circuito abierto	69 V CD
Potencia	4.9 kVA
Rango de corriente	1 FASE (20 A - 130 A CD)
Tipos de electrodo	6013, 6011 y 7018
Dimensiones (Base x Alto x Fondo)	10 cm x 18 cm x 25 cm

Especificaciones

Peso	2.8 kg (6.2 lb)
Empaque individual	Caja
Inner	1
Pallet	72

País de origen

Fabricado en China bajo las estrictas especificaciones de GRUPO TRUPER

Incluye

Cable con tenaza para tierra: Cable: 1.9 m (6.2 ft) # 5 AWG (16 mm²)

Cable con tenaza portaelectrodo: Cable: 1.8 m (6 ft) # 5 AWG (16 mm²)

Correa

Caretta protectora

Cepillo de alambre

Cable de alimentación con clavija 2 m (6.6 ft)

1 kg Electrodo 1/8" E6013-4

Imágenes complementarias

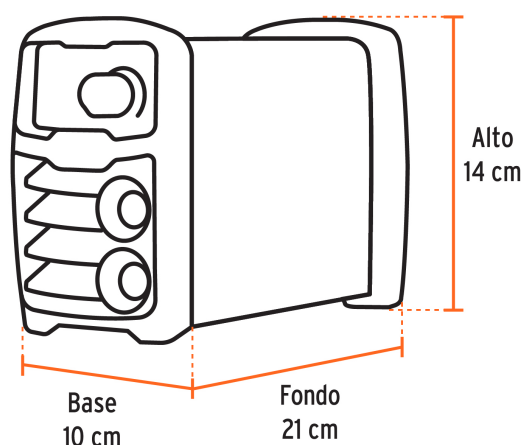

Imágenes complementarias

Características técnicas:

**IGBT
INVERTER**

Tecnología que puede operar a cualquier nivel de corriente

**THERMAL
PROTECT**

Protección térmica contra sobrecarga

**ARC
FORCE**

Ajusta el valor óptimo del arco de la soldadura y permite soldar en diferentes posiciones

**ANTI
STICK**

Evita el sobrecalentamiento y la adherencia del electrodo

**HOT
START**

Facilita el arranque del arco

**LIFT
TIG**

Facilita el arranque del arco con el proceso TIG

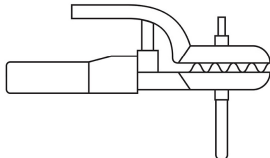
	<p>Para procesos de electrodo revestido</p>	<p>6013 / 6011 3/32" 1/8" 5/32"</p>
	<p>SMAW Electrodo revestido</p>	<p>7018 3/32" 1/8"</p>

Accesorios incluidos:

- 

Cable con tenaza para tierra:	Cable: 1.9 m (6.2 ft) #5 AWG (16 mm ²)
--------------------------------------	---

- 

Cable con tenaza portaelectrodo:	Cable: 1.8 m (6 ft) #5 AWG (16 mm ²)
---	---

- 

Correa

- 

Careta protectora

- 

Cepillo de alambre

- 

Cable: de alimentación con clavija 2 m (6.6 ft)

- 

1 kg Electrodo 1/8" E6013-4

