

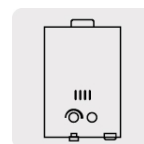

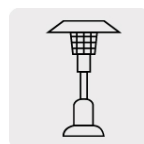

CÓDIGO: 45890 CLAVE: CILG-20

Cilindro portátil para gas LP, 20kg (44lb) Foset

- Cuerpo de acero con recubrimiento de pintura electrostática, resistente a la corrosión
- Válvula de servicio con conexión de 7/8" (izquierda)
- Fácil de transportar
- Se recomienda usar reguladores para gas LP, tuerca izquierda y punta pol, marca Foset®, no incluidos
- El cilindro se entrega con aire a presión para garantizar que no tiene fugas (el aire a presión debe ser completamente purgado antes de la primera carga de gas LP)



Certificaciones y garantías

- Cumple la norma: NOM-213-SCFI



Especificaciones

| | |
|---------------------------|------------------------|
| Capacidad | 20 kg (44 lb) |
| Conexión de servicio | 7/8" (22 mm) Izquierda |
| Conexión al cilindro | 3/4" - 14 NPT |
| Presión máxima de trabajo | 17 kgf/cm ² |
| Alto | 91 cm |
| Diámetro | 30 cm |
| Empaque individual | Granel |
| Pallet | 16 |
| Inner | 1 |

País de origen

Fabricado en China bajo las estrictas especificaciones de GRUPO TRUPER

Imagenes complementarias



Para uso con reguladores de gas, tuerca izquierda y punta pol

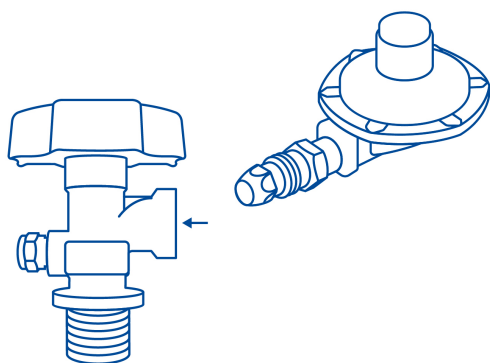

Válvula de servicio con conexión de 7/8" (izquierda)