

TRUPER

CÓDIGO: 102999 CLAVE: LL-ESMA-479

Llave de repuesto ajustable para esmeriladoras 4 1/2", 7", 9"

- Cuerpo de acero y mango ergonómico cubierto de PVC
- Compatible con todas nuestras máquinas y otras marcas en el mercado de 4 1/2", 7" y 9"



Certificaciones y garantías

- Garantizado contra defectos de fabricación o mano de obra. La garantía se puede hacer válida con cualquier distribuidor de TRUPER

Especificaciones

Rango de apertura	10 - 50 mm
Largo	18.7 cm
Peso	129 g
Empaque individual	Caballete
Inner	3
Master	36
Pallet	2160

País de origen

Fabricado en China bajo las estrictas especificaciones de GRUPO TRUPER

Imágenes complementarias

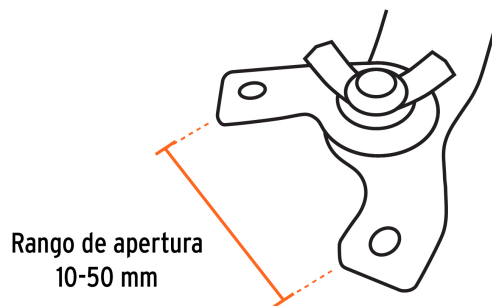

Para esmeriladoras

