

CÓDIGO: 103031 CLAVE: ESM-32

2 Escuadras magnéticas esquineras 3" capacidad 11 kg, TRUPER

- Ideal para mantener objetos en su lugar y así soldar, alinear, marcar, ensamblar, medir, montar e instalar
- Sujeta metales desde el exterior, dejando libre para trabajos en soldaduras internas
- Relieve para bordes altos
- Para posicionar metales a 15°, 60°, 90° y 120°

Certificaciones y garantías



Especificaciones

| | |
|----------------------------|----------------|
| Capacidad de carga | 11 kg (25 lb) |
| Medida | 3" |
| Dimensiones (Alto x Ancho) | 65 mm x 1.5 cm |
| Peso por pieza | 168 g |
| Empaque individual | Blíster |
| Inner | 3 |
| Master | 12 |
| Pallet | 2016 |

Datos de Empaque (Medidas y pesos aproximados)

| | |
|---------------------------|--|
| Empaque Individual | Medidas: Alto: 17.9 cm (7") Ancho: 2.3 cm (1") Largo: 12.8 cm (5") Peso: 0.38 kg (0.84 lb) |
| Inner | Medidas: Alto: 13.5 cm (5 1/4") Ancho: 7 cm (2 3/4") Largo: 18.5 cm (7 1/4") Peso: 1.16 kg (2.56 lb) |
| Master | Medidas: Alto: 15.8 cm (6 1/4") Ancho: 19.7 cm (7 3/4") Largo: 30 cm (11 3/4") Peso: 4.9 kg (10.80 lb) |

País de origen

Fabricado en China bajo las estrictas especificaciones de GRUPO TRUPER

Imágenes complementarias

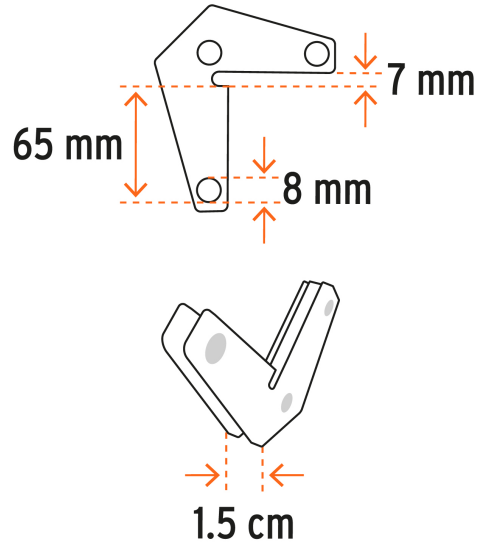

Para posicionar metales en ángulos de 15°, 60°, 90° y 120°

