

TRUPER



CÓDIGO: 103068 CLAVE: TAL-1/2N2

## Taladro 1/2", 800W dos velocidades, TRUPER INDUSTRIAL

- Motor de 800 W, montado sobre balero de bolas para mayor vida útil y mejor desempeño
- Caja de engranes de aluminio para mayor resistencia
- Velocidad variable reversible con selector de 2 velocidades mecánicas
- Mango auxiliar de 360° con varilla de control de profundidad para un mayor control de perforado
- Para perforación en madera y metal
- Botón de uso continuo
- Mango ergonómico con grip antiderrapante



2 Funciones

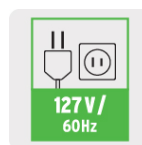

### Certificaciones y garantías

- Cumple la norma: NOM-003-SCFI



### Especificaciones

Broquero	1/2" (13 mm)
Potencia	800 W
Velocidad (2)	0 - 1,200 rpm / 0 - 3,200 rpm
Ø Perforación máxima en metal:	1/2" (13 mm)
Ø Perforación máxima en madera:	1 9/16" (40 mm)
Tensión / Frecuencia	127 V / 60 Hz
Consumo	6.5 A
Dimensiones (Largo x Alto)	35 cm x 21 cm
Ciclo de trabajo	50 minutos trabajo por 20 minutos descanso. Máximo diario 6 horas
Peso	2.7 kg
Empaque individual	Caja
Inner	1

**Especificaciones**

<b>Master</b>	6
<b>Pallet</b>	72

**País de Origen**

Fabricado en China bajo las estrictas especificaciones de Truper

**Incluye**

Llave para broquero

**Imágenes complementarias**



Imágenes complementarias

