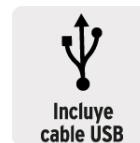
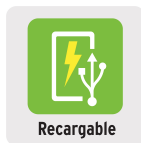

TRUPER

CÓDIGO: 103088 CLAVE: LINAR-410

**Linterna LED recargable c/luz de emergencia, 410 lm, Truper**

- Distancia del haz de luz: 210 m (frontal)
- LED de alta luminosidad
- Modos de iluminación: Alto, bajo e intermitente (fontal) / Alto, bajo, luz roja fija y roja intermitente (lateral)
- Duración de carga de la batería: 4 horas (frontal modo alto), 8 horas (frontal modo bajo) / 3 horas (lateral modo alto)
- Batería de ion litio 2X más tiempo de vida, mayor velocidad de carga
- Puerto USB para recargar dispositivos
- Indicador de nivel de carga de la batería
- Base magnética

**Certificaciones y garantías**

- Cumple la norma NOM-001-SCFI

**Especificaciones**

<b>Luminosidad</b>	400 lm (frontal modo alto), 80 lm (frontal modo bajo) / 100 lm (lateral modo alto)
<b>LED</b>	1 LED Alta luminosidad
<b>Duración de carga de la batería</b>	4 horas (frontal modo alto), 8 horas (frontal modo bajo) / 3 horas (lateral modo alto)
<b>Modos de iluminación</b>	Alto, bajo e intermitente (fontal) / Alto, bajo, luz roja fija y roja intermitente (lateral)
<b>Batería</b>	Ion litio 3.7 V C.C. 1,800 mAh (incluida)
<b>Material del cuerpo</b>	Aluminio
<b>Grado IP</b>	44

## Especificaciones

<b>Dimensiones (diámetro x largo)</b>	4 x 18 cm
<b>Empaque individual</b>	Blíster
<b>Inner</b>	4
<b>Master</b>	24
<b>Pallet</b>	864

## País de origen

Fabricado en China bajo las estrictas especificaciones de Truper

## Incluye

Cable USB

## Imágenes complementarias

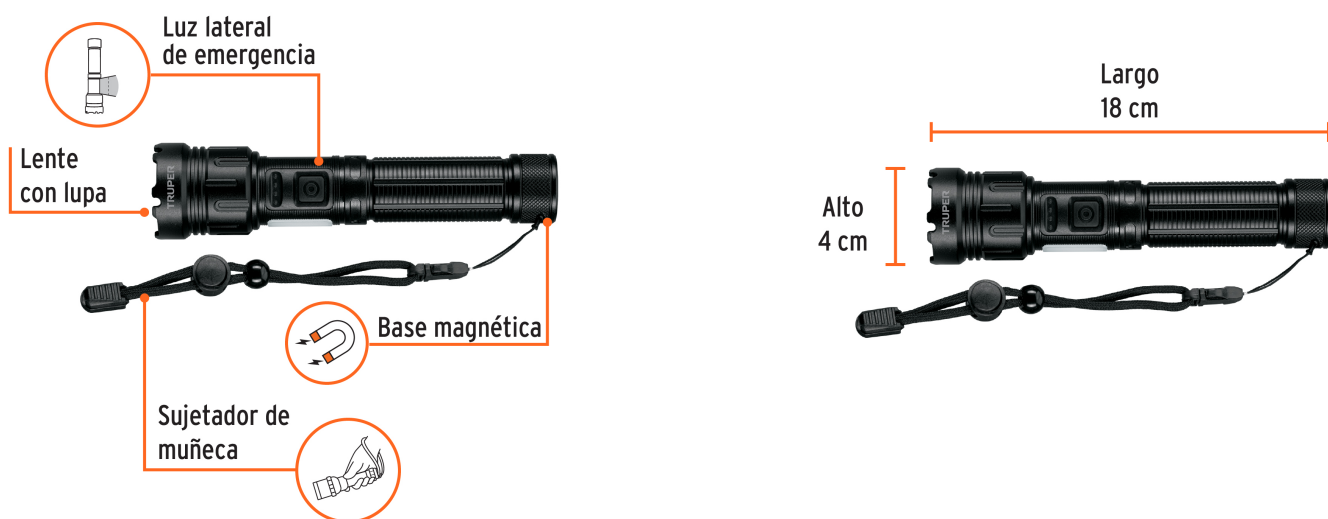

Imágenes complementarias

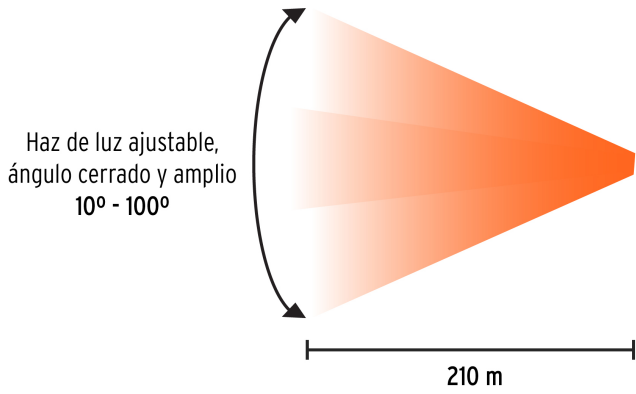

Grado de protección (IP)



1ER. DÍGITO: PROTECCIÓN CONTRA SÓLIDOS	2DO. DÍGITO: PROTECCIÓN CONTRA LÍQUIDOS
0 Sin protección	0 Sin protección
1 Protección contra objetos de diámetro superior a 50 mm	1 Protección contra goteo vertical o condensación
2 Protección contra objetos de diámetro superior a 12 mm	2 Protección contra goteo con una inclinación de 15 grados
3 Protección contra objetos con diámetro superior a 2.5 mm	3 Protección contra goteo con una inclinación de 60 grados
4 Protección contra objetos con diámetro superior a 1 mm	4 Protección contra salpicaduras de gotas en todas direcciones
5 Protegido contra ingreso limitado de polvo	5 Protección contra chorros de agua a baja presión
6 Totalmente protegido contra el polvo	6 Protección contra potentes y continuos chorros de agua
	7 Protección contra inmersiones temporales
	8 Protección contra inmersiones prolongadas o permanentes

