



CÓDIGO: 103160 CLAVE: PRF-8X

## Prensa rápida tipo "F" 8", uso rudo, Expert

- Cuerpo y mordazas de acero forjado para mayor durabilidad
- Profundidad de garganta 4 3/4"
- Apertura máxima 8"
- Tornillo robusto con manivela para sujetar con mayor fuerza
- Para sujetar, ensamblar, unir piezas de diferentes materiales y espesores
- Acabado niquelado resistente a la oxidación y mordazas de acero resistentes para soldadura
- Tope que evita la caída de la mordaza



Forjadas en una sola pieza



Plástico



Madera



Metal

### Certificaciones y garantías



### Especificaciones

Capacidad de presión	610 kg (1345 lb)
Apertura máxima	8" (20 cm)
Largo	14" (35 cm)
Profundidad de garganta	4 3/4" (120 mm)
Peso aproximado	1,675 g
Empaque individual	Etiqueta
Inner	2
Master	10
Pallet	520

**País de Origen**

Fabricado en China bajo las estrictas especificaciones de GRUPO TRUPER

**Imágenes complementarias**

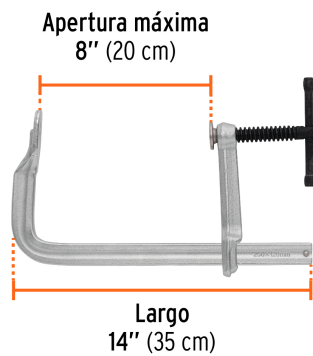
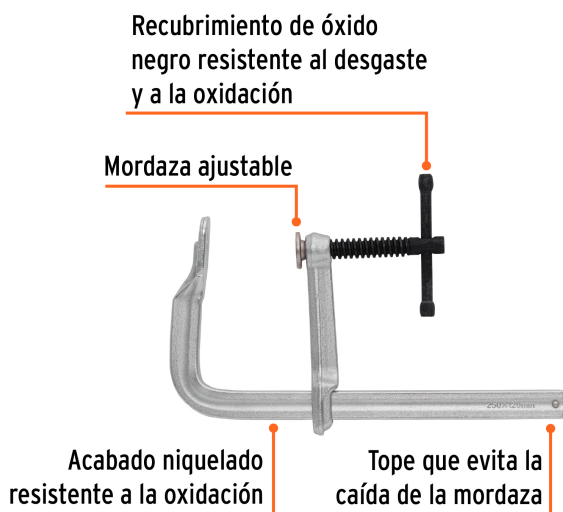

Profundidad de garganta  
4 3/4" (120 mm)

