



CÓDIGO: 40744 CLAVE: TAQ-3/16PA

Bolsa con 20 taquetes de plástico 3/16", Fiero

- Fabricados en polietileno
- Anclas que evitan el giro
- Cinturones de resistencia y anclas retráctiles de fijación
- Ideal para instalaciones a la intemperie por su resistencia a la humedad



Para paredes sólidas

Para paredes sólidas

Certificaciones y garantías

- Garantizado contra defectos de fabricación o mano de obra. La garantía se puede hacer válida con cualquier distribuidor de TRUPER

Especificaciones

Color	Blanco
Diámetro de perforación	3/16" (5 mm)
Largo	1" (25 mm)
Número de piezas	20
Empaque individual	Bolsa
Inner	12
Master	216
Pallet	13824

País de origen

Fabricado en México bajo las estrictas especificaciones de GRUPO TRUPER

Imágenes complementarias



Cinturones de resistencia
y anclas retráctiles de fijación

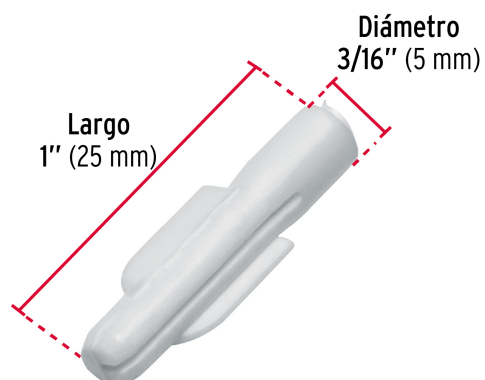

Largo
1" (25 mm)

Diámetro
3/16" (5 mm)