

PRETUL®



CÓDIGO: 24091 CLAVE: LIRE-145P

## Linterna reflectora LED 260 lm, recargable, PRETUL

- Distancia del haz de luz: 350 m
- LED de alta luminosidad
- Modos de iluminación: Alto, bajo e intermitente
- Indicador de nivel de carga de la batería
- Duración de carga de la batería: 6 horas (alto), 9 horas (bajo)
- Tiempo óptimo de carga: 8 h
- Batería ion litio, 2X más tiempo de vida, mayor velocidad de carga

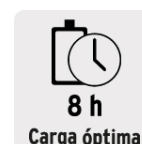
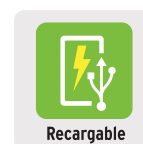

### Certificaciones y garantías

- Cumple la norma NOM-001-SCFI



### Especificaciones

<b>Luminosidad</b>	260 lm (alto), 140 lm (bajo)
<b>LED</b>	LED de alta luminosidad
<b>Duración de carga de la batería</b>	6 horas (alto), 9 horas (bajo)
<b>Modo de iluminación</b>	(3) Alto, bajo e intermitente
<b>Batería</b>	2 baterías recargables de ion litio de 1,200 mAh (cada una)
<b>Grado IP</b>	51
<b>Material del cuerpo</b>	ABS
<b>Dimensiones (largo x diámetro)</b>	18 x 12 cm
<b>Empaque individual</b>	Caja
<b>Pallet</b>	288

**Especificaciones**

<b>Inner</b>	4
<b>Master</b>	24

**País de origen**

Fabricado en China bajo las estrictas especificaciones de GRUPO TRUPER

**Imagenes complementarias**

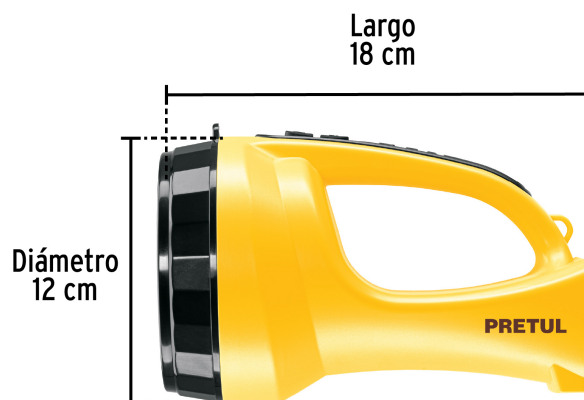

**Modos de iluminación**

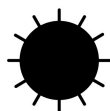

Alto

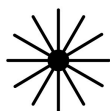

Bajo



Intermitente

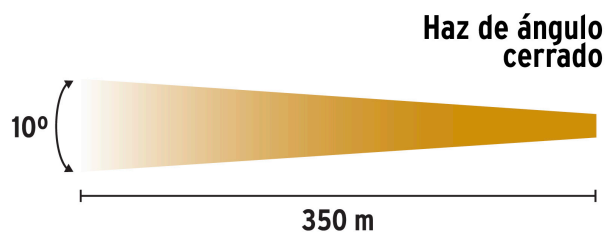

Imágenes complementarias

Grado de protección (IP)



1ER. DÍGITO: PROTECCIÓN CONTRA SÓLIDOS	2DO. DÍGITO: PROTECCIÓN CONTRA LÍQUIDOS
0 Sin protección	0 Sin protección
1 Protección contra objetos de diámetro superior a 50 mm	1 Protección contra goteo vertical o condensación
2 Protección contra objetos de diámetro superior a 12 mm	2 Protección contra goteo con una inclinación de 15 grados
3 Protección contra objetos con diámetro superior a 2,5 mm	3 Protección contra goteo con una inclinación de 60 grados
4 Protección contra objetos con diámetro superior a 1 mm	4 Protección contra salpicaduras de gotas en todas direcciones
5 Protegido contra ingreso limitado de polvo	5 Protección contra chorros de agua a baja presión
6 Totalmente protegido contra polvo	6 Protección contra potentes y continuos chorros de agua
	7 Protección contra inmersiones temporales
	8 Protección contra inmersiones prolongadas o permanentes

Incluye cable USB

