

TRUPER



CÓDIGO: 16714 CLAVE: TALE-1/2N

Taladro tipo espada 1/2", 1150W, TRUPER INDUSTRIAL

- Motor de 1150 W, montado sobre balero de bolas para mayor vida útil y mejor desempeño
- Caja de engranes de aluminio para mayor resistencia
- Selector de rotación y regulador que genera misma potencia de giro de velocidad
- Mango auxiliar de 3 posiciones mayor control para el operador y mango tipo "D" 360°
- Compatible con revolvedores de pintura
- Botón de trabajo continuo
- Mango ergonómico con grip antiderrapante
- Para materiales de alta viscosidad, perforación en acero y madera
- Ideal para mezcla de pinturas, mortero, cemento y pastas adhesivas

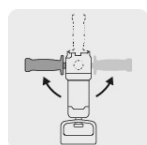

Mango ajustable a 3 posiciones

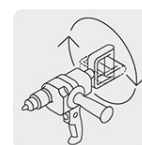

Mango de 360° tipo "D"



Compatible con revolvedores de pintura

Certificaciones y garantías

- Cumple la norma: NOM-003-SCFI



Especificaciones

Broquero	1/2" (13 mm)
Potencia	1,150 W
Velocidad variable reversible	0 - 620 rpm
Máximo diámetro de perforación en acero	1/2" (13 mm)
Máximo diámetro de perforación en madera	1 1/2" (38 mm)
Tensión / Frecuencia	127 V / 60 Hz
Consumo	8.9 A

Especificaciones

Dimensiones (Largo x Alto)	40 cm x 37 cm
Ciclo de trabajo	50 minutos de trabajo por 20 minutos de descanso. Máximo diario 6 horas
Peso	3.3 kg
Empaque individual	Caja
Inner	1
Master	4
Pallet	96

Datos de Empaque (Medidas y pesos aproximados)

Empaque Individual	Medidas: Alto: 29 cm (11 1/2") Ancho: 10 cm (4") Largo: 33.5 cm (13 1/4") Peso: 3.4 kg (7.50 lb)
Master	Medidas: Alto: 31.8 cm (12 1/2") Ancho: 35.7 cm (14") Largo: 42.5 cm (16 3/4") Peso: 14.7 kg (32.41 lb)

País de origen

Fabricado en China bajo las estrictas especificaciones de Truper

Incluye

- Mango auxiliar
- Mango tipo "D"
- Llave para broquero

Refacciones y/o accesorios disponibles en catálogo (no incluidas)

Código	Clave	Descripción
11975	REV-12M	Revolvedor para mortero, 120mm de diámetro, TRUPER
16140	CB-TALE-1/2N	Bolsa con 2 carbones de repuesto para TALE-1/2N, TRUPER

Imágenes complementarias

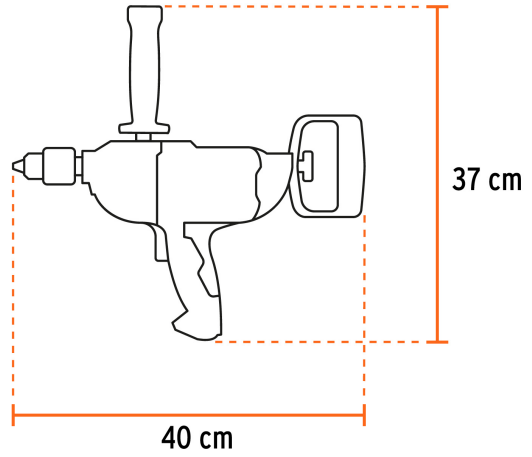

EMPAQUE MASTER



Contiene: 4 piezas

Peso: 14.7 kg (32.4 lb)