



CÓDIGO: 10643 CLAVE: MORCA-16T

## Martillo tubular 16 oz uña California Ripper, cara fresada

- Cabeza de acero con área de golpe 25% más grande que los martillos tradicionales
- Mango tubular para trabajo pesado con grabado antiderrapante
- Ideal para clavar o extraer clavos



+ grande que los martillos tradicionales

### Certificaciones y garantías

- Excede la norma: ASME B107.400
- Garantizado contra defectos de fabricación o mano de obra. La garantía se puede hacer válida con cualquier distribuidor de TRUPER

### Especificaciones

Cabeza	16 oz
Cara	1 5/16"
Largo de mango	15" (38 cm)
Tipo de uña	Recta
Inner	4
Master	16
Pallet	512

### Datos de Empaque (Medidas y pesos aproximados)

Empaque Individual	<b>Medidas:</b> Alto: 14 cm (5 1/2") Ancho: 3.3 cm (1 1/4") Largo: 38.3 cm (15") <b>Peso:</b> 0.86 kg (1.9 lb)
Inner	<b>Medidas:</b> Alto: 7.4 cm (3") Ancho: 14.5 cm (5 3/4") Largo: 40.8 cm (16") <b>Peso:</b> 3.56 kg (7.85 lb)
Master	<b>Medidas:</b> Alto: 16.2 cm (6 1/4") Ancho: 30.7 cm (12") Largo: 42.2 cm (16 1/2") <b>Peso:</b> 14.44 kg (31.83 lb)

**País de origen**

Fabricado en México bajo las estrictas especificaciones de GRUPO TRUPER

**Imágenes complementarias**



Área de golpeo **25%** más grande que los martillos tradicionales

Uña recta tipo "California Ripper"

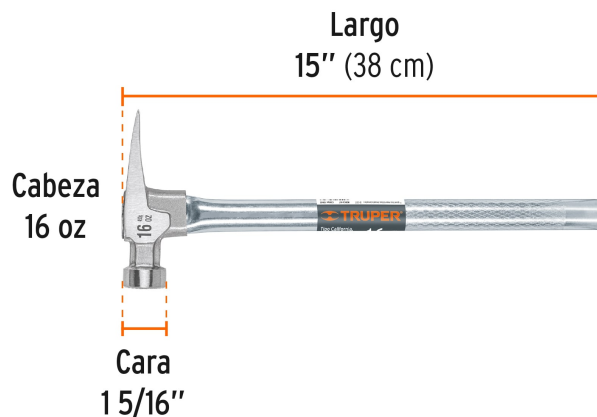
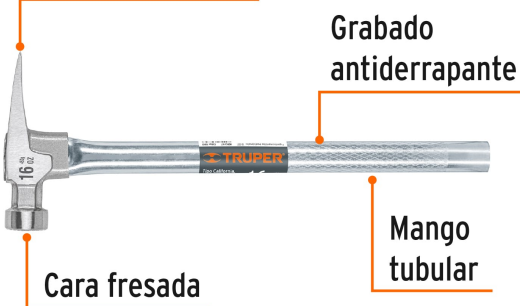

**EMPAQUE INNER**



Contiene: 4 piezas

Peso: 3.56 kg (7.85 lb)

**EMPAQUE MASTER**



Contiene: 4 inner (16 piezas)

Peso: 14.44 kg (31.83 lb)