

TRUPER



CÓDIGO: 13696 CLAVE: SOIN-200

## Soldadora inversora 200A, 220V, TRUPER

- Ligera, compacta y fácil de transportar, más eficiente (mayor ciclo de trabajo) y con menor consumo eléctrico que una soldadora convencional
- Rango de corriente: 2 Fases (**30 A - 200 A CD**)
- Voltaje de alimentación: 2 Fases (**220 V**)
- Para procesos de soldaduras de electrodos revestido (SMAW) y tungsteno (TIG)
- Bornes de cambio rápido: 1/2"
- Para electrodo revestido 6013, 6011 (Hasta 3/16") y 7018 (Hasta 5/32")
- Display digital y perilla para ajuste de corriente
- Luz indicadora de protección térmica y de energía



Corriente constante

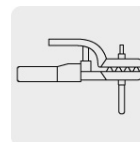
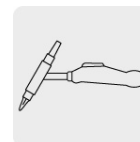

Corriente directa

SMAW  
Electrodo revestido

TIG Tungsteno

### Certificaciones y garantías



### Especificaciones

Corriente máxima	200 A CD
Bornes	1/2"
Ciclo de trabajo	40% (4 minutos de trabajo por 6 minutos de descanso)
Alimentación	2 FASES (220 V CA / 39 A / 50 - 60 Hz)
Voltaje de circuito abierto	78 V CD
Potencia	8.6 kVA
Rango de corriente	2 FASES (30 A - 200 A CD)
Tipos de electrodo	6013, 6011 y 7018
Dimensiones (Base x Alto x Fondo)	16 cm x 29 cm x 40 cm
Peso	5.1 kg (11.2 lb)
Empaque individual	Caja

## Especificaciones

Inner	1
Pallet	30

## País de origen

Fabricado en China bajo las estrictas especificaciones de GRUPO TRUPER

## Incluye

Cable con tenaza para tierra 2.4 m (7.9 ft), # 3 AWG (25 mm<sup>2</sup>)

Cable con tenaza portaelectrodo 2.3 m (7.5 ft), # 3 AWG (25 mm<sup>2</sup>)

Cable de alimentación con clavija 2 m (6.6 ft)

Careta protectora

Cepillo de alambre

Correa

1 kg de Electrodo 1/8" E6013-4

## Refacciones y/o accesorios disponibles en catálogo (no incluidas)

Código	Clave	Descripción
12108	AN-SI-12/16/20	Antorcha para soldadoras inversoras, TRUPER
14112	AN-GRUPO1	Antorcha proceso TIG p/soldadoras inversoras y multiprocesos
14114	DIF-GRUPO1	Juego de 3 difusores para SOMU-200X y SOMU-250X, TRUPER
14115	BOQ-GRUPO1	Juego de 3 boquillas para SOMU-200X y SOMU-250X, TRUPER
14117	PBOQ-GRUPO1	Juego de 3 portaboquillas para SOMU-200X y SOMU-250X, TRUPER
100286	CAB-200A	Cables c/portaelectrodo y pinza a tierra, inversoras y multi

Imágenes complementarias



Características técnicas:

**IGBT**  
INVERTER

Tecnología que puede operar a cualquier nivel de corriente

**THERMAL**  
PROTECT

Protección térmica contra sobrecarga

**ARC**  
FORCE

Ajusta el valor óptimo del arco de la soldadura y permite soldar en diferentes posiciones

**ANTI**  
STICK

Evita el sobrecalentamiento y la adherencia del electrodo

**HOT**  
START

Facilita el arranque del arco

**LIFT**  
TIG

Facilita el arranque del arco con el proceso TIG

Accesorios incluidos:

	Cable con tenaza para tierra:	Cable: 2.4 m (7.9 ft) #3 AWG (25 mm <sup>2</sup> )
	Cable con tenaza portaelectrodo:	Cable: 2.3 m (7.5 ft) #3 AWG (25 mm <sup>2</sup> )
	Correa	
	Careta protectora	
	Cepillo de alambre	
	Cable de alimentación con clavija 2m (6.6 ft)	
	1 kg Electrodos 1/8" E6013-4	

Imágenes complementarias

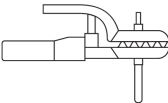
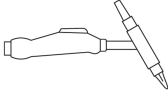
<p>Para procesos de electrodo revestido</p>	<p>6013 / 6011 3/32" 1/8" 5/32" 3/16"</p>
 <p><b>SMAW</b> Electrodo revestido</p>	<p>7018 3/32" 1/8" 5/32"</p>
 <p><b>TIG</b> Tungsteno</p>	<p>1 mm (0.039") 1.6 mm (0.062") 2 mm (0.078")</p>

