

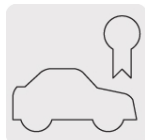



CÓDIGO: 44236 CLAVE: AB-12

## Bolsa c/10 abrazaderas sin fin reforzadas 12, 5/8 - 1-1/4"

- Banda de acero inoxidable
- Tornillo de acero
- Para uso automotriz, industrial y doméstico



Calidad automotriz



Uso industrial



Uso doméstico

### Certificaciones y garantías

- Garantizado contra defectos de fabricación o mano de obra. La garantía se puede hacer válida con cualquier distribuidor de TRUPER

### Especificaciones

<b>Diámetro mínimo</b>	5/8" (16 mm)
<b>Diámetro máximo</b>	1-1/4" (32 mm)
<b>Ancho</b>	1/2" (13 mm)
<b>Empaque individual</b>	Bolsa con 10 piezas
<b>Inner</b>	10
<b>Master</b>	20
<b>Pallet</b>	1920

### Datos de Empaque (Medidas y pesos aproximados)

<b>Empaque Individual</b>	<b>Medidas:</b> Alto: 19 cm (7 1/2") Ancho: 3.4 cm (1 1/4") Largo: 10 cm (4") <b>Peso:</b> 0.2 kg (0.44 lb)
<b>Inner</b>	<b>Medidas:</b> Alto: 14 cm (5 1/2") Ancho: 15 cm (6") Largo: 22 cm (8 3/4") <b>Peso:</b> 2.1 kg (4.63 lb)
<b>Master</b>	<b>Medidas:</b> Alto: 15.3 cm (6") Ancho: 23.2 cm (9 1/4") Largo: 31.5 cm (12 1/2") <b>Peso:</b> 4.48 kg (9.88 lb)

País de origen

Fabricado en China bajo las estrictas especificaciones de Truper

Imagenes complementarias

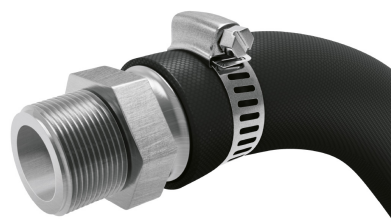
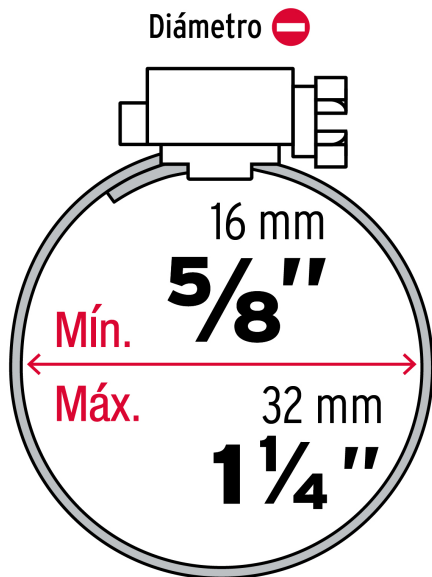
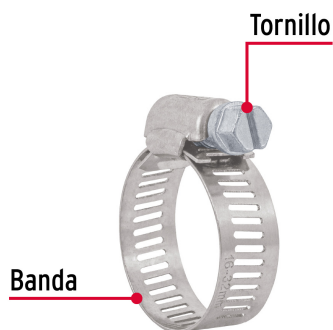

## Imágenes complementarias

