

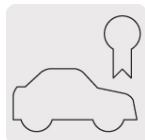



CÓDIGO: 44240 CLAVE: AB-28

## Bolsa c/10 abrazaderas sin fin reforzadas #28, 1-1/2 -2-1/4"

- Banda de acero inoxidable
- Tornillo de acero
- Para uso automotriz, industrial y doméstico



Calidad automotriz



Uso industrial



Uso doméstico

### Certificaciones y garantías

- Garantizado contra defectos de fabricación o mano de obra. La garantía se puede hacer válida con cualquier distribuidor de TRUPER

### Especificaciones

<b>Diámetro mínimo</b>	1-1/2" (38 mm)
<b>Diámetro máximo</b>	2-1/4" (57 mm)
<b>Ancho</b>	1/2" (13 mm)
<b>Empaque individual</b>	Bolsa con 10 piezas
<b>Inner</b>	5
<b>Master</b>	20
<b>Pallet</b>	1200

### Datos de Empaque (Medidas y pesos aproximados)

<b>Empaque Individual</b>	<b>Medidas:</b> Alto: 23 cm (9") Ancho: 5.4 cm (2 1/4") Largo: 10 cm (4") <b>Peso:</b> 0.26 kg (0.57 lb)
<b>Inner</b>	<b>Medidas:</b> Alto: 15.7 cm (6 1/4") Ancho: 12.5 cm (5") Largo: 18.2 cm (7 1/4") <b>Peso:</b> 1.32 kg (2.91 lb)
<b>Master</b>	<b>Medidas:</b> Alto: 16.8 cm (6 1/2") Ancho: 26 cm (10 1/4") Largo: 37.2 cm (14 3/4") <b>Peso:</b> 5.78 kg (12.74 lb)

**País de origen**

Fabricado en China bajo las estrictas especificaciones de GRUPO TRUPER

**Imágenes complementarias**

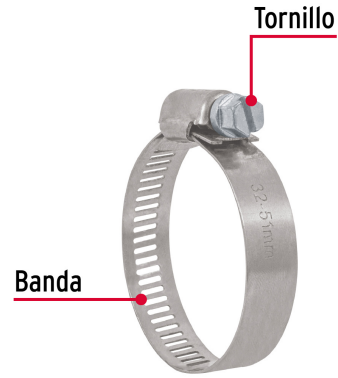
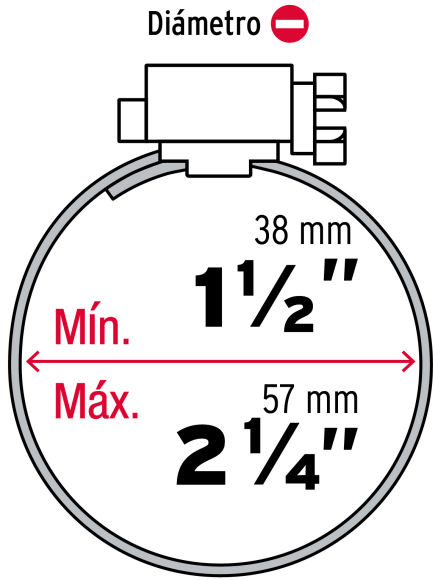

**Imágenes complementarias**

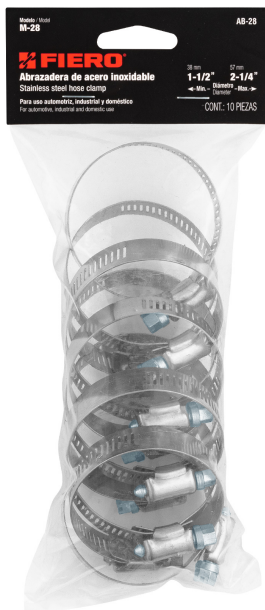

**EMPAQUE INDIVIDUAL**

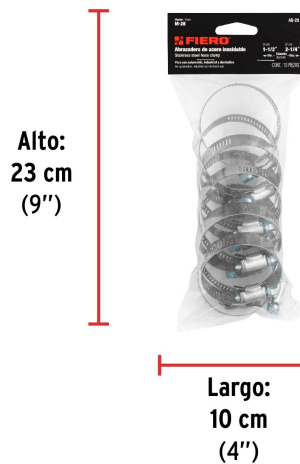

Peso: 0.26 kg (0.57 lb)

**EMPAQUE INNER**



Contiene: 5 piezas

Peso: 1.32 kg (2.91 lb)

**EMPAQUE MASTER**



Contiene: 4 inner (20 piezas)

Peso: 5.78 kg (12.74 lb)