

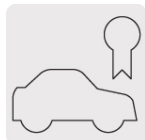



CÓDIGO: 44244 CLAVE: AB-44

Bolsa c/5 abrazaderas sin fin reforzadas 44, 2-5/8 - 3-1/4"

- Banda de acero inoxidable
- Tornillo de acero
- Para uso automotriz, industrial y doméstico



Calidad automotriz



Uso doméstico



Uso industrial

Certificaciones y garantías

- Excede la norma: ANSI / SAE: J1508
- Garantizado contra defectos de fabricación o mano de obra. La garantía se puede hacer válida con cualquier distribuidor de TRUPER

Especificaciones

Diámetro mínimo	2-5/8" (67 mm)
Diámetro máximo	3-1/4" (80 mm)
Ancho	1/2" (13 mm)
Empaque individual	Bolsa con 5 piezas
Pallet	1456
Inner	4
Master	16

Datos de Empaque (Medidas y pesos aproximados)

Empaque Individual	Medidas: Alto: 20.5 cm (8") Ancho: 4.5 cm (1 3/4") Largo: 14.5 cm (5 3/4") Peso: 0.16 kg (0.35 lb)
Inner	Medidas: Alto: 15.7 cm (6 1/4") Ancho: 12.6 cm (5") Largo: 18.2 cm (7 1/4") Peso: 0.72 kg (1.59 lb)
Master	Medidas: Alto: 17 cm (6 3/4") Ancho: 26.6 cm (10 1/2") Largo: 37.2 cm (14 3/4") Peso: 3.2 kg (7.05 lb)

País de origen

Fabricado en China bajo las estrictas especificaciones de Truper

Imágenes complementarias

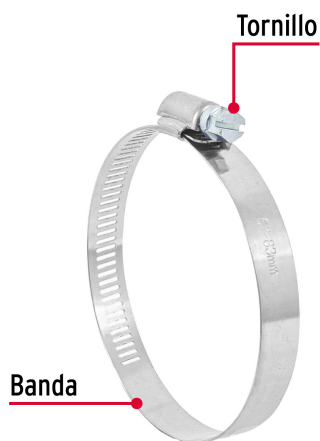
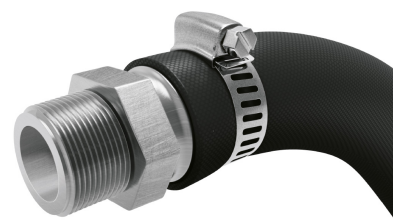
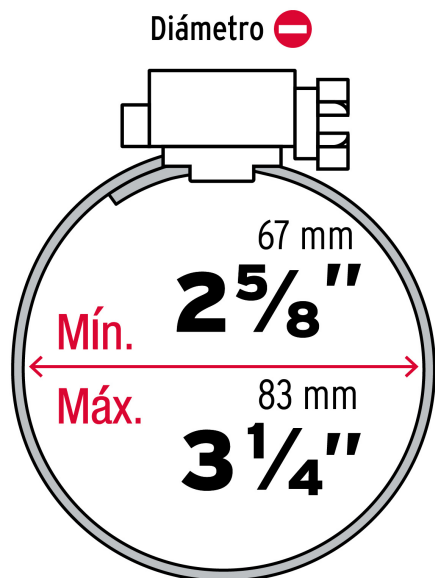

Imágenes complementarias



EMPAQUE INDIVIDUAL



Alto:
20.5 cm
(8")

Largo:
14.5 cm
(5 3/4")

Peso: 0.16 kg (0.35 lb)

EMPAQUE INNER



Alto:
15.7 cm
(6 1/4")

Ancho:
12.6 cm
(5")

Largo:
18.2 cm
(7 1/4")

Contiene: 4 piezas

Peso: 0.72 kg (1.59 lb)

EMPAQUE MASTER

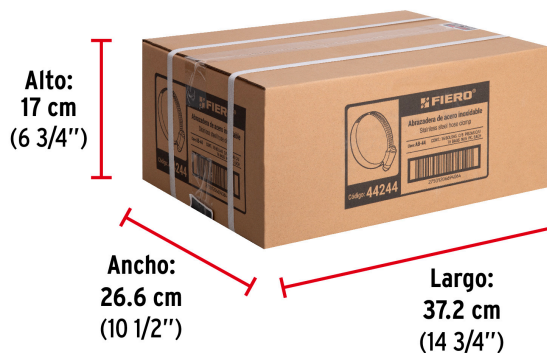

Alto:
17 cm
(6 3/4")

Ancho:
26.6 cm
(10 1/2")

Largo:
37.2 cm
(14 3/4")

Contiene: 4 inner (16 piezas)

Peso: 3.2 kg (7.05 lb)