



CÓDIGO: 11744 CLAVE: CAT-4550

Carretilla 4.5 ft³ Llanta sólida, bastidor tubular, Truper

- Llanta impenchable suave y ligera de poliuretano con rin 3 aspas, brinda mejor amortiguamiento en terrenos irregulares y mayor estabilidad
- Bastidor tubular de 3 componentes calibre 16 (1.5 mm) con grips antiderrapantes
- Concha de lámina espesor 0.9 mm
- Soportes de uso pesado, mayor estabilidad en cualquier tipo de superficie
- Tacón estabilizador



Certificaciones y garantías

- Excede la norma: Especific. Federal: KKK-W-291f
- Garantizado contra defectos de fabricación o mano de obra. La garantía se puede hacer válida con cualquier distribuidor de TRUPER

Especificaciones

Capacidad (Sólidos / Líquidos)	4.5 ft ³ (127 L) / 2.3 ft ³ (65 L)
Medidas de la concha	27" (69 cm) x 37" (94 cm) x 9" (22 cm)
Medidas de llanta	13 1/2" (34 cm) x 3 1/4" (8 cm)
Resistencia de carga	580 kg
Puente con doble tornillo	Calibre 19 (1 mm)
Soporte	Calibre 15 (1.7 mm)
Tacón	Calibre 15 (1.7 mm)

País de origen

Fabricado en México bajo las estrictas especificaciones de GRUPO TRUPER

Refacciones y/o accesorios disponibles en catálogo (no incluidas)

Código	Clave	Descripción
11229	RN-X13	Llanta completa impenchable 13-1/2", incluye eje y baleros
11870	E	Eje corto para carretillas de 1 llanta Truper y Pretul
11876	J-CH	Juego 2 chumaceras p/carretillas de 1 llanta Truper y Pretul
11882	SL-45/50/60	Juego de 2 soportes calibre 15 para carretillas Truper
11884	JSD-45/50/60	Juego de 2 tirantes calibre 15 para carretillas Truper
11886	RT	Puente para carretillas Truper
11894	CO-45	Concha para carretilla CAT-45, Truper
19784	BAS-2B	Juego de 2 baleros para carretillas Truper y Pretul
100153	EST-45/50/60	Juego 2 estabilizadores calibre 15 para carretillas Truper
100154	JT-TUB	Juego tornilleria, chumaceras y eje para carretillas Truper
100679	GRIP-CAT	2 puños para carretilla con bastidor tubular TRUPER/EXPERT
100955	BACA-LT	Larguero de bastidor calibre 16 para carretillas TRUPER

Imágenes complementarias

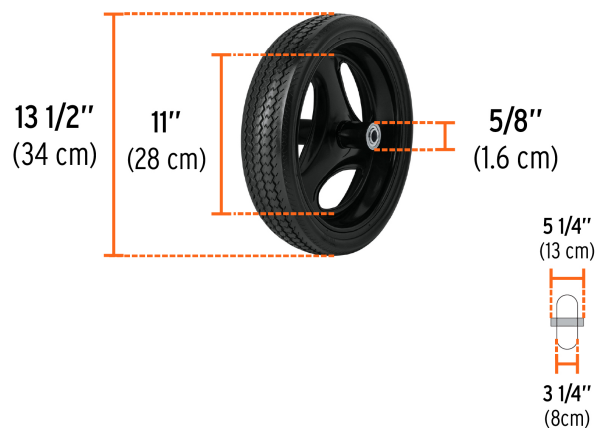

Imágenes complementarias



IMPONCHABLES

- Llanta suave y ligera de poliuretano de larga duración.
- Facilita el acarreo y reduce la fatiga.

RESISTENCIA DE CARGA



580 kg



PUENTE

Calibre 19
(1 mm de espesor)
Doble tornillo



39 mm

SOPORTE Y TACÓN

Calibre 15
(1.7 mm de espesor)

BASTIDOR TUBULAR DE 3 COMPONENTES

Fácil armado
Ensamble reforzado de doble pared que proporciona mayor resistencia a la zona de carga
No requiere tornillería adicional



Se surten en 3 paquetes por separado
Nariz incluida en caja de accesorios

VENTAJAS

- Optimiza el espacio que ocupan las carretillas en almacenes o transportes
- Facilita su manejo y traslado
- Agiliza el movimiento de estos materiales en almacenes