

FOSET.



CÓDIGO: 49447 CLAVE: AQF-92

## Mezcladora fregadero 8" cromo, instalación a pared, AQUA

- Cuerpo de latón para máxima duración
- Manerales metálicos y cuello de acero inoxidable
- Cartucho cerámico de suave y fácil apertura

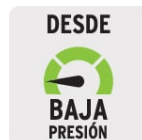
VIVIENDA  
ECOLÓGICADESDE  
BAJA  
PRESIÓNTRICROMO  
Brillo y resistenciaAIREADOR  
Ahorro y suavidad

1/4 de vuelta

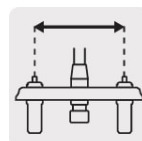
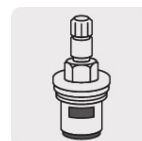
Distancia de 8"  
entre taladrosCartucho  
cerámico 90°  
(CARCE-10)

### Certificaciones y garantías

- Cumple la norma NMX-C-415-ONNCCE



### Especificaciones

Acabado	Cromo
Distancia entre taladros	8"
Presión de trabajo	0.25 kgf/cm <sup>2</sup> a 1 kgf/cm <sup>2</sup>
Conexión roscable	1/2" - 14 NPSM
Peso	980 g
Empaque individual	Caja
Inner	2
Master	24
Pallet	288

### País de origen

Fabricado en China bajo las estrictas especificaciones de GRUPO TRUPER

**Refacciones y/o accesorios disponibles en catálogo (no incluidas)**

Código	Clave	Descripción
49360	AQCR-92	Cuello corto para mezcladora de fregadero, cromo, Aqua
49361	CARCE-10	Bolsa con 2 cartuchos cerámicos para AQF-92
49443	AQMM-80	Jgo manerales hex para AQF-92 de pared, fregadero, cromo, Aqua

**Imagenes complementarias**

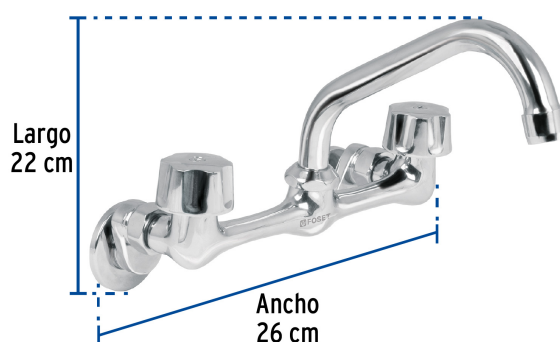

Altura (h)	kPa	Presión kgf/cm <sup>2</sup>	PSI
2.5 m	25	0.25	3.6
3 m	30	0.3	4.2
4 m	40	0.4	5.6

