



CÓDIGO: 48338 CLAVE: CED-11

Césped doble 1-1/2", s/contra, polipropileno, para fregadero

- Cuerpo de polipropileno resistente al agua caliente
- Para usar en tarjas de doble tina y contracanas con tubo de 1 1/2"
- Fácil instalación
- Se recomienda complementar su uso con céspol flexible modelo CE-295, Foset®

Certificaciones y garantías



Especificaciones

Alto	7 5/32" (18.2 cm)
Largo	21" (53.5 cm)
Diámetro de tubo	1 1/2" (38 mm)
Empaque individual	Bolsa
Inner	4
Master	24
Pallet	384

Datos de Empaque (Medidas y pesos aproximados)

Empaque Individual	Medidas: Alto: 34.8 cm (13 3/4") Ancho: 5.5 cm (2 1/4") Largo: 21 cm (8 1/4") Peso: 0.3 kg (0.66 lb)
Inner	Medidas: Alto: 19 cm (7 1/2") Ancho: 18.2 cm (7 1/4") Largo: 29.5 cm (11 1/2") Peso: 1.36 kg (3.00 lb)
Master	Medidas: Alto: 40 cm (15 3/4") Ancho: 32 cm (12 1/2") Largo: 55.5 cm (21 3/4") Peso: 8.88 kg (19.58 lb)

País de origen

Fabricado en China bajo las estrictas especificaciones de Truper

Incluye

1 Pieza: Cuerpo Tee

1 Pieza: Brazo izquierdo

1 Pieza: Brazo derecho

5 Pieza: Empaques

5 Piezas: Tuercas de ajuste

1 Pieza: Tubo de extensión

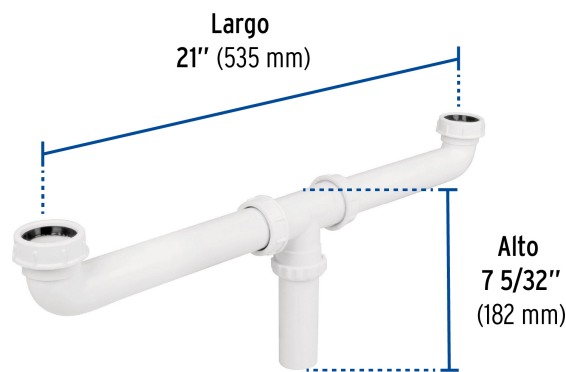
Imágenes complementarias

Imágenes complementarias

