



CÓDIGO: 49366 CLAVE: CE-218

Césped de bote 1-1/4", contra, polipropileno, para lavabo

- Cuerpo y contra de polipropileno resistente al agua caliente
- Tapa removible para lavabos con rebosadero
- Tubo de desagüe flexible que corrige desalineamientos
- Trampa que evita la obstrucción y malos olores
- Tapa que facilita la limpieza



Certificaciones y garantías



Especificaciones

Alto de trampa	3 7/8" (98 mm)
Diámetro de tubo	1 1/4" (32 mm)
Tubo expandible	hasta 27 cm
Peso	135 g
Empaque individual	Bolsa
Inner	4
Master	24
Pallet	720

Datos de Empaque (Medidas y pesos aproximados)

Empaque Individual	Medidas: Alto: 30 cm (11 3/4") Ancho: 6.2 cm (2 1/2") Largo: 16.5 cm (6 1/2") Peso: 0.14 kg (0.31 lb)
Inner	Medidas: Alto: 10.2 cm (4") Ancho: 21 cm (8 1/4") Largo: 23 cm (9") Peso: 0.6 kg (1.32 lb)
Master	Medidas: Alto: 41 cm (16 1/4") Ancho: 27.5 cm (10 3/4") Largo: 35.8 cm (14") Peso: 4.06 kg (8.95 lb)

País de origen

Fabricado en México bajo las estrictas especificaciones de GRUPO TRUPER

Imágenes complementarias

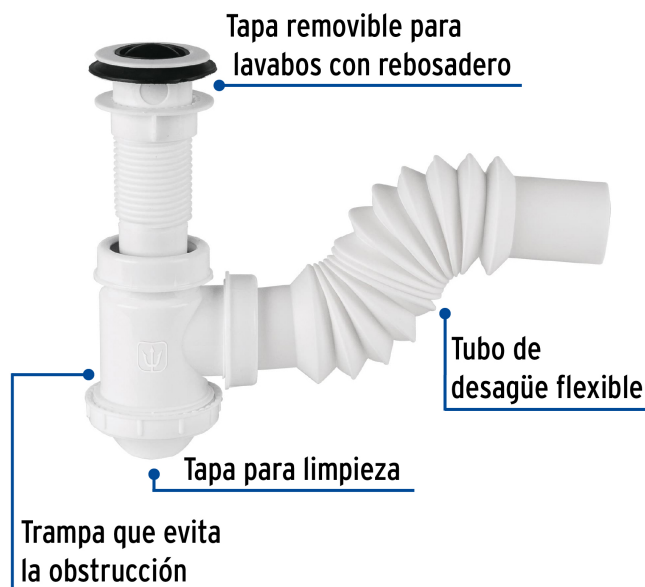
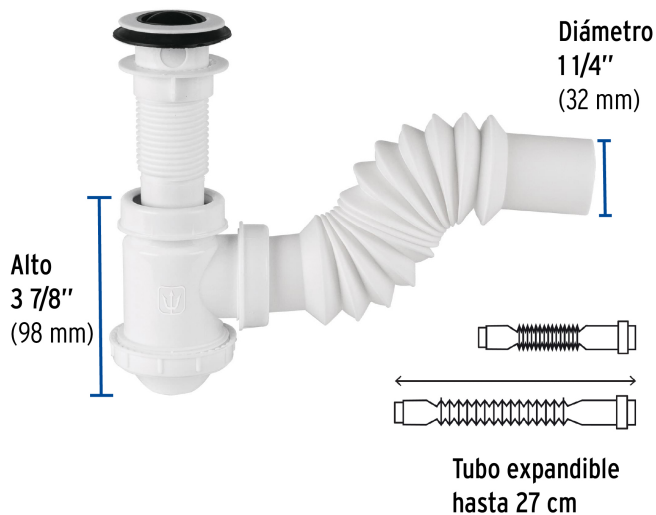

EMPAQUE INDIVIDUAL



Imagenes complementarias

EMPAQUE INNER



Contiene: 4 piezas

Peso: 0.6 kg (1.32 lb)

EMPAQUE MASTER



Contiene: 6 inner (24 piezas)

Peso: 4.06 kg (8.95 lb)