



CÓDIGO: 11205 CLAVE: EMB-25

## Embudo plástico 250 ml, cuello rígido, Truper

- Fabricado en polietileno
- Cuello largo para sostenerse solo en el tanque a rellenar
- Con orificio para colgar
- Para usos generales y gasolina



### Certificaciones y garantías

- Garantizado contra defectos de fabricación o mano de obra. La garantía se puede hacer válida con cualquier distribuidor de TRUPER

### Especificaciones

Capacidad	250 ml
Dimensiones (Alto x diámetro)	28 cm x 9.5 cm
Empaque individual	Granel
Inner	6
Master	300
Pallet	1800

### País de origen

Fabricado en México bajo las estrictas especificaciones de Truper

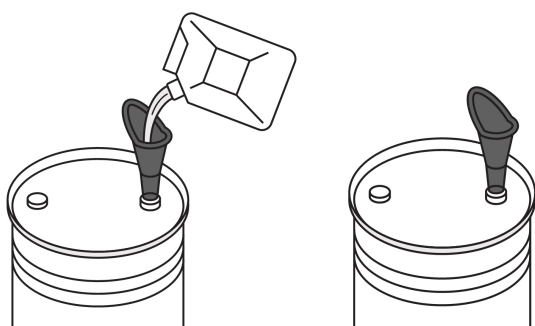
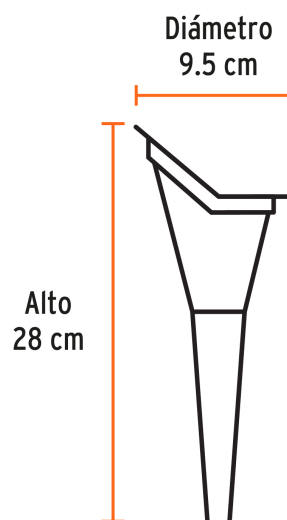
**Imagenes complementarias**

Para llenado de bidones, tanques y tambos